



MODELO
DE
UTILIDAD

para "UN NIVEL SIMPLIFICADO", a favor de Don Alberto Camprubí Planas, domiciliado en Sabadell (Barcelona), calle de Zumalacárregui, nº 37 bis.

- . -

MEMORIA DESCRIPTIVA

El presente modelo de utilidad se refiere a un nivel simplificado.

5. La característica del referido modelo consiste en que, merced a su especial organización, se logra un nivel exacto, de utilidad para mecánica en general, carpintería y otras industrias, con la particularidad de obtenerse todo él moldeado en una sola operación, preferiblemente en resinas sintéticas y similares, a cuya pieza moldeada se la dota, en el momento del moldeo, de aristas metálicas resistentes, sean de acero
10. o de otro metal duro o endurecido. Estas aristas, no solo protegen contra el desgaste, sino que, además, dan rigidez al conjunto, evitando todo alaveo o torsión, o deformación del material de que esté construido.

15. Para facilitar la explicación, se acompaña a la presente memoria una lámina de dibujos, en la cual se ha repre-

16768

23 FEB 1954



sentado un caso de ejecución, que se cita solamente a título de ejemplo.

En el dibujo:

5.

la figura 1ª representa la vista lateral del nivel;

la figura 2ª muestra la vista de frente, indicándose los refuerzos de las aristas; y

la figura 3ª manifiesta unas variantes de realización de los mencionados refuerzos de arista.

10.

Consiste el modelo en un cuerpo -1-, moldeado en material sintético o similar, en el cual hay una parte rebajada central -2- y alojamientos adecuados -3- y -4-, para superponer y fijar en ellos niveles N y N'.

15.

Las aristas llevan los refuerzos -5-, sea en forma de lámina diagonal, sea en forma de escuadra, o en forma mixta, según los medios en que ha de actuarse con el nivel, y según la longitud de éste.

En la figura 3ª quedan manifestadas las variantes, que, entre otras, pueden citarse para refuerzo de arista.

20.

El material del nivel puede ser labrado o pulido, o con zonas en relieve para su manejo fácil, con la particularidad de que, en todos los casos, su peso es mínimo, dentro de la precisión que requieren estos niveles industriales.

25.

El modelo, dentro de su esencialidad, puede ser llevado a la práctica en otras variaciones, a las cuales alcanzará igualmente la protección que se recaba. Podrá, pues, ser construido en cualquier forma y tamaño, utilizando para su fabricación los materiales más convenientes: por quedar todo ello comprendido dentro del espíritu de las reivindicaciones.

30.

16768

23 F



NOTA

Descrito el objeto y utilidad de la invención, lo que se declara como no divulgado ni practicado en España, comprende las siguientes reivindicaciones:

5.

1ª.- Un nivel simplificado, caracterizado esencialmente, por estar constituido por una sola pieza moldeada en material sintético o similar, de forma prismática rectangular, a la cual se le han dejado vaciados o huecos laterales, con la particularidad de que, en el propio molde, se le fijan en sus aristas unos refuerzos metálicos, sea en sentido radial, por ejemplo, láminas delgadas, o bien angulares, o en formas mixtas.

10.

2ª.- Un nivel según la anterior reivindicación, en el cual se obtienen de molde los asientos para los niveles, longitudinal y transversal, los cuales se acoplan o fijan en la forma más conveniente.

15.

3ª.- Un nivel simplificado.

Según se describe y reivindica en la presente memoria descriptiva, que consta de tres hojas, foliadas y escritas a máquina por una sola cara, acompañadas de una lámina de dibujos.

20.

Madrid, a 23 de febrero de 1948.

ALBERTO CAMERUBI PLANAS.

p. a.

JAINÉ ISERN

D. D.



Fig. 1

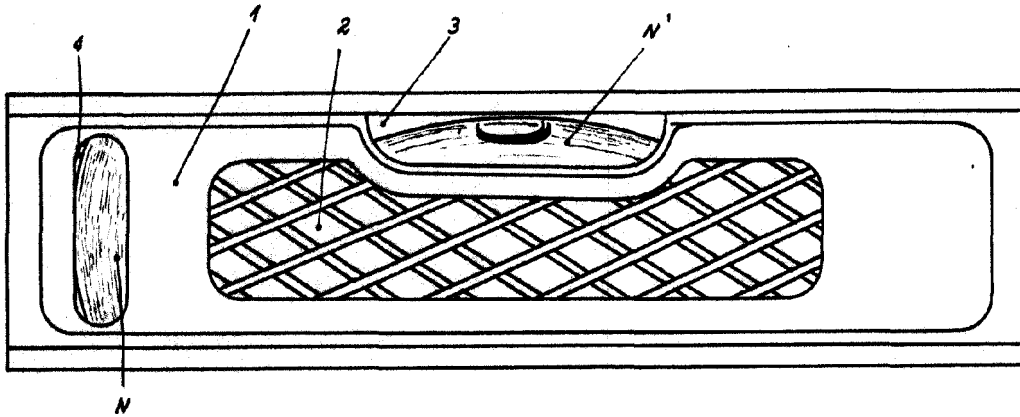

Fig. 2

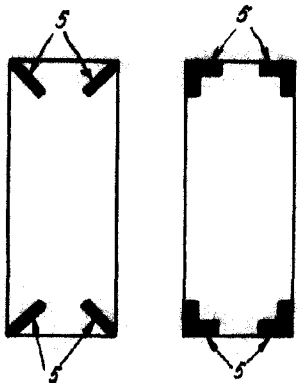
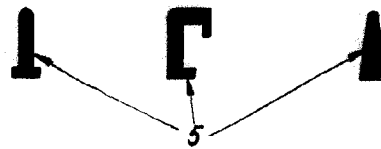

Fig. 3



Madrid, 23 Febrero 1948

Jaime Isern

p.p.