



M O D E L O
D E
U T I L I D A D

para "UNA NUEVA PINZA PARA PRENDAS INFANTILES", a favor de Don Manuel Martí Marfá, domiciliado en Barcelona, calle de Balmes, nº 449.

- . -

MEMORIA DESCRIPTIVA

El presente modelo de utilidad se refiere a una nueva pinza para prendas infantiles.

Se caracteriza este modelo, por el hecho de estar constituida la pinza por dos mordazas prensoras, accionadas por un resorte, con la particularidad de que la mordaza superior presenta la forma de un animal, o cabeza de animal, u otra representación similar del gusto infantil, el cual, con sus dientes, establece la unión con la mordaza inferior para la presión mútua.

5. La base de la pinza se prolonga hacia atrás, formando una anilla adecuada, para sujetar la pinza a una cinta, de la cual pende.

10. La pinza mencionada es susceptible de ser empleada por parejas unidas entre sí por la cinta citada, con lo cual su uso es adecuado para sujetar baberos, ropa de cama y demás prendas infantiles.

15.



16 FEB

16732

5. Dada la índole y aplicación de esta pinza, es natural que su realización pueda ser efectuada en múltiples variaciones de detalle, tanto en forma como colorido y material. Así, pues, preferentemente se construirán con un material no oxidable, por ejemplo, resinas sintéticas moldeables, madera tallada, aluminio o metal similar.

10. Para facilitar la explicación, se acompaña a la presente memoria una lámina de dibujos, en la cual se ha representado un caso de ejecución, que se cita solamente a título de ejemplo.

En el dibujo:

la figura 1ª indica, en alzado, la sección longitudinal de la pinza;

15. y la figura 2ª muestra el acoplamiento de dos pinzas en una cinta común.

20. Consiste el modelo en una pinza formada por dos mordazas -1- y -2-, de las cuales la -1-, tiene una forma especial, cóncava interiormente, para dar lugar a un exterior representativo de cualquier animal, flor u otro; en la figura se ha representado la forma de una tortuga. La boca A presenta dientes que encajan en los B de la mordaza -2-, articulándose ambas en un par de ejes -3- (uno a cada lado), y presentando la mordaza inferior una prolongación -4-, dotada de un ojal -5-.

25. Entre ambas mordazas se coloca el muelle expansivo -6-, que obliga siempre a mantener cerradas las bocas de las mordazas.

30. La figura 2ª muestra la utilización de las pinzas en juego doble, mediante la cinta C, con hebilla D, ajustable en longitud. Así, pues, en este caso, se pasa la cinta por

16 FEB



16732

do con la figura representativa, pudiendo, pues, ser los dientes de la cabeza del animal, las uñas u otros.

5. 3ª.- Una nueva pinza según las precedentes reivindicaciones, en la que, por el ojal de cada una de ellas se pasa una cinta, cordón o similar, a los fines de su utilización práctica, cuya cinta también puede reunir a una pareja, según lo requiera el caso.

4ª.- Una nueva pinza para prendas infantiles.

10. Según se describe y reivindica en la presente memoria descriptiva, que consta de cuatro hojas, foliadas y escritas a máquina por una sola cara, acompañadas de una lámina de dibujos.

Madrid, a 16 de febrero de 1948.

MANUEL MARTI MARFA.

p. a. JAIME ISERN

D. S.

16732



Fig. 1

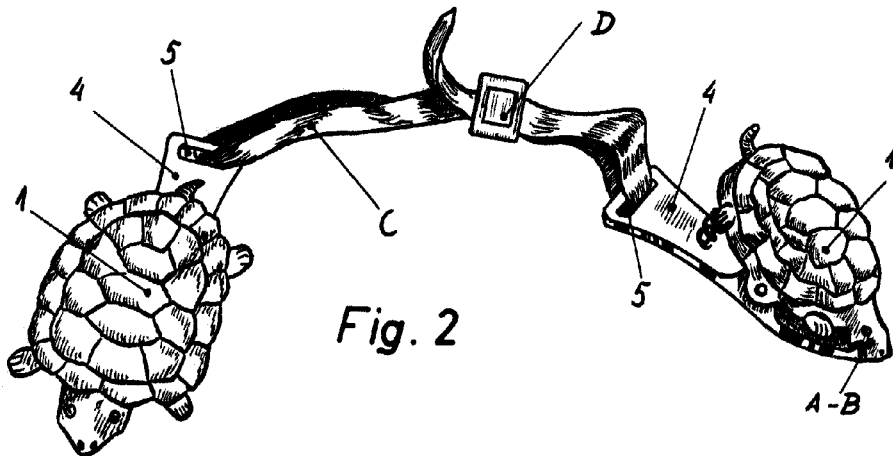
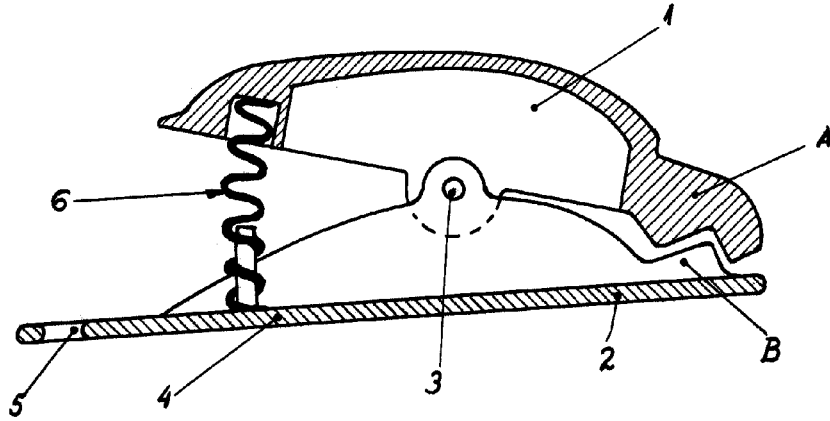

Fig. 2

Madrid, 10 Febrero 1948
Jaime Isery

p.p.

16732