

16630

16630

MEMORIA DESCRIPTIVA

- 5.- de un MODELO DE UTILIDAD, cuyo registro se solicita por veinte años, para España y sus Posesiones a favor de DON FERNANDO CASTAÑO ARTIGAS, de nacionalidad española y residente en Barcelona, por "UN JUGUETE CON MOVIMIENTO".--

DESCRIPCION

- 10.- El modelo que se describe, trata como el enunciado indica, de un juguete con movimiento, habiendo sido ideado con el fin de que los niños no se encuentren supeditados a los que desde hace bastante tiempo ya son conocidos en el mercado.

- 15.- Este nuevo juguete, presenta la originalidad, de que por medio de su mecanismo, puede moverse de un lado a otro con un constante movimiento de cabeza y cola para lograr la mayor similitud del animal u objeto natural que represente, a la par, de que su manejo y reparación en caso de deterioro, no presente dificultad alguna.

20.-

La sencillez de su construcción, permite también poder extenderlo en el mercado a un precio verdaderamente asequible, el cual, no puede compararse en modo alguno, con el que actualmente poseen los carentes de todo mecanismo.

25.-

Con ayuda de la hoja de planos que se acompaña, se describe un caso de realización práctica de este invento, y por ella se ve que,

La Fig. 1ª, es una vista en planta por su parte superior del objeto a registrar.

30.-

La Fig. 2ª, es también una vista en planta por la parte inferior; y

La Fig. 3ª, es una representación gráfica del mismo objeto visto en sección longitudinal.

35.-

Este juguete es uno de figura variable, si bien principalmente está destinado a asemejar una tortuga siendo sus piezas componentes las siguientes: caparazón (1), cabeza (2), rabo o cola (3), pieza metálica de forma irregular (4), goma (5), pestañas (6), hilo (7), orificio en caparazón (8), anilla (9), orificio en cabeza y cola (10), punto de división (11) de dos orificios en el caparazón, contrapeso de cabeza (12) configuración (13) de la pieza metálica (4) con dos canales (14) y salientes en sus bordes (15).

40.-

45.-

El funcionamiento del juguete ya repetido se obtiene por mediación del hilo o cuerda (7) que al ser izado o tirarse de él por medio de la mano, se desenrolla de la pieza (4), arrollándose en el momento en que deja de tirarse de la repetida anilla (9). Este hilo que sale al exterior por un orificio (8) en el centro del caparazón (1), va enrollado como se ha dicho, a la pieza metálica (4) de forma irregular, provista de dos

50.- canales (14) con dos salientes (15) en sus bordes, que sirven para dar un pronunciado cabeceo a toda la armazón, que motiva el movimiento de la cabeza (2) hacia arriba y hacia abajo y hacia la derecha por medio del contrapeso (12) obligando a la cola (5) a moverse en igual sentido.

55.- Este movimiento se obtiene por ir la cabeza (2) y la cola o rabo (3) introducidos al interior del caparazón por dos orificios que presenta el mismo separados por la división (11) a la que se ajustan los dos organos citados por los orificios (10).

60.- En sus dos lados extremos, el caparazón (1), tiene dos pivotes o patilla (6), para sujeción de una goma (5) que pasando por los canales (14) de la pieza (4) y enrollada por sus extremos, da un movimiento rotativo a la pieza metálica (4) portadora del hilo (7) para que éste pueda enrollarse seguidamente en la misma y una vez que deje de tirarse de él mediante la anilla (9).

65.- Es conveniente citar, que todo lo descrito se ha efectuado a título ilustrativo, pero nunca limitativo, ya que el objeto que se patentó es susceptible de admitir variaciones o modificaciones siempre y cuando no se altere su esencialidad.

70.-

- o - o - o -

REIVINDICACIONES

75.- 1ª).- "UN JUGUETE CON MOVIMIENTO" caracterizado, por que el mismo puede ser de figura variable, llevando por la parte inferior de su caparazón una pieza provista de salientes en sus bordes y dos canales por los que pasa una goma que enrollada por sus tremos va a fijarse o sujetarse en dos patillas que el mismo caparazón tiene en sus dos lados.

80.- 2ª).- "UN JUGUETE CON MOVIMIENTO", según la reivindicación anterior caracterizado, por que en la citada pieza va enrollado un hilo que sale al exterior a través de un orificio que el caparazón en su centro posee, desenrollándose cuando de él se tira por medio de una anilla unida a su extremo, volviéndose a enrollar cuando cesa dicha tirantez por así exigirlo el movimiento rotativo que la pieza toma al obligarla a ello la goma que ya se ha citado.

85.- 3ª).- "UN JUGUETE CON MOVIMIENTO", según las anteriores reivindicaciones, caracterizado por poseer en su parte anterior y posterior dos orificios separados por una división, por los que se introducen la cabeza y rabo o cola del animal que el juguete asemeje, quedando fijado a él, mejor dicho, a las divisiones de los orificios, por otros que presentan los organos citados.

90.- 4ª).- "UN JUGUETE CON MOVIMIENTO", según las reivindicaciones anteriores caracterizado porque para lograr su movimiento, basta con tirar de la cuerda por medio de su anilla para hacer girar a la pieza que con los salientes que posee, y al rozar estos al plano en que se apoye, hacen que el mismo tome un pronunciado cabeceo que se transmite a la cabeza y cola moviéndose estas al propio tiempo hacia la derecha e izquierda.

95.- 5ª).- "UN JUGUETE CON MOVIMIENTO", según las reivindicaciones anteriores caracterizado por que para obtener un movimiento más acompasado de la cabeza, ésta lleva unida un contrapeso suave que queda situado debajo del caparazón.

100.- 6ª).- "UN JUGUETE CON MOVIMIENTO", según las reivindicaciones anteriores, caracterizado por que la goma fijada a las patillas que en sus dos lados posee el caparazón puede

105.-

110.- ser suplida por un muelle helicoidal flexible.

7*).- "UN JUGUETE CON MOVIMIENTO".

La presente Memoria consta de cinco hojas, foliadas y escritas a máquina por una sola de sus caras, componiendo un total de ciento catorce líneas incluidas éstas.

Madrid, 30 de enero de 1.948

ANTONIO ESCRIBA

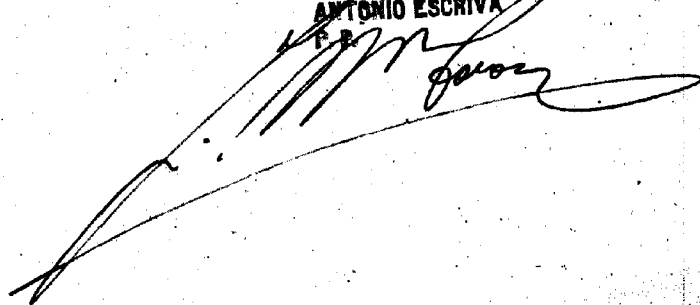
A large, stylized handwritten signature in black ink, written over the typed name 'ANTONIO ESCRIBA'. The signature is fluid and cursive, extending across the width of the text area.

16630

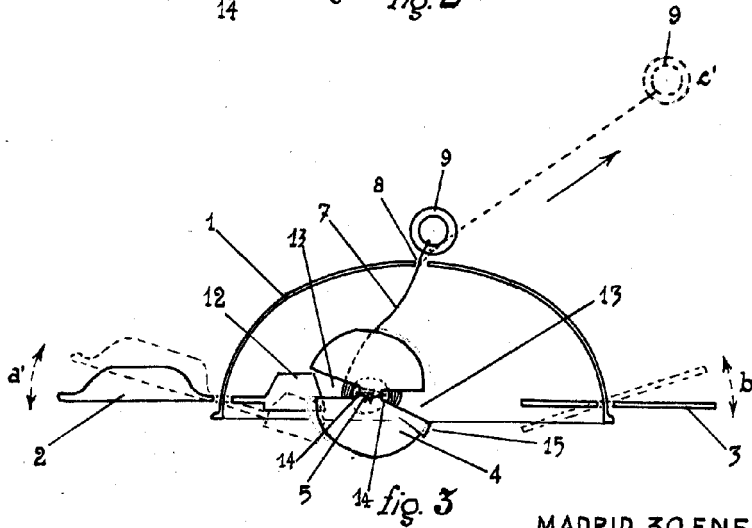
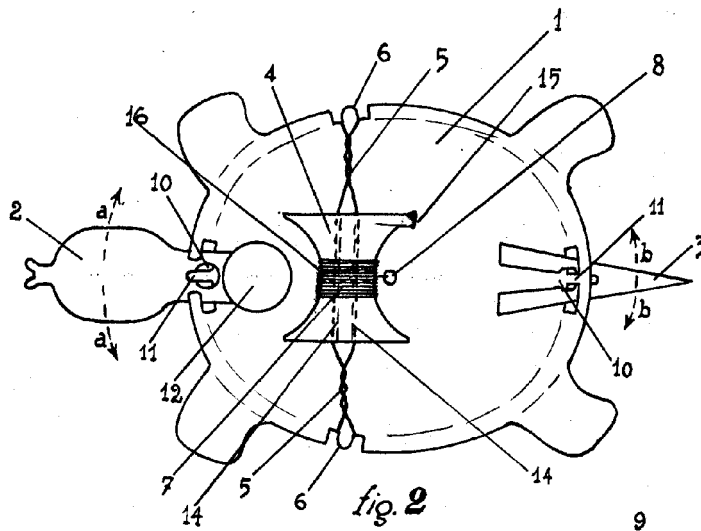
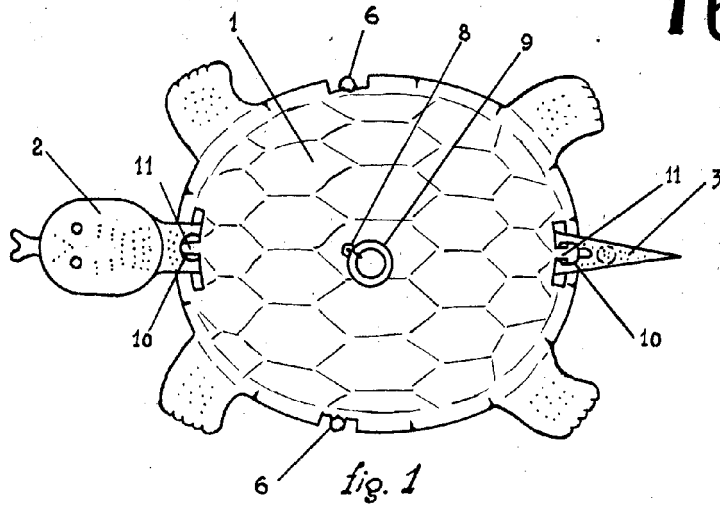

MADRID 30 ENERO 1948

ESCALA VARIABLE