

16601



MODELO DE UTILIDAD

por "Un crisol".

a favor de COMPANIA IBERICA DE PRODUCTOS REFRACTARIOS, S. A.,  
domiciliada en Barcelona, Paseo Isabel II, nº 4.

=====

5

MEMORIA DESCRIPTIVA

Ocurre frecuentemente en las vidrierías, que hay  
que trabajar con masas de vidrio fundido de dos colores  
distintos, preponderando en gran cantidad el empleo de uno  
de ellos con respecto al otro. El objeto del presente mode-  
10 lo de utilidad tiende a poder realizar el trabajo, en ese  
caso, con la máxima comodidad y rendimiento.

En el dibujo adjunto se representa el crisol que

16601



nos ocupa, siendo en el mismo: Fig. 1, una vista lateral; Fig. 2, una vista de frente y Fig. 3, una vista en planta. En las Figuras 1 y 2, el crisol de referencia soporta a otro más pequeño, de acuerdo con su finalidad.

5 Se caracteriza esencialmente el crisol -1- que nos ocupa por presentar unos asientos laterales -4-6- propósito para poder asentarse en ellos otro crisol más pequeño -2-, quedando en consecuencia situados ambos en la misma arcada del horno, ello dándose preferentemente las siguientes circunstancias:

10

El crisol grande -1- objeto del presente modelo de utilidad, tiene suficientemente hundida la parte superior de uno de sus lados y en ella, exteriormente, va dispuesto el asiento -3- del crisol pequeño -2-, y aunque ese

15 asiento -3- puede tener cualquier forma adecuada, las experiencias efectuadas han puesto de manifiesto que su máxima efectividad se logra constituyéndole por un soporte posterior -4- que presenta plana su cara superior -5- y un soporte anterior -6- en forma de reja que presenta asimismo

20 plana su cara superior -7- y situada al mismo nivel que la cara -5-.

Con el crisol descrito se logra tener situada en la misma arcada del horno el crisol grande -1- y el pequeño -2-, reuniendo el asiento -3- del crisol pequeño, dos

25 cualidades dignas de ser tenidas en cuenta: la primera es que en caso de rotura del crisol pequeño, no queda vidrio en la plataforma o asiento, y la segunda es debida al asiento en forma de reja influyendo favorablemente en el afinaje del vidrio contenido en el referido crisol pequeño, pues



éste trabaja con una buena envoltura de fuego en la zona de máxima temperatura del horno.

N O T A

=====

Se reivindica como objeto del presente modelo  
5 de utilidad:

1º.- Un crisol (1) caracterizado esencialmente por presentar unos asientos laterales (4-6) apropiado para poder asentarse en ellos otro crisol más pequeño (2) quedando ambos en la misma arcada del horno.

10 2º.- Un crisol según 1) presentando el asiento del crisol pequeño, preferentemente, forma de reja.

3º.- UN CRISOL.

Y todo cuanto afecte a la esencialidad de lo mostrado en el adjunto dibujo y descrito en la presente memoria  
15 que consta de tres hojas foliadas y mecanografiadas por una sola cara.

Barcelona, 15 enero 1948.

COMAPNIA IBERICA DE PRODUCTOS  
REFRACTARIOS, S.A.

p/a

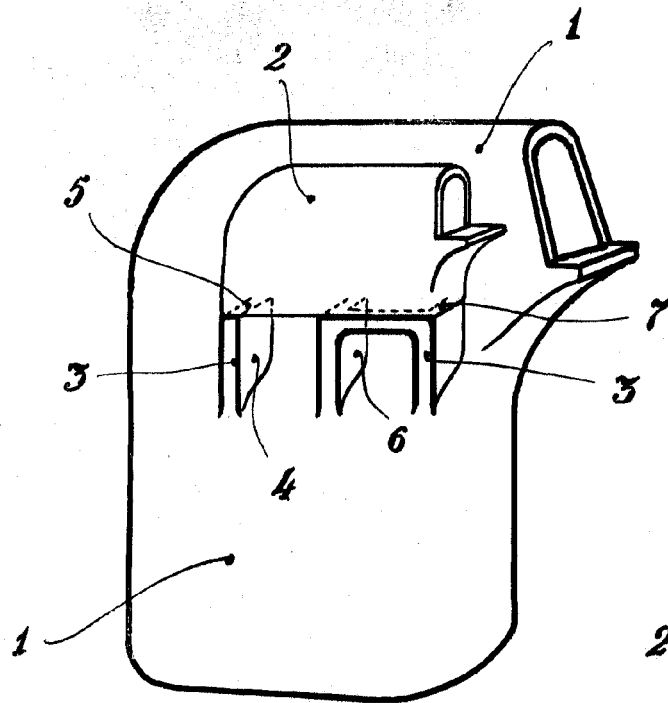

FIG. 1

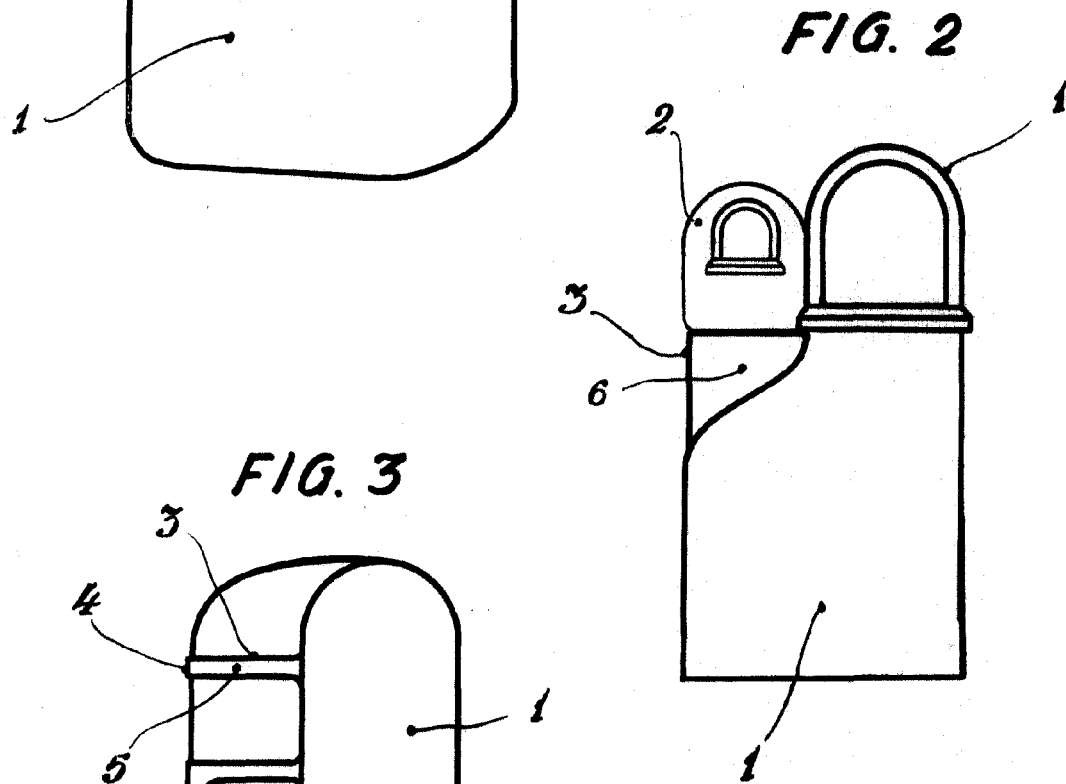

FIG. 2

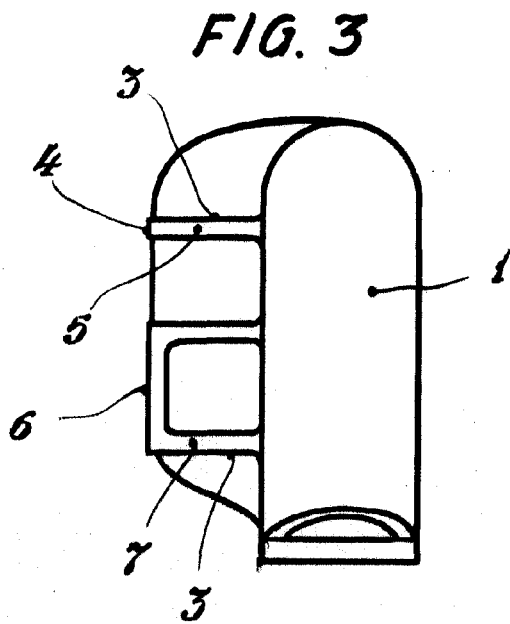

FIG. 3

BARCELONA, 15 DE ENERO DE 1948.

*[Handwritten signature]*