



16574

MEMORIA DESCRIPTIVA

en apoyo de una solicitud de Modelo de Utilidad por veinte años en España y posesiones por: "CINE JUGUETE", en favor de D. Alvaro Becerril Montilla, de nacionalidad española y residente en Alcalá de Henares, Santiago 4.-

5 El objeto del presente invento se relaciona con un cine juguete en el cual mediante un ingenioso dispositivo y con ayuda de avance mecánico-manual de una banda de papel sin fin, las figuras contenidas en esta última parecen que en realidad tienen movimiento propio.

Por la descripción siguiente, con ayuda de los dibujos que se acompañan, se comprenderá sin más las características del invento así como el modo de funcionar el juguete.

10 Se compone de una caja rectangular de cartón, madera o análogo, y de aproximadamente un centímetro de profundidad. En su parte exterior lleva fijada una portada que representa la parte frontal de un escenario recortado



50 rayados negros de estas al deslizarse a lo largo de la pantalla rayada, en virtud de la velocidad de la banda en combinación con las rayas blancas y negras verticales de la pantalla produce la sensación de que en realidad las figuras tienen movimientos propios.

55 Considerando que la banda de papel, que puede designarse de película, funciona a modo de cinta sin fin, el juguete resulta muy entretenido y atractivo para toda clase de niños a la par de ser su coste sumamente económico.

**N O T A**

60 Descrito suficientemente el objeto del presente modelo de utilidad, lo que se declara como de nuevo y propia invención, es lo contenido en las reivindicaciones siguientes:

65 1.- Cine juguete, caracterizado por estar constituido de una caja rectangular (c) de dimensiones variables y de aproximadamente un centímetro de profundidad, que en su parte exterior lleva fijada una portada que representa la parte frontal de un escenario recortado en su parte central, en la que se fija la pantalla (a).

70 2.- Cine juguete según la reivindicación 1, caracterizado porque la pantalla (a) consta de papel preferentemente de celofano blanco transparente dotado en toda su extensión de una pluralidad de rayas negras verticales (b) uniformemente distanciadas entre sí.

75 3.- Cine juguete según la reivindicación 1, caracterizado porque en la proximidad de los extremos laterales de la caja (c) hay dispuesto un rodillo (d) alojados mediante los extremos salientes de su eje de alambre en unos recortes practicados en los bordes longitudinales de la caja, estando uno de los extremos de alambre con-



80

stituido en forma de manivela para poner en rotación al rodillo móvil.

85

4.- Cine juguete según la reivindicación 3, caracterizado porque sobre ambos rodillos está colocada una banda de papel (e) pegada en sus extremos, que al hacer girar uno de los rodillos con la manivela avanza a modo de cinta sin fin.

90

5.- Cine juguete según la reivindicación 4, caracterizado porque la banda de papel, cuyo ancho corresponde a la altura del escenario, lleva dibujos en colores con la particularidad de que las piernas, brazos y patas y útiles en los muñecos están representados por trazos rayados en blanco y negro dispuestos alternativamente entre sí en sentido vertical (fig.3), cuyo grueso corresponde al de las rayas blancas y negras verticales (b) de la pantalla (a), con lo cual se produce la sensación de poseer las figuras movimiento propio al deslizar la banda por las rayas verticales blancas y negras de la pantalla (a).

95

6.- Cine juguete.

Todo según queda descrito en la presente memoria que consta de cuatro hojas foliadas y mecanografiadas por una sola cara y noventa y ocho líneas.

Madrid, a 14 de Octubre de 1947.

ALVARO BECERRIL MONTILLA

P.A.

*Alvaró Becerril Montilla*  
Agente Oficial.

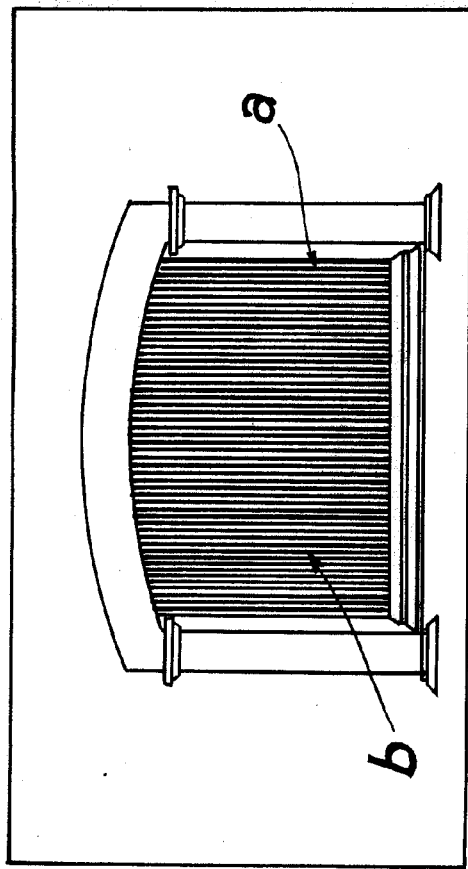

FIG. 1

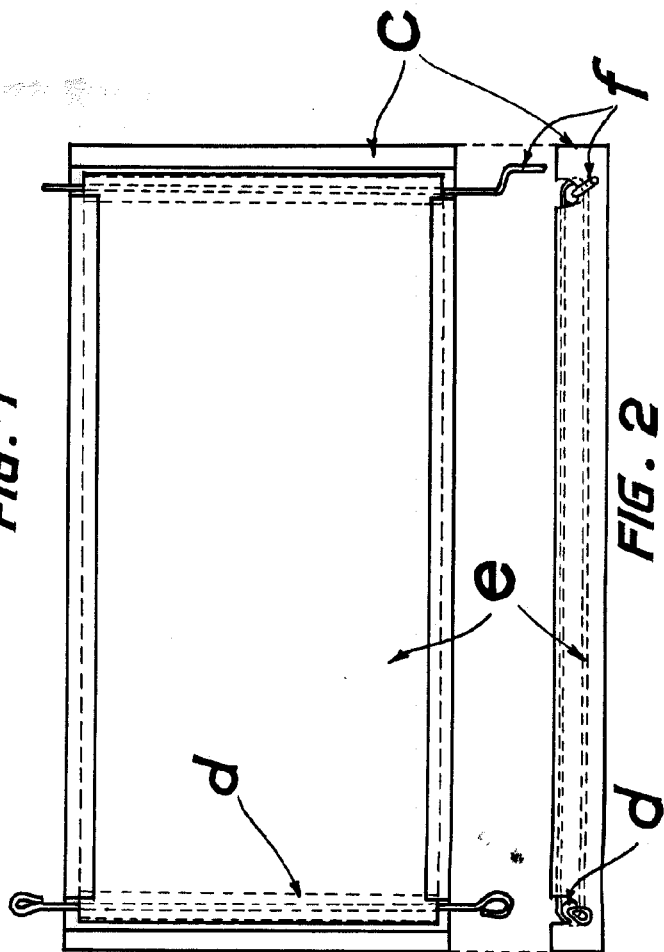

FIG. 2

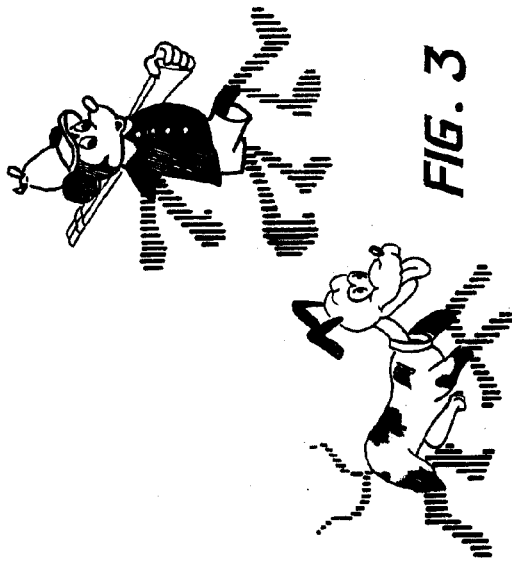

FIG. 3

MADRID 14 OCTUBRE 1947

*Alvaros*

