

16563

16563



MODELO DE UTILIDAD

por 20 años

por "UN PORTALAMPARAS PARA ENCHUFAR LAS LAMPARAS EN LOS FAROS DE LOS AUTOMOVILES", a favor de D. Antonio Vidal Paset, de nacionalidad española, domiciliado en Badalona (Barcelona), San Bruno, 37.

=====

MEMORIA DESCRIPTIVA

El recurrente ha ideado y puesto en ejecución práctica unos portalámparas para enchufar las lámparas eléctricas en los faros de los automóviles, que por ser nuevos y de su propia invención, solicita que se le garantice en su propiedad y exclusiva explotación mediante la concesión del registro por modelo de utilidad a que se refiere la presente memoria descriptiva.

Los dibujos que a título de ejemplo se adjuntan a esta memoria facilitarán la descripción de las características de dichos portalámparas.

Consisten en un vaso o casquillo metálico cilíndrico -1-, en el cual a partir de los bordes de su boca -2- se han practicado una, dos o más cortaduras -3-, de perfil curvado en forma más o menos de bayoneta y de un ancho uniforme para dar paso y servir de elemento de retención y ajuste a

los topes salientes que constituyen los bornes de las lámparas.

20. En la parte central de su base se fija un núcleo -4- -5-6- que formará el borne de conexión elástica. Dicho núcleo queda formado de una parte por las dos piezas roscadas -4- y -5-, entre las cuales se aprisionan los bordes -7- de un orificio previsto en la base del casquillo -1-, y de otra parte por la pieza de tope elástico -6- que se ajusta por su cabota inferior -8- dentro de la -4-, quedando retenido

25. por el rebatimiento o curvado de los bordes superiores de la -4-. Esta pieza -6- queda sometida a la reacción del resorte -9- ocluido entre ella y la -4-.

30. Un tornillo transversal -10- sirve para sujetar el roscado de -5- con -4- y de borne para la conexión del conjunto al circuito eléctrico. La pantalla o espejo -11- del reflector del faro se fija por la soldadura -12- al expresado casquillo.

35. A los efectos legales del registro que se solicita, serán variables todos cuantos detalles no afecten, alteren, cambien ó modifiquen la esencia del portalámparas descrito.

N O T A.

Se reivindica como objeto de este registro por Modelo de utilidad:

40. 1.- Un portalámparas para enchufar las lámparas en los faros de los automóviles, caracterizados por el hecho de que prescindiendo de la forma, tamaño y características del faro, reflector y lámparas a que se destine, conste de un vaso o casquillo cilíndrico metálico en el centro de cuya base o fondo se prevé un orificio en el que se ajusta y fija un núcleo de conexión eléctrica, de tope o contacto elástico; el

45. cual está formado por dos piezas metálicas roscadas entre sí entre las cuales, por efecto de la rosca, se aprisionan los bordes del orificio del vaso ya indicado y en la superior



- de las cuales se enchufa, guía y retiene por sus bordes superiores doblados un tope con cabota inferior, sometido a la acción de un resorte elástico ocluido entre dicha cabota y el fondo de la pieza de oclusión. Asimismo el hecho de que el vaso metálico a partir de su borde superior presente una, dos o más cortaduras de ancho constante curvadas en forma de bayoneta, para enchufar y retener a los topes de borne propios de las lámparas.
50. 55.

Sean cuales fueren las circunstancias que concurren con la esencialidad del Modelo de utilidad definido en la anterior reivindicación, cual objeto es:

60. 2.- "UN PORTALAMPARAS PARA ENCHUFAR LAS LAMPARAS EN LOS FAROS DE LOS AUTOMOVILES".

Consta la presente memoria de tres hojas foliadas, mecanografiadas por una sola cara y del dibujo unido a la misma,

65. Barcelona dos de enero de mil novecientos cuarenta y ocho.

P. A. de D. Antonio Vidal Paset,

L. DURÁN  
P. P.

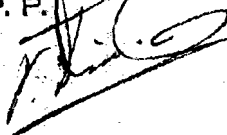

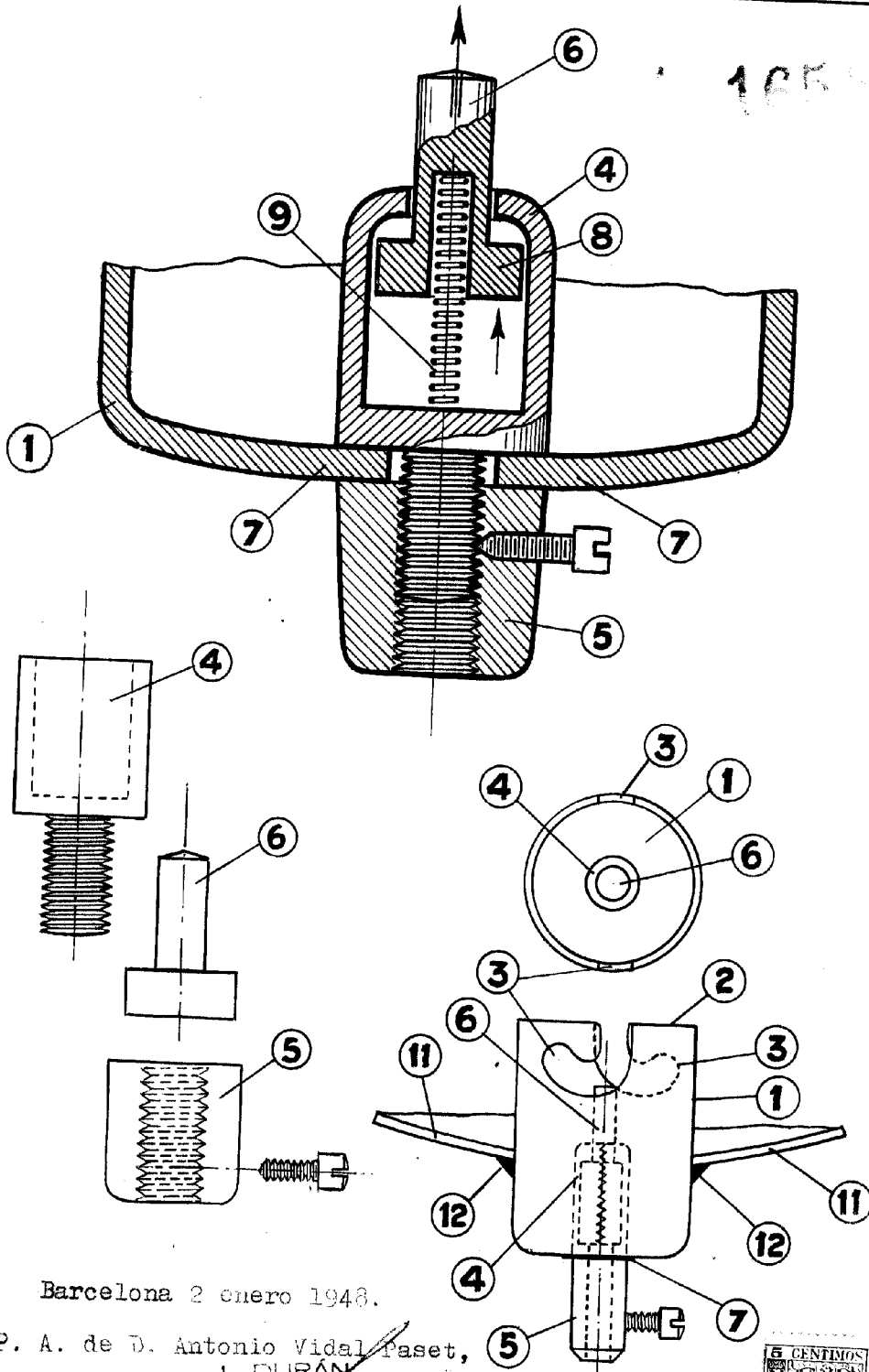

Barcelona 2 enero 1948.

P. A. de D. Antonio Vidal Paset,  
L. DURÁN  
P. P.



ESCALA VARIABLE