



16548

MODELO DE UTILIDAD

por "Arandelas para interponer entre recipientes de uso culinario, permitiendo su superposición":

a favor de Don Enrique FACERIAS SALES, domiciliado en Barcelona, Mantaner, nº 340.

MEMORIA DESCRIPTIVA

Se caracteriza el modelo de utilidad que nos ocupa, por la particular forma de lograr la superponibilidad de recipientes de uso culinario tales como ollas y cazuelas, recayendo precisamente en el elemento intermedio de interposición que permite tal acoplamiento a fin de aprovechar, total o parcialmente, el calor que normalmente se desperdicia, por calentamiento de las



1 DIC. 1947

tapaderas o por dejar escapar libremente los vapores.

En el dibujo adjunto aparece representada una arandela de las de referencia, siendo en el mismo: Fig. 1, una vista lateral en corte por un plano vertical de simetría; Fig. 2, una vista en planta; y Fig. 3, un caso de aplicación mostrando la superposición de dos cazuelas, estando la superior sostenida por la arandela interpuesta.

Se caracterizan las citadas arandelas por su particular configuración, determinándola un plano inferior circular -1-, perforado centralmente, cuyo borde -2- se levanta y dobla para formar una estrecha corona circular horizontal -3- cuyo borde externo -4- se levanta a su vez con cierta inclinación hacia afuera, presentando en el lado externo de su borde superior, un nervio -5- que remata el conjunto, todo ello apropiadamente para poder adaptarse la arandela descrita, en el borde de un recipiente culinario, cazuela -6- por ejemplo (Fig. 5), de manera que sobre dicho borde se apoye la pared -4- contigua al nervio -5- o este nervio, con lo cual podrá situarse sobre el plano inferior -1- de la arandela otro recipiente -7- cubriendo la perforación central, actuando por lo tanto como tapadera del recipiente -6- inmediato inferior.

Aunque las descritas arandelas podrán tener cualquier diámetro, se amoldarán a tal respecto, a los diámetros de serie de los recipientes en que han de ir aplicadas; asimismo dichas arandelas podrán ser de cualquier material metálico apropiado, y en ellas variar el diámetro de la perforación central practicada en el plano de apoyo del recipiente que ha de soportar.



C. 1947

16548

N O T A

Se reivindica como objeto del presente modelo de utilidad:

19.- Arandelas para interponer entre recipientes de uso culinario, permitiendo su superposición, caracterizadas por su particular configuración determinándola un plano inferior circular (1) perforado centralmente cuyo borde (2) se levanta y dobla para formar una estrecha corona circular (3) cuyo borde externo (4) se levanta a su vez con cierta inclinación hacia afuera, presentando en el lado externo de su borde superior un nervio o dobladura hacia afuera (5) que remata el conjunto, todo ello apropiadamente para poder adaptarse la arandela sobre el borde de un recipiente culinario tal como olla o cazuela de diámetro correspondiente, pudiendo situarse sobre el plano inferior referido, otro recipiente cubriendo la perforación central de aquel.

20.- ARANDELAS PARA INTERPONER ENTRE RECIPIENTES DE USO CULINARIO, PERMITIENDO SU SUPERPOSICION.

Y todo cuanto afecte a la esencialidad de lo mostrado en el adjunto dibujo y descrito en la presente memoria que consta de tres hojas foliadas y mecanografiadas por una sola cara.

Barcelona, 31 diciembre 1947.

ENRIQUE FACERIAS SALES

p/a

FIG. 1

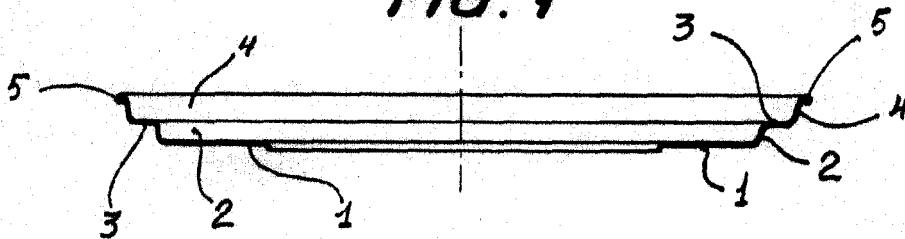

FIG. 2

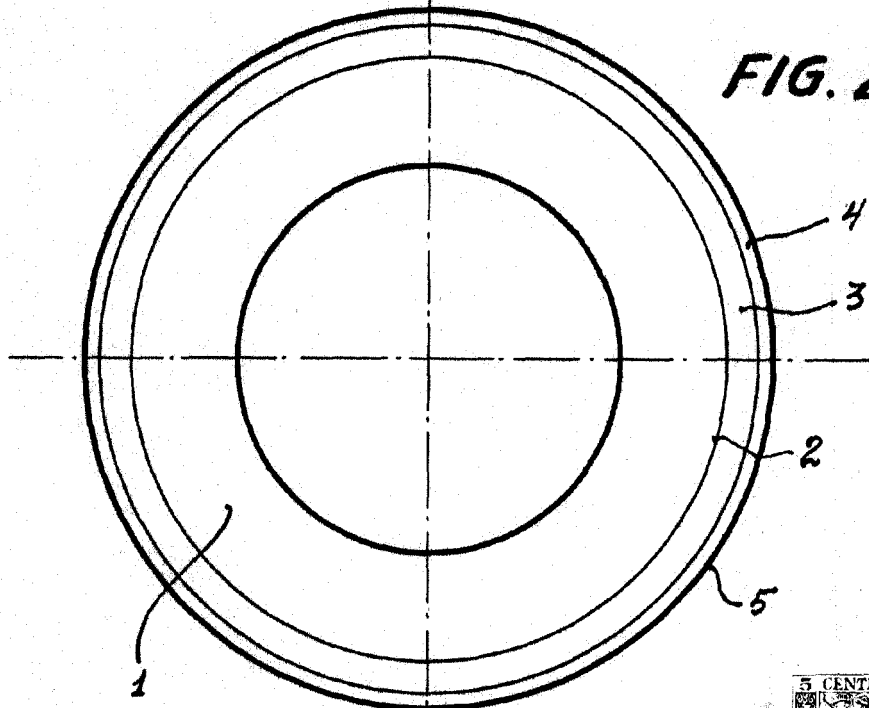
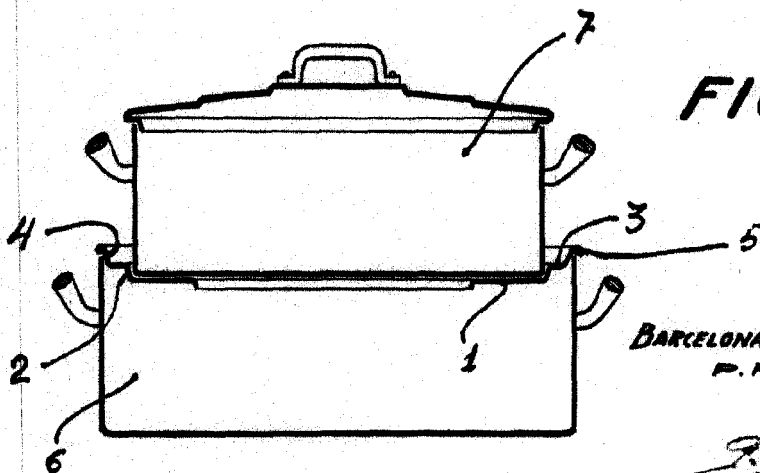

FIG. 3



BARCELONA, 31 DICIEMBRE 1947.
P. F.

E. Facerias Sales