

16493

16493



MODELO DE UTILIDAD

por 20 años

por "UN JUEGO DE ROMPECABEZAS" a favor de D. José Sanahuja Porté, de nacionalidad española, domiciliado en Barcelona, San Luis, 105, 1º.

=====

MEMORIA DESCRIPTIVA

El recurrente ha ideado y puesto en ejecución práctica un rompecabezas, al estilo denominado puzler, que resulta muy adecuado para juego infantil.

5. Siendo nuevo y de su propia invención este juguete, el recurrente solicita que se le garantice en su propiedad y exclusiva explotación, mediante la concesión del registro por Modelo de utilidad a que se refiere la presente memoria descriptiva.

10. Esencialmente consiste el juguete en un tablero de madera en el que en su parte central, sin romper o cortar la continuidad de sus bordes, se han cortado una serie de piezas, de forma variable representando en su conjunto una forma determinada o caprichosa, pero que separadas del tablero pueden constituir o bien figuras o representaciones

15. cada una de ellas de por sí, o pueden armarse o ensamblarse entre sí para formar una construcción determinada.

En los dibujos adjuntos se representan por vía de ejemplo algunas ejecuciones prácticas del nuevo juego que facilitarán la descripción.

20. En las figuras I y II se representa el caso de que la serie de piezas -2-3-4-5-6-7-8- y -9- ajustadas al marco continuo -1- no representan una figura definida, pero separadas del marco pueden ensamblarse entre sí para formar un carro (figura II) con su cochero -4- y su caballo -5-.

25. En las figuras III y IV, cada una de las piezas centrales -10-11-12-13-14-15- y -16- representa una figura de animal, y ajustadas al tablero original -1- forman una figura caprichosa.

30. La variedad de composiciones o conjuntos que pueden lograrse con el nuevo juego ideado, es, como se comprenderá, prácticamente infinita. Así podrán formarse mapas, con sus regiones recortadas, belenes, con las figuritas igualmente encajadas, y otras muchas combinaciones.

35. En general a los efectos legales del registro que se solicita, serán variables todos cuantos detalles no afecten, alteren, cambien o modifiquen la esencia del juego ideado. Serán variables asimismo las materias de que estén formados estos juegos.

40. N O T A.

Se reivindica como objeto de este registro por Modelo de utilidad:



1.- Un juego de rompecabezas, caracterizado por el hecho de estar formado por un tablero o placa de madera o de otro material, del espesor adecuado, en cuya parte central sin cortar ni romper la continuidad de los bordes del tablero se han cortado una serie de piezas formando en su conjunto una figura concreta o no, pero que separa-

50. das del mismo formen, cada una de ellas, una figura determinada; o que con la unión y ensamble de todas o varias, pueda construirse una figura o representación concreta.

Sean cuales fueren las circunstancias que concurren con la esencialidad del Modelo de utilidad definido en la anterior reivindicación, cual objeto es:

55. 2.- "UN JUEGO DE ROMPECABEZAS".

Consta la presente memoria de tres hojas foliadas, mecanografiadas por una sola cara y del dibujo unido a la misma.

60. Barcelona seis de diciembre de mil novecientos cuarenta y siete.

P. A. de D. José Sanahuja Porté,

L. DURÁN  
P. P.



Fig. I

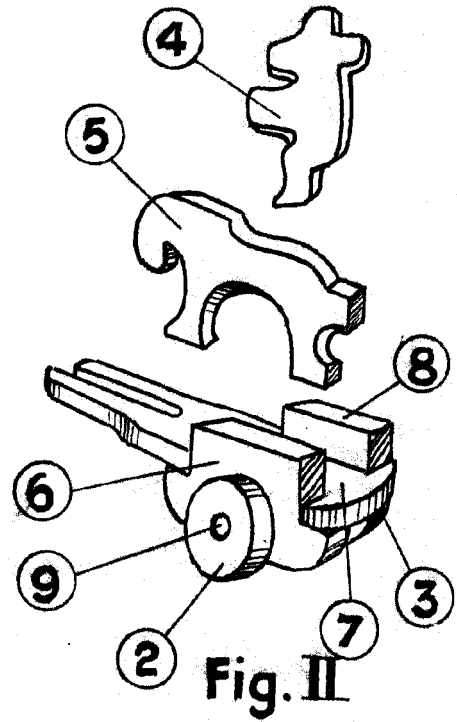
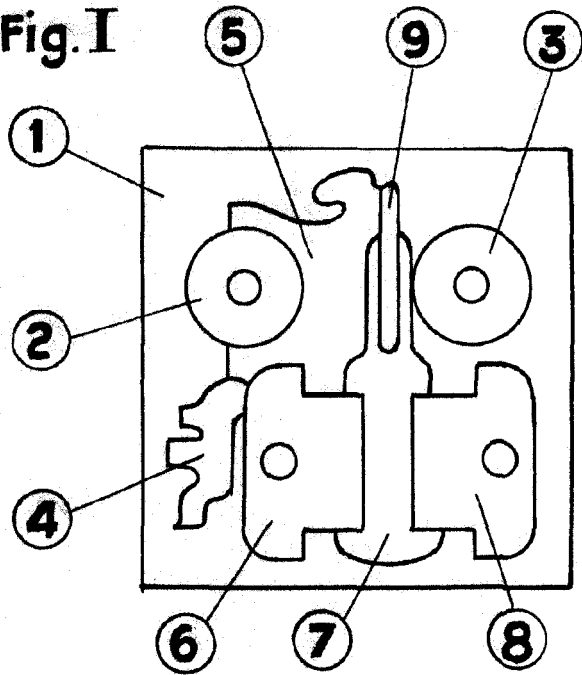

Fig. II

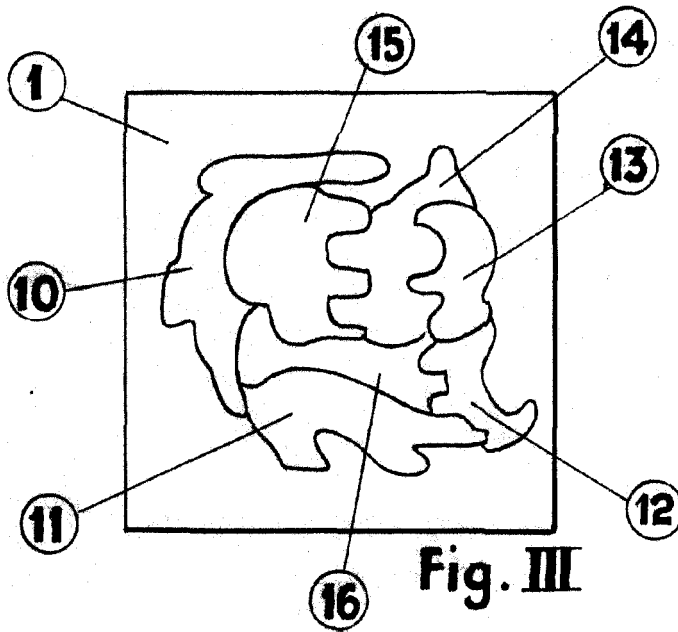

Fig. III

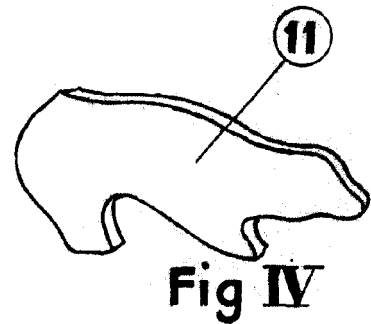

Fig. IV

Barcelona 6 diciembre de 1947.

P. A. de D. José Sanahuja Porté,

A. D. RAN

A handwritten signature in black ink, appearing to read 'José Sanahuja Porté', written over a faint stamp that includes the word 'DARAN'.



Escala variable