

MODELO DE UTILIDAD

a favor de

Don Luis BOUFFARD SOSTRES - de nacionalidad española -
domiciliado en BARCELONA, calle Bruch, nº 79.

por:

" Cámara fotográfica de juguete ".

-----:oOo:-----

Descripción

El presente modelo de utilidad se refiere a una cámara fotográfica de construcción sumamente sencilla y simplificada, en la cual intervienen solamente materiales que pueden obtenerse fácilmente a bajo precio, por lo que el coste de fabricación resulta extremadamente económico. Por estos motivos y por la gran sencillez de su



funcionamiento, esta cámara fotográfica puede ser manejada perfectamente por cualquier niño constituyendo un juguete sumamente interesante e instructivo.

5 Las distintas partes de esta cámara fotográfica están construidas de papel, cartón, madera u otros materiales igualmente económicos, y el material negativo empleado consiste preferiblemente en recortes o trozos de película de paso universal.

10 Consiste esencialmente la cámara fotográfica objeto de este modelo de utilidad, en una caja o cuerpo rectangular con sus extremos redondeados, en cuya cara superior lleva un visor de tipo iconométrico, mientras que en la cara anterior, la caja presenta un cuerpo de forma cilíndrica, que lleva el objetivo y el obturador, presentando el conjunto un aspecto exterior semejante al

15 de las cámaras fotográficas de calidad.

La caja o cuerpo de la cámara está provista de una tapa para permitir la colocación de la película, y en su interior lleva el correspondiente soporte de guía para la película y los alojamientos para los carretes.

20 El cuerpo cilíndrico anterior lleva el objetivo, constituido por una pequeña lente, y el obturador formado por dos discos de cartón o de otro material apropiado, provistos de un orificio central de diámetro conveniente, entre los cuales vá articulada una tira de cartón que puede desplazarse desde el exterior para descubrir el orificio central que corresponde con el objetivo, e impresionar así la

25 película sensible.

En el plano adjunto se representa un ejemplo de ejecución de la cámara fotográfica objeto de este registro.

30



La figura 1, es una perspectiva de la cámara.

La figura 2, representa la cámara vista por encima y en sección.

5 Las figuras 3 y 4, son dos detalles del obturador en posición abierta y cerrada respectivamente.

La figura 5, muestra la manera de disponerse el carrete para la película.

10 La cámara fotográfica objeto del presente registro, está compuesta por una caja de cartón -1- de forma rectangular, la cual lleva en sus extremos unas piezas semicilíndricas -2- de madera para darle exteriormente la forma redondeada representada en la figura 1. La caja -1- lleva en su interior una pieza -3- también de cartón, que sirve para mantener la película -4- a la distancia focal y que forma a ambos lados de la caja unos alojamientos -5- para los carretes de la película. Dicha pieza -3- presenta una ventana -7- de las dimensiones correspondientes a la imagen que se forma sobre la película -4-.

20 La caja -1- está abierta por su cara posterior y se cierra por medio de la tapa -8- la cual presenta un reborde -9- que encaja en la abertura de la caja -1- y que impide el paso de la luz. Dicha tapa -8- lleva interiormente una pieza -10- de cartón doblado que sirve para mantener en su posición el carrete de película virgen, y presenta además un orificio -11- cubierto por un papel o material rojo transparente -12- para poder comprobar el número correspondiente al negativo que se impresiona. El carrete -6- que recibe la película ya impresionada está construido de madera torneada, de una sola pieza, de manera que forme unas valonas -32-, y su cuerpo central presenta una hendidura longitudinal -33- en la que se inserta el ex-

25

30



tremo de la película. Este carrete -6- se hace girar desde el exterior por medio de un botón -13- solidario de un pequeño eje -29- que atraviesa la pared superior de la caja -1- y cuyo extremo forma una lengüeta -30- que prende en una ranura -31- del carrete para hacerlo girar.

La cara anterior de la caja -1- presenta una abertura -14- sobre la que vá montada una pieza -15- de madera torneada que sirve de soporte al objetivo y al obturador. El obturador está formado por dos discos de cartón -16- y -17- separados por una arandela -18- que está interrumpida en un sector -19- por el cual sale al exterior el extremo de una tira de cartón -20- articulada por medio de un pequeño pasador -21-, de manera que pueda moverse entre los discos -16-17-, descubriendo un orificio central -22- que presentan dichos discos en correspondencia con el objetivo constituido por una pequeña lente -23- fijada a la cara posterior del disco -16- por medio de una arandela de papel -24-.

La tira -20- del obturador presenta una muesca -25- en la que prende un resorte, que preferiblemente está constituido por un aro de goma -26-, fijado en un punto -27- al disco -16-, de manera que tienda a mantener la tira -20- levantada, es decir, obturando el orificio -22-, el cual queda abierto al bajar con el dedo el extremo de la tira -20- y vuelve a cerrarse, por efecto de la goma -26-, al soltar la citada tira -20-.

En la parte superior de la caja -1- se dispone el visor -28-, formado por un prisma de cartón que en su cara posterior presenta un pequeño orificio mientras que su cara anterior está abierta o bien cerrada por una hoja de papel celofan u otro material transparente semejante.

Las aristas o superficies de unión entre las



diferentes piezas que componen esta cámara están cubiertas por una tira de papel engomado negro para cerrar las rendijas por las que pudiera penetrar la luz, y el conjunto de la cámara puede también estar pintado interior y exteriormente o ferrado con un papel vistoso o acabado de cualquier otra manera que mejore su presentación.

-----: N O T A :-----

10 se reivindica como objeto de este modelo de utilidad:

15 1.- Cámara fotográfica de juguete, caracterizada por que sus distintas partes están construidas de papel, cartón, madera u otros materiales económicos, estando la cámara constituida por una caja rectangular la cual lleva en sus extremos unas piezas semicilíndricas de madera que le dan una forma exterior redondeada, y en su interior lleva una pieza de cartón que constituye el soporte de guía para la película y forma los alojamientos para los carretes de película, mientras que en su parte anterior presenta una 20 abertura sobre la cual vá montado un cuerpo saliente formado por una pieza de madera torneada que soporta el objetivo y el obturador.

25 2.- Cámara fotográfica según la reivindicación anterior, caracterizada porque la caja está abierta por su cara posterior y se cierra con una tapa provista de un reborde interior que impide el paso de la luz, y que lleva una pieza de cartón que sirve para mantener en su posición el carrete de película virgen y un orificio cubierto con un 30 papel o material rojo transparente, para poder ver el número correspondiente al negativo, que se impresiona.



3.- Cámara fotográfica según las reivindicaciones anteriores, caracterizada por que el obturador está formado por dos discos de cartón separados por una arandela, entre los cuales está articulada una tira, también de cartón, cuyo extremo sale al exterior por una interrupción de la arandela y que por medio de un resorte o una goma se mantiene en una posición tal que obtura el orificio central de los discos, de manera que bajando el extremo de la tira se descubre dicho orificio y al soltarle vuelve a su posición de cierre por efecto del resorte.

4.- Cámara fotográfica según las reivindicaciones anteriores, caracterizada por que la película impresionada se arrolla sobre un carrete de madera torneada, de una sola pieza, que se hace girar por medio de un botón dispuesto en la parte superior de la caja y solidario de un pequeño eje que penetra en la caja y termina en una lengüeta que prende en el carrete para hacerlo girar.

5.- Cámara fotográfica según las reivindicaciones anteriores caracterizada por comprender en la parte superior de la caja un visor constituido por un prisma de cartón que en su cara posterior presenta un pequeño orificio mientras que su cara anterior está constituida por un papel celofán.

6.- Cámara fotográfica según las reivindicaciones anteriores, caracterizada por que el objetivo está constituido por una pequeña lente fijada a uno de los discos del obturador por medio de una arandela de papel.

7.- Cámara fotográfica de juguete.

Esta memoria consta de siete páginas, escritas por una sola cara.

16492

- 7 -

2001



LONA, a veinte de Diciembre de mil novecientos cuarenta y siete.

P. A.

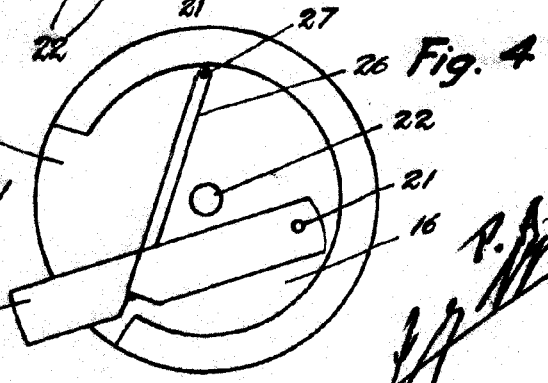
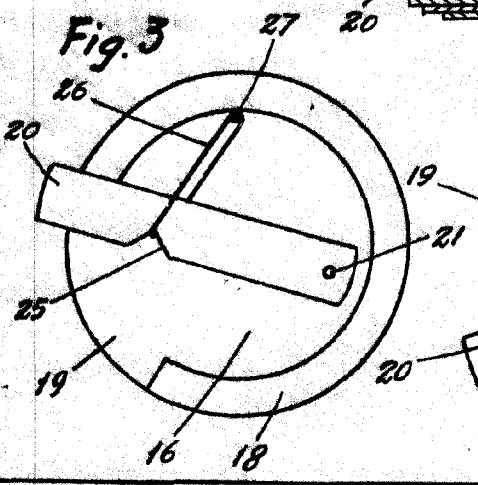
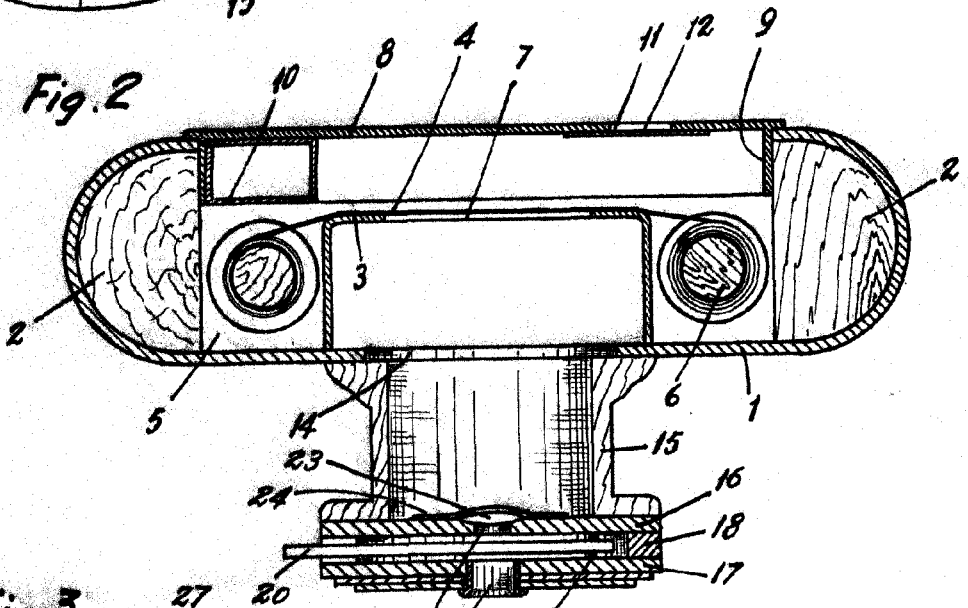
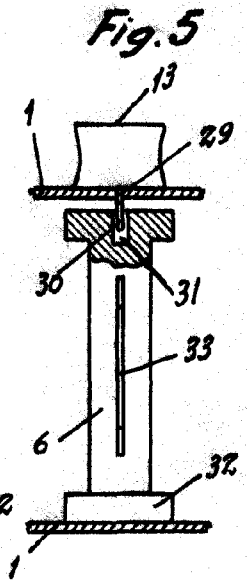
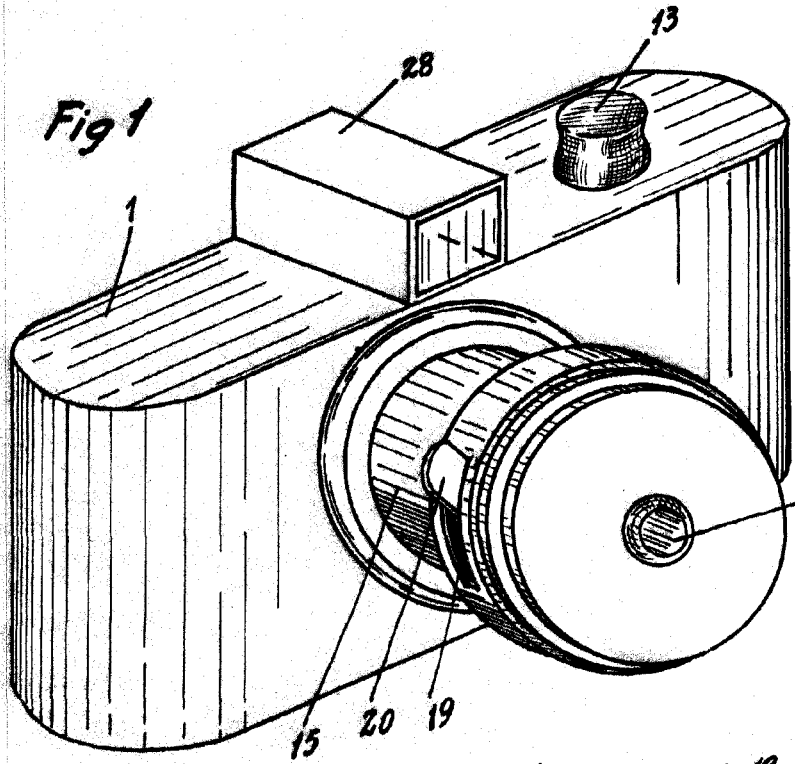

P. Bouffard