

16468

MODELO DE UTILIDAD

16468



MEMORIA DESCRIPTIVA

sobre:

" Pulmón o depósito ".

=====

Solicitante : Don Mario Roscio Vassarotti, residente en
Madrid, Desengaño, 9.

=====

El presente modelo de utilidad se refiere a un pulmón o depósito de especiales características, de acuerdo con el destino y funcionamiento del mismo.

5. Este pulmón es un depósito en el que se sitúa la cantidad correspondiente de desperdicios o cáscaras de hilatura de rayón o lana, que han de servir para obtener por su aplicación, el aspecto parecido al terciopelo o pana, respectivamente, al ser proyectados sobre una superficie adecuada.

10. En el adjunto dibujo, de figura única, se ilustra el objeto del invento.



Dicho pulmón consiste en un cuerpo de recipiente C, preferentemente de una capacidad de aproximadamente 13 litros.

15. Este cuerpo de pulmón ^{es} C/de forma tronco-cónica, con la sección mayor hacia abajo.

Asimismo vá provisto de un tubo metálico, lateral superior, para la entrada de aire a presión, y de otro lado de salida de la tapa T, donde por P sale el material hacia la pistola y que sirve, pintando o proyectando, para comunicar a los objetos el aspecto del terciopelo.

20. El material antes mencionado, es sometido en el interior de este dispositivo a una compresión de aire que sale por la boquilla B del tubo A, en forma de chorro helicoidal, arremolinando y mezclando en forma finamente repartida el material textil citado.

25. En el dibujo se señalan con S y S' los puntos de soldadura y con G la junta de goma para el montaje de la tapa T.

30. N O T A

Descrita suficientemente la naturaleza del invento, así como la manera de realizarla en la practica, debe hacerse constar que las disposiciones anteriores, son susceptibles de modificaciones de detalle, en cuanto no altere su principio fundamental, siendo lo que constituye la esencia del referido invento y por lo que se solicita modelo de utilidad, por veinte años en España: "PULMON O DEPOSITO"; caracterizándose por lo siguiente:

1º.- Pulmón o depósito, caracterizándose porque se compone esencialmente de una parte inferior en forma tronco-cónica, con la mayor sección en su parte inferior y provista en su parte superior de una tapa en forma de campana, unida al cuerpo inferior mediante bridas y junta hermética de goma, a cuya tapa superior suelda un tubo de salida que permite el paso del material de proyección o pintura a una pistola de pintar.

40. se compone esencialmente de una parte inferior en forma tronco-cónica, con la mayor sección en su parte inferior y provista en su parte superior de una tapa en forma de campana, unida al cuerpo inferior mediante bridas y junta hermética de goma, a cuya tapa superior suelda un tubo de salida que permite el paso del material de proyección o pintura a una pistola de pintar.

45. se compone esencialmente de una parte inferior en forma tronco-cónica, con la mayor sección en su parte inferior y provista en su parte superior de una tapa en forma de campana, unida al cuerpo inferior mediante bridas y junta hermética de goma, a cuya tapa superior suelda un tubo de salida que permite el paso del material de proyección o pintura a una pistola de pintar.

16468



50. 2º.- Pulmón o depósito según reivindicación 1, caracterizándose porque en la parte lateral superior del cuerpo inferior de dicho depósito se dispone un tubo estrecho que entra con su boquilla hasta el eje central del depósito quedando dicho tubo soldado a la pared exterior del cuerpo del depósito.

55. 3º.- Pulmón según reivindicación 2, caracterizándose porque por dicho lateral entra aire a presión y por su boquilla sale el chorro de aire en forma helicoidal, removiendo bien el material textil finamente triturado, para luego ser expulsado con el aire, por el tubo superior de salida, hacia la pistola de pintar.

60. 4º.- Pulmón o depósito; tal y como queda substancialmente descrito en la presente memoria y en los adjuntos dibujos.

Esta memoria consta de tres hojas, escritas a máquina por una sola cara.

Madrid, 2 de enero de 1948.

MARIO ROSCIO VASSAROTTI.

por Poder de J. GÓMEZ ACEBO

16468

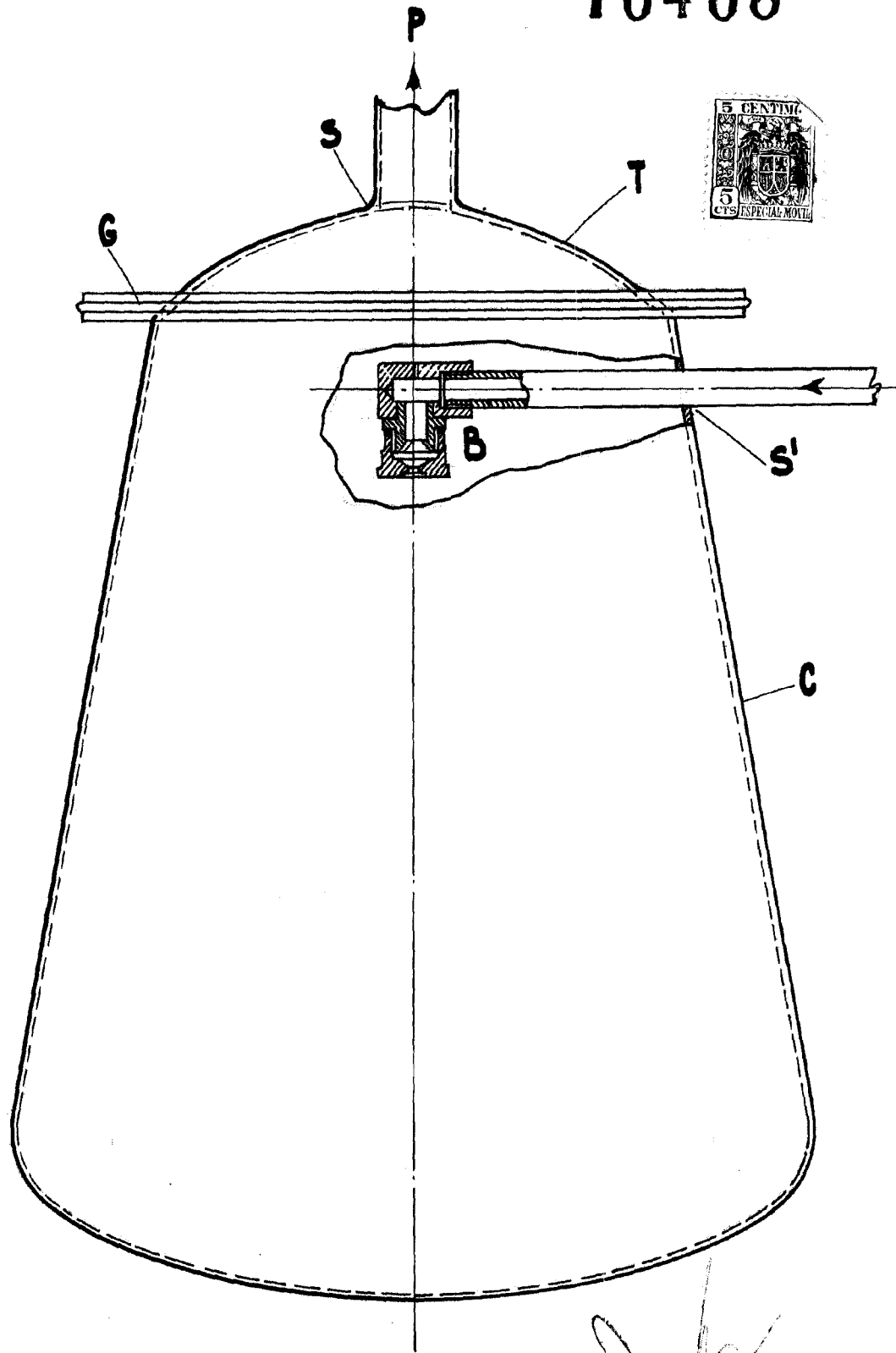

MADRID 2 DE ENERO DE 1948.

" MARIO ROSCIO VASSAROTTI "

— P. P. —

Poder de J. GOMEZ ACEBO

Obra 51