



16452

16452

H/V.

MEMORIA DESCRIPTIVA

que se acompaña a la solicitud de un modelo de utilidad por veinte años en España, por: "Vías desmontables para trenes eléctricos de juguete", a favor de la firma Enrique Keller, S. A., residente en Sarauz (Guipúzcoa).-

=====

El presente modelo de utilidad se refiere a un nuevo tipo de vías desmontables para trenes eléctricos de juguete, con carriles metálicos y basamento de bakelita, que a su buena presentación estética une la seguridad de un perfecto aislamiento, entre el conductor de corriente y los carriles, y una seguridad absoluta de contacto entre las partes de aquel, para la transmisión de dicha corriente, en las uniones de los sucesivos elementos que forman la vía, merced a la disposición de los enganches que como el conjunto de la disposición se reivindican.

Para mayor claridad y concreción de esta memoria descriptiva, expondremos las características del modelo a que se refiere utilizando las adjuntas figuras, correspondientes a una de sus formas de ejecución preferentes; pero que no tiene carácter alguno limitativo,



sino únicamente el de ejemplo de realización a los fines indicados, ya que tanto en la forma y dimensiones de las distintas piezas que constituyen los elementos de la vía, como en la elección de las características de los materiales de que la forman, se atenderá a lo que sea pertinente en cada aplicación concreta y mientras que no se afecte a la esencialidad reivindicada se obtendrán variantes igualmente comprendidas y protegidas por el presente registro.

La figura 1ª corresponde a la proyección longitudinal en alzado de uno de los elementos que constituyen la vía.

La figura 2ª representa la planta, vista por debajo, del mismo elemento.

La figura 3ª muestra las perspectivas esquemáticas de dos elementos consecutivos de vía, vistos por las partes de los enganches que forman la unión entre ambos.

Con referencia a dichas figuras, y a los números que sobre ellas designan las distintas partes y piezas de los elementos de vía representados, su descripción es como sigue:

Sobre la base 1 de bakelita o material similar aislante, van sujetos mediante abrazaderas 6, los carriles 2, destinados a las ruedas de los carruajes, y el 3, conductor de la corriente eléctrica. Este, en cada elemento de vía, se prolonga por los contactos muelle 12 con los que forma circuito en toda la longitud de vía que se tienda, pero perfectamente aislado del resto de la instalación como se va a ver en la descripción que sigue.

Cada dos elementos sucesivos se unen entre sí por un doble enganche, y a su vez cada uno de éstos está constituido por dos juegos de piezas que se ponen debidamente enfrentados en uno y otro elemento de la vía.

Así, si en el elemento de la izquierda va el enganche fijo en ángulo recto 5 (sujeto por la abrazadera 6 y clavillo 7) en el de la derecha irá el enganche flexible 9 formado por una cinta metálica



doblada formando una cabeza triangular, que presenta flexibilidad que la permite separarse de su posición normal y mediante el muelle de lámina 10 volver a ella (también este enganche se sujeta por una abrazadera 6 y clavillo 7).

5 En la parte rebajada 11, encima de la cinta 9 y debajo del carril 2, se aloja el saliente 4 de bakelita, al unir los elementos de vía; ese saliente 4 sirve para que al unir los elementos sucesivos de vía empuje hacia la parte inferior al enganche flexible 9, poniéndole en posición adecuada para que pueda enganchar en la parte en ángulo recto con el plano de la vía del enganche fijo 5.

10 Fácilmente se comprende que, para efectuar esta operación de enganche, hay que colocar los dos elementos de vía formando las partes de los carriles un ángulo obtuso conveniente, para que sucesivamente se efectúen las indicadas operaciones de empujar el saliente 4 al enganche flexible 9 y de montarse éste en la parte en ángulo recto del enganche fijo 5.

15 Como se vé en las figuras, cada elemento de vía en cada una de sus dos extremidades, lleva dos enganches de la forma descrita; pero, alternados, es decir, en un mismo extremo un enganche flexible 9 y un enganche fijo en ángulo recto 5 y en el otro extremo al contrario (esto es; los de la misma clase en los extremos de la diagonal del elemento de vía).

20 Para lograr la perfecta continuidad de las vías éstas irán provistas, como ya es conocido, de varillas 13, 14, que se introducirán en los orificios 13', 14' de las citadas vías.

25 Supuesta formada ésta, para separar cada elemento del contiguo hay que aproximarlos hacia el lado de sus bases, con lo cual debido a la forma triangular de los enganches 9, la parte en ángulo recto del enganche 5 resbala por el lado inclinado de aquel, al mismo tiempo que el saliente 4 hace apoyo en el carril 2, obligando a aquellos enganches a separarse, en cuanto los elementos de vía están un poco

30



inclinados entre sí.

Cuando la unión entre dos elementos sucesivos está efectuada de la manera dicha, los contactos muelle 12 se aprietan uno contra otro, asegurando la continuidad del circuito.

5 Cada uno de estos contactos 12 está constituido por un trozo de cinta metálica fijo por un extremo en la base de la vía (cada uno de ellos se une a la base de bakelita también por una abrazadera 6 y un clavillo 7) y que por el otro se dobla primero en ángulo recto hacia arriba y después, otra vez en ángulo recto debajo del carril 3; te-
10 niendo en conjunto una forma flexible que, al enganchar el elemento de vía en el siguiente, bascula hacia arriba asegurando el contacto entre las piezas 12 sucesivas y de cada una de éstas con la parte correspondiente del carril 3.

La base 1 de bakelita puede tener la forma trapezoidal que se
15 aprecia en la figura 3 que con el consumo mínimo de material asegura el suficiente apoyo y la debida resistencia, acrecentándose ésta por los refuerzos transversales 8.

N O T A.-
=====

El presente modelo de utilidad comprende las siguientes reivin-
20 dicaciones:

1.- Vías desmontables para trenes eléctricos de juguete, ca-
racterizadas porque se constituyen por elementos que se unen entre
sí del modo que se reivindica y cada uno de los cuales está formado
por una base trapezoidal de bakelita, o material aislante equivalente,
25 y tres carriles metálicos, de los cuales, el central, sirve de con-
ductor a la corriente, y está perfectamente aislado del resto de la ins-
talación, y los laterales son los destinados a soportar las ruedas
de los carruajes.

2.- Vías desmontables para trenes eléctricos de juguete, según



5

la reivindicación anterior, caracterizadas porque los elementos sucesivos se unen entre sí por enganches, estando constituido cada uno de ellos por un enganche metálico fijo en ángulo recto y un saliente de bakelita de la misma dirección que los carriles, dispuestos en el extremo de un elemento; y un enganche flexible, colocado en el elemento contiguo, de modo que al unir ambos elementos queden debidamente enfrentados esos enganches.

10

3ª.- Vías según la reivindicación anterior, caracterizadas porque cada enganche flexible está formado por una cinta metálica (doblada formando una cabeza triangular) que presenta la flexibilidad necesaria para poder separarle de su posición normal, y un muelle de lámina que le permite recuperarla.

15

4.- Vías según las reivindicaciones anteriores, caracterizadas porque entre cada enganche flexible y la correspondiente vía lateral va practicado en la bakelita un vaciado, que permite alojarse al saliente dispuesto encima del enganche fijo en el elemento de vía contiguo.

20

5.- Vías según las reivindicaciones anteriores, caracterizadas porque en el extremo de cada elemento de vía va dispuesto un enganche de cada una de las clases reivindicadas, estando los del extremo opuesto alternados; es decir, los de la misma clase en diagonal.

25

6.- Vías según las reivindicaciones anteriores, caracterizadas porque en el extremo de cada elemento, debajo del carril central, va dispuesto un contacto en muelle formado con cinta metálica doblada primero en ángulo recto hacia el carril y después debajo de éste, formando un conjunto flexible que apoya contra el análogo del elemento de vía siguiente, de modo que al unir ambos quede asegurado su contacto y el de cada uno con la parte de carril que lleva encima.

30

7.- Vías desmontables para trenes eléctricos de juguete.

Según se describe y reivindica en la presente memoria descrip-

16452
16452 6.-



tiva y se ilustra con los dibujos que a la misma se acompañan.
Consta esta memoria de seis hojas foliadas y escritas a máquina por una sola de sus caras.

Madrid, a 31 de Diciembre de 1947.

16.452

Enrique Keller, S. A.

HOJA UNICA.

16452



DIC. 1947

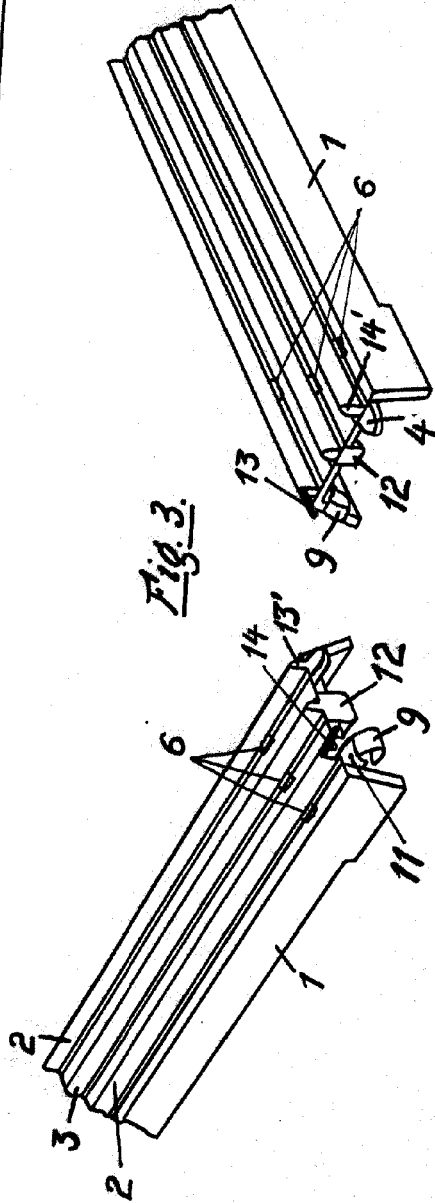
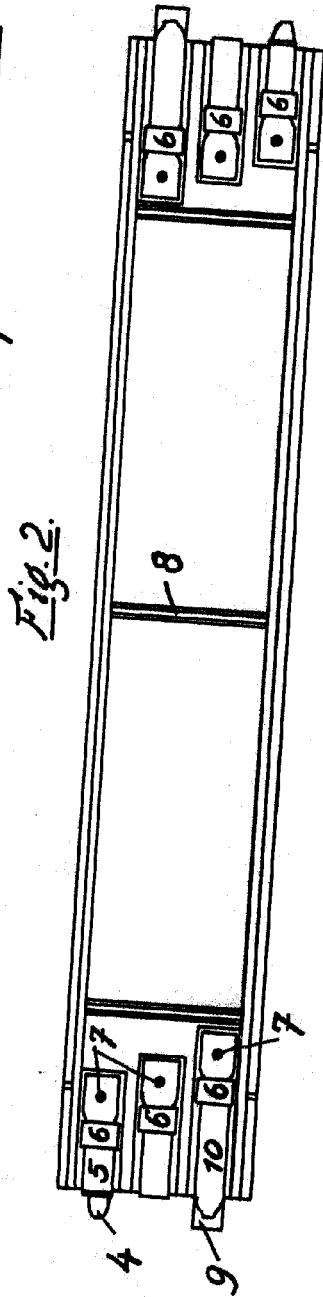
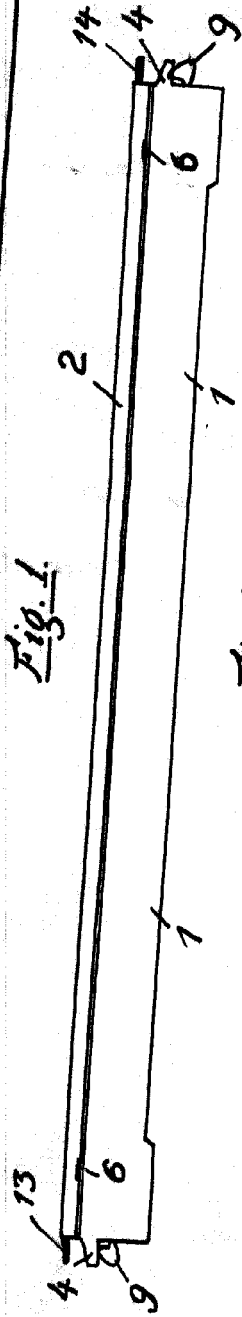

ESCALA VARIABLE

Keller