

16430

M O D E L O
D E
U T I L I D A D

a favor de Don JOSÉ VALLÉS ROVIRA, de nacionalidad española, residente en Barcelona, por "LIBRO DE COMPOSICIONES VARIABLES CON FIGURAS RECORTADAS".

- . -

MEMORIA DESCRIPTIVA

La presente invención se refiere a un libro de composiciones variables a base de hojas de distinta superficie y con figuras recortadas, cuyas figuras son complementarias en todas las hojas respecto a un

5. tema común, variando en consecuencia la representación vista sobre el libro abierto, según sean el número de las hojas superpuestas.

Consiste esencialmente la presente invención en un libro de hojas irregulares de superficies distintas, preferiblemente decrecientes o crecientes en

10.

16430

10



un determinado sentido de rebatimiento, cuyas hojas presentan figuras recortadas no coincidentes y relacionadas con un mismo tema, con lo cual al superponer o retirar hojas variará el conjunto representado.

5. Para la mejor comprensión de la presente memoria descriptiva, se acompaña un dibujo en el que, esquemáticamente y tan sólo a título de ejemplo, se representa un caso práctico de realización del libro objeto de la invención.

10. En dicho dibujo, la figura 1 representa un libro abierto con sus hojas en posiciones intermedias; y la figura 2, un libro abierto con sus hojas superpuestas.

Este libro presenta las tapas o cubiertas -1- y -2- y las diversas hojas -3-, -4-, -5-, -6- y -7-, las cuales son de superficies crecientes, desde la -3- que es la menos hasta la -7- que es la mayor.

La hoja -3- presenta en su borde superior el pájaro -8- recortado, la hoja -4- el conejo -9-, la -5- el pato -10-, la -6- la ardilla -11-, la -7- el hombre tendido -12-, y la tapa -2- va provista de los dibujos o adornos que completan el conjunto. Cada una de las figuras recortadas que presenta cada hoja está dispuesta a distinta distancia del lomo del libro, con lo cual al superponerse las diversas hojas quedan las figuras a la vista.

Según el número de hojas superpuestas quedará el conjunto visto formado por más o menos figuras sobre



el fondo común, lo cual por ser todas relacionadas con el tema a que se refiere el libro, constituirá una distracción atractiva y amena especialmente para los niños, el realizar variaciones con las figuras.

5. Dentro de la esencialidad descrita, podrán efectuarse múltiples variaciones, pues las hojas podrán ser de perfiles completamente irregulares, de superficies variables regular e irregularmente, con una o más figuras cada hoja, las cuales pueden asimismo resultar total o parcialmente cubiertas al superponer las hojas anteriores. Asimismo alguna de las hojas puede presentar las figuras recortadas en un orificio interior en lugar de su periferia, y también debe preverse que la articulación de las hojas sea en una arista distinta del lomo.
- 10.
- 15.

Como complemento al libro descrito, podrán las hojas del mismo presentar textos y dibujos fijos que ayuden a explicar o aclarar el tema del conjunto.

20. Serán, pues, independientes del objeto del presente modelo de utilidad los materiales, forma y dimensiones de las hojas del libro, número de las mismas y de figuras, disposición de éstas y, en general, todo cuanto no altere, cambie o modifique la esencialidad de la invención.



16430

NOTA

Se reivindica como objeto del presente modelo de utilidad:-

1. Libro de composiciones variables con figuras recortadas, que consiste esencialmente en una pluralidad de hojas articuladas por el lomo o cualquiera de sus bordes comunes, las cuales son de superficies distintas con figuras recortadas en su periferia o en algún orificio interior, de tal forma que al superponerse varían las figuras o dibujos vistos sobre el fondo del libro abierto, siendo tales figuras y dibujos relacionados con el tema común del libro.

2. Libro de composiciones variables con figuras recortadas.

- La presente memoria consta de cuatro hojas foliadas, escritas por una sola cara.

Barcelona, a 10 de diciembre de 1947.

José VALLES ROVIRA

p.a.

L. PONTI

16430



Fig. 1

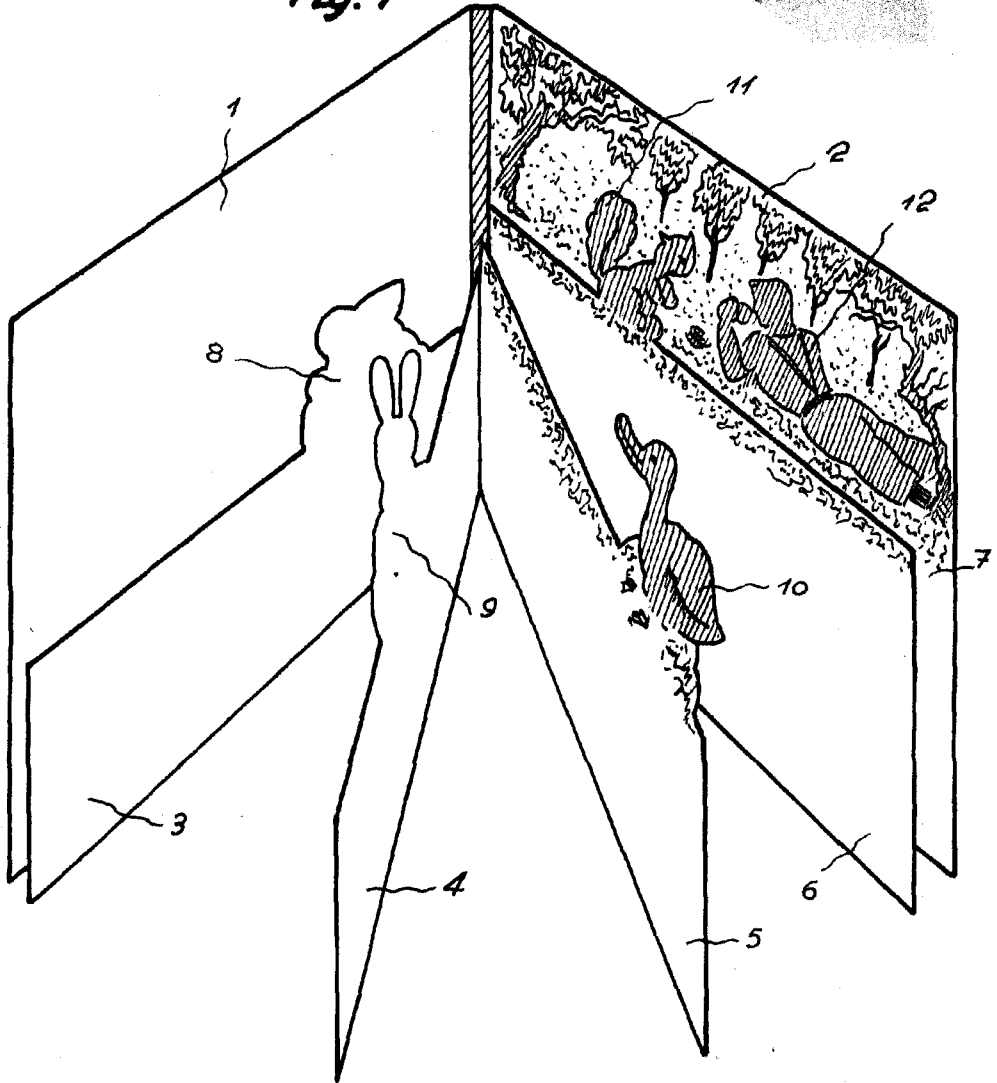

Barcelona, 10 Dicbre. 1917
Jose Vallés Rovira
p. a.

L. FONTS
P. E.

D. JOSE VALLES ROVIRA

Das hojas
Hoja n.º 2

16430

10



Fig. 2

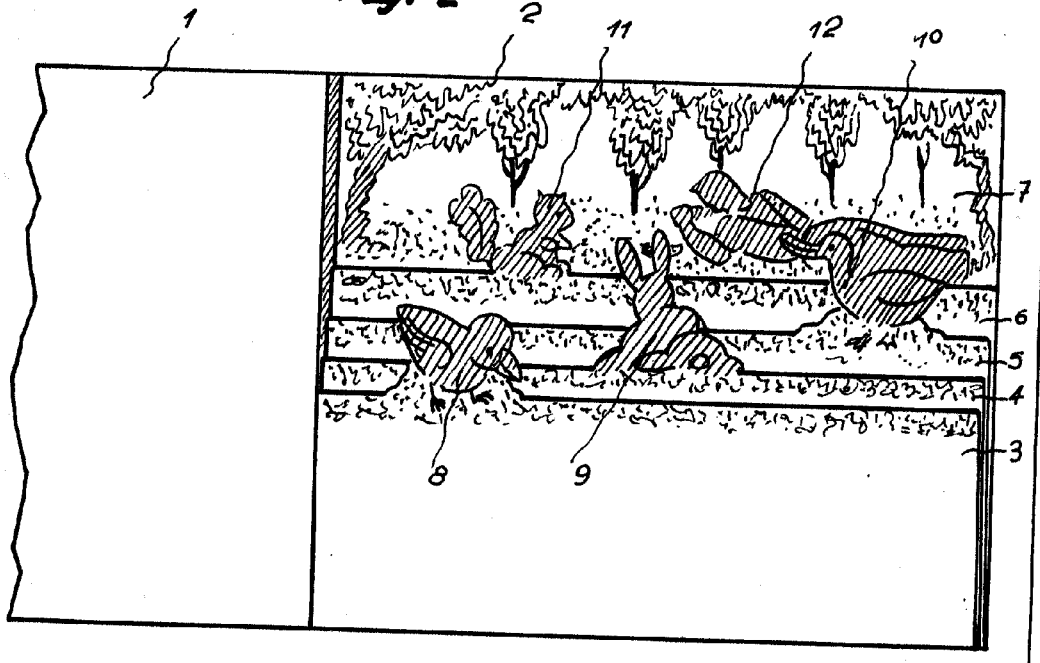

Barcelona, 10 Dicbre. 1917
Jose Valles Rovira
p.a.

L. PONTI
E.R.