

16405



16405

MEMORIA DESCRIPTIVA

que se acompaña

a la solicitud de

UN MODELO DE UTILIDAD, por veinte años en ESPAÑA

a favor de

DON ADRIAN LUIS VIUDES ROMERO, residente en MURCIA

por

"UN BASTON-SILLETA PARA CAMPO Y DEPORTE"

Inventor: el solicitante, de nacionalidad española.



5

La invención a que se refiere la presente memoria, constituye una novedad industrial con características y ventajas que la hacen merecedora del privilegio de explotación exclusiva que por ella se solicita, de acuerdo con las prescripciones del Estatuto vigente de la propiedad Industrial, de 26 de julio de 1.929, texto refundido, publicado en 30 de abril de 1.930.

10

El bastón silleta que vamos a describir se representa en las cuatro figuras de los dibujos adjuntos. Esencialmente se compone de dos brazos que se abren como las partes de una tijera, llevando en su parte superior unas asas y un hueco (fig, 1ª a) visto en detalle en la figura 2ª, por el cual se introduce el cordón formado en los bordes de la lona u otro material que sirve de asiento y que por su estrechamiento impide la salida de la tela, dejándola fija a los brazos.

15

20

En la parte inferior de estos brazos y por un procedimiento análogo a la fijación del asiento, como puede apreciarse en la figura 1ª letra B y figura 3ª en detalle, se introducen unas conteras de goma u otro material, que tienen por objeto impedir el resbalamiento del bastón al utilizarlo como tal o como asiento.

25

En la figura 4ª se ve el bastón abierto tal y como queda dispuesto para sentarse en el mismo a la altura de una silla ordinaria.

30

He aquí ahora algunas de las ventajas de este bastón-silleta llamado a obtener una gran difusión en el mercado, por su gran sencillez y utilidad:

- 1ª - Su doble utilización como bastón y asiento.
- 2ª - El ser de dos patas cuando está abierto, lo que lo diferencia esencialmente de los demás fabricados hasta ahora y permite una mayor estabilidad.



35

3ª - Tener el asiento de material flexible, de suficiente anchura, lo que lo hace confortable.

4ª - Quedar a la altura de una silla ordinaria, por lo que permite descansar completamente, pues el que lo usa no tiene que hacer sino mantener la posición de equilibrio sin que gravite sobre sus piernas peso alguno, pues este peso lo sostiene completamente el bastón.

40

5ª - Tanto el asiento como las conteras son intercambiables, lo que facilita su limpieza y reposición, caso de deterioro por el uso.

45

6ª - Por tener las conteras de goma y no de pincho, permite ser utilizado no sólo sobre tierra sino sobre cualquier pavimento, aunque sea resbaladizo.

50

Hecha la descripción precedente, es preciso añadir que los detalles de realización de la idea expuesta, pueden variar, sin que por ello cambie la esencia de la invención, que es la que se desprende de los párrafos que anteceden y la que se reivindica en la siguiente

N O T A

En resumen, el Modelo de Utilidad que se solicita, recaerá sobre las reivindicaciones siguientes:

55

1ª - Bastón-silleta para campo y deporte, caracterizado porque se compone de dos brazos que se abren y cierran como los de una tijera, por estar unidos por un eje, teniendo estos brazos su parte superior ensanchada y disminuyendo gradualmente este ancho hasta llegar a los extremos inferiores. Por su extremos superior los brazos tienen un hueco destinado a llevar el bastón-silleta con la mano, estando en su posición de cerrado.

60

65

2ª - Bastón-silleta para campo y deporte, según la reivindicación 1ª, caracterizado porque debajo del hueco referido y en su cara interior, está provisto cada brazo



70

del bastón de acanaladuras en forma de C, por las que se introducen los bordes del asiento, provistos estos bordes de varillas, cordones o medios por los que no pueden salir de las acanaladuras citadas, a causa del acercamiento de los cantos de éstas.

75

3ª - Bastón-silleta para campo y deporte, según las reivindicaciones anteriores, caracterizado porque en los extremos inferiores de cada brazo y por un procedimiento análogo al de fijación del asiento, u otro procedimiento cualquiera, se introducen conteras antideslizantes, con los fines indicados.

80

4ª - Se reivindica, por último, como objeto sobre el que ha de recaer el Modelo de Utilidad que se solicita, "BASTON-SILLETA PARA CAMPO Y DEPORTE".

Todo conforme queda descrito en la presente memoria, que consta de cuatro páginas escritas a máquina y dibujos que se acompañan.

Madrid, 23 de diciembre de 1.947

ALFONSO UNGRIA

HOJA N° 1

16405

16405

Don Adria'n Luis Vireas

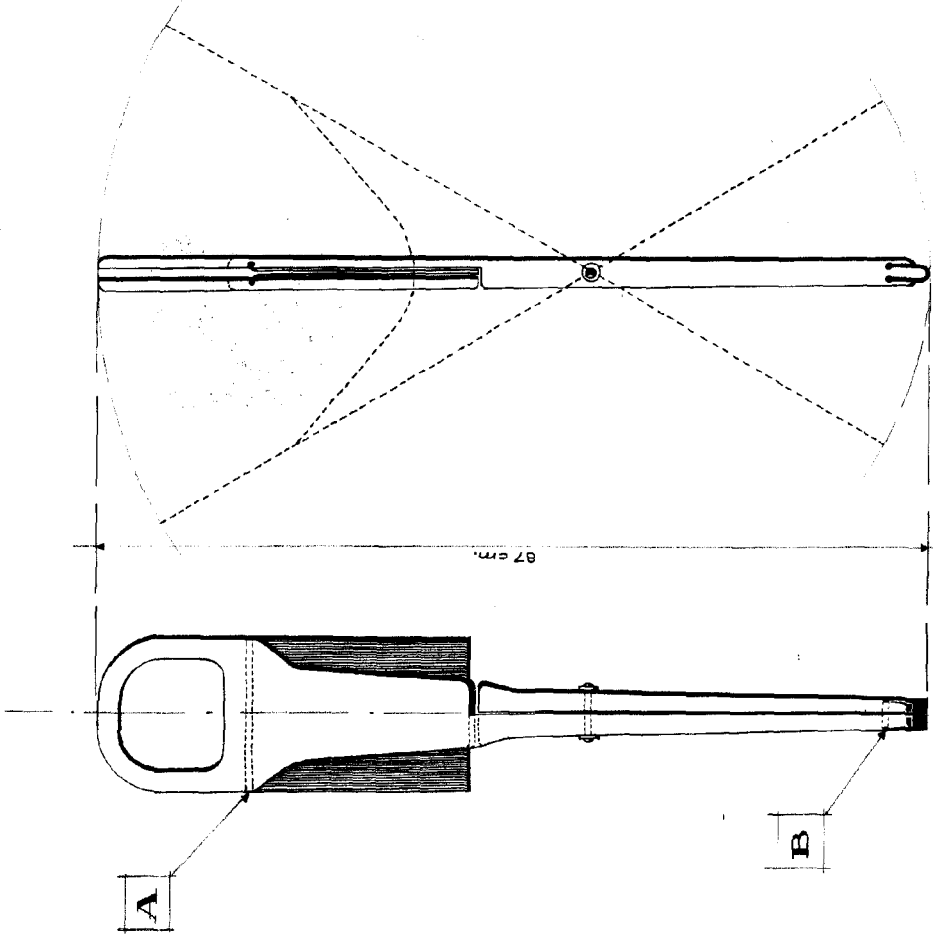

* FIG. 1

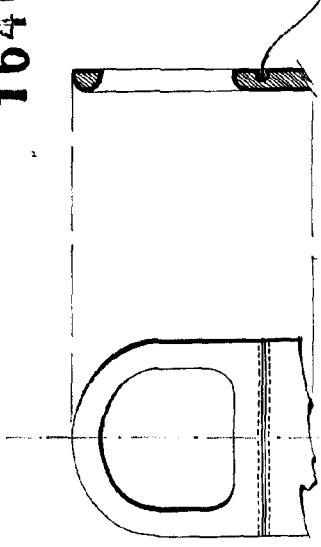

FIG. 2

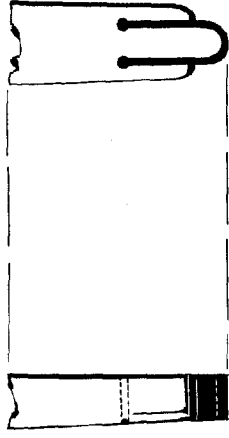

FIG. 3

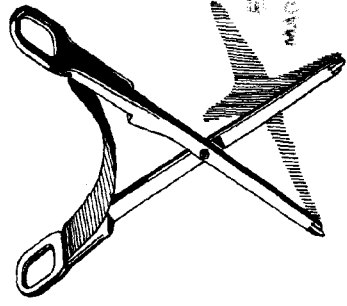

FIG. 4

ESCALA VARIABLE
 MADRID 33 DE SEPTIEMBRE DE 1914
 REFORMA VISUAL

Handwritten signature or initials