

16392

16392

16392

**MODELO DE UTILIDAD**

**por 20 años**

a favor de D. Antonio VIVES MOROS

de nacionalidad española,

residente en Barcelona, Plaza del Teatro, 2 y 4

por:

**"UNA CAJA-ENVASE PARA REUNIR EN UNA SOLA, DISTIN-  
TOS PRODUCTOS QUITAMANCHAS"**

**MEMORIA DESCRIPTIVA**

El presente modelo de utilidad se refiere a una caja-en-  
vase para reunir en una sola, distintos productos quitaman-  
chas.



- Hasta el presente las diferentes clases de productos qui-  
tamanchas y similares, se han envasado cada uno de ellos por  
5. separado, y en envases que no reúnen la suficiente seguridad  
para evitar roturas y derrames de los líquidos, unas veces co-  
rrosivos, otras alcalinos o ácidos, según sea la clase de man-  
cha o manchas que están destinados a limpiar, ocasionando su  
10. derrame sobre la vestimenta de quien los usa, así como en su  
epidermis, deterioros y lesiones desagradables y a menudo per-  
judiciales.

Por esta parte, frecuentemente sucede que se tenga a mano un quitamanchas par aplicar a una mancha producida por materia o materias determinadas, pero que no sirve para quitar la que se desea eliminar en aquel momento, ocasionada por otra materia completamente insensible a aquél quitamanchas, siendo causa ello, de presentarse situaciones enojosas, por no haber medio de limpiar la mancha en el momento deseado y de ser más difícil la limpieza de la prenda u objeto a tratar, por no podersele aplicar con la rapidez necesaria el quitamanchas requerido.

5.

10.

Con el modelo de mi representado se eliminan todos estos inconvenientes, puesto que mediante la configuración especial de la caja-envase, permite la colocación y envasado perfecto de los distintos productos quitamanchas, dándoles a los frascos, a consecuencia de la mayor anchura en la base de la caja-envase, una sustentación correcta. Al propio tiempo, con el

15.



modelo que se describe se evita el tener que sacar los frascos de la caja-envase, para usar el contenido de ellos y en consecuencia posibles derrames y roturas, pudiendo agrupar todos los quitamanchas de diferentes aplicaciones en una caja a fin de usarlos cómodamente sin necesidad de retirarlos de su sitio, pudiéndose conocer el contenido de cada uno de ellos y de las instrucciones que llevan para su uso.

20.

25.

30.

El modelo consiste en una caja-envase constituida de cualquier material apropiado, tales como cartón, madera, resinas sintéticas, u otros de forma paralelepípeda recta, oblicua, o de cualquiera otra interesada, que se caracteriza por que su cara superior o tapa (1) que lleva unas pestañas (2) está unida y articulada al conjunto del cuerpo, por uno de sus lados longitudinales, permitiéndole efectuar un movimiento de arriba a bajo. El lado opuesto (3) al que está unida la tapa

o cara superior (1), se caracteriza por el hecho de estar constituido por dos partes (3) y (4): la inferior (3) formando un todo único con el resto del cuerpo de la caja-envase y la superior (4) articulada y unida longitudinalmente a la inferior, por medio de tela, cinta, papel, goznes, pivotes, etc., o el doblado del propio cartón si éste es el material que se emplea en su construcción, debidamente reforzado con tela, papel u otro material adecuado, y cuyo objeto sirve para manipular fácilmente con el contenido de los frascos colocados en el interior de la caja-envase, sin necesidad de moverlos de su sitio, a fin de evitar roturas y derrames.

Los dos lados laterales (5) y (5') de la caja-envase, llevan unas pestañas (6) y (6') que sirven de tope a la parte (4) del lado (3), la cual se eleva y desciende a voluntad, impidiendo que la misma rebase el límite adecuado, dándole una mayor seguridad al contenido de la caja.



El interior de la caja-envase, lleva unos compartimientos formados por unas tiras de cartón, madera, u otro material adecuado, que permite una mejor sujeción de los frascos a contener, mientras que la parte interior de la tapa y el lado móvil, pueden tener insertas instrucciones para el uso del contenido de los distintos frascos.

El objeto, según se describe, se utiliza poniendo los distintos frascos con contenido diferente de productos quitamanchas, en los compartimientos previstos en la caja-envase. Una vez bien colocados se procede a elevar la parte de su lado móvil hasta las pestañas (6) y (6') quedando sujeta entre éstas y las (2) de la tapa que se hace descender. Para ver el contenido de la caja-envase, basta levantar la tapa (1) y automáticamente desciende la parte (4) del lado (3).

El modelo, dentro de su esencialidad, puede ser llevado a la práctica en otras variaciones, a las cuales alcanzará

igualmente la protección que se recaba. Pedrá, pues, ser construido en cualquier forma y tamaño, utilizando para su fabricación los materiales más adecuados, por entrar todo del del espíritu de las reivindicaciones.

5.

**N O T A**

**REIVINDICACIONES**

Descrito el objeto y utilidad de la invención, lo que se declara como no divulgado ni practicado en España, comprendo de las siguientes reivindicaciones:

10.

1<sup>a</sup>.- Una caja-envase para reunir en una sola, distintos productos quitamanchas, caracterizada esencialmente por el hecho de estar constituida por un cuerpo paralelepípedo, recto, oblicuo o de cualquiera otra forma y materia convenientes, tales como cartón, madera, resinas sintéticas, u otros que se

15.

caracteriza por que su cara superior o tapa, está articulada y unida al conjunto del cuerpo, por uno de sus lados longitudinales, lo que le permite efectuar un movimiento de arriba a bajo. El lado opuesto al que está unida la tapa o cara superior, se caracteriza por estar constituido por dos partes,



20.

la inferior formando un todo único con el resto del cuerpo de la caja-envase y la superior articulada y unida longitudinalmente a la inferior.

25.

2<sup>a</sup>.- Una caja-envase para reunir en una sola, distintos productos quitamanchas, según la anterior reivindicación, en el cual los dos lados laterales de la caja-envase llevan, en el sitio correspondiente a la convergencia de ellos y la mitad superior del lado articulado, unas pestañas que sirven de tope a dicha cara cuya parte superior articulada se eleva y desciende a voluntad, impidiendo que la misma rebase el límite adecuado.

30.

3<sup>a</sup>.- Una caja-envase para reunir en una sola, distintos productos quitamanchas, según se viene describiendo, en la



qual, para una mayor seguridad de los frascos, se le ha provis-  
to de unos compartimientos o separaciones en su interior.

49.- "UNA CAJA-ENVASE PARA REUNIR EN UNA SOLA, DISTINTOS  
PRODUCTOS QUITAMAÑCHAS".

5.

Según se describe y reivindica en la presente memoria des-  
criptiva que consta de cinco hojas, foliadas y mecanografiadas  
por una sola cara, y va acompañada de dibujos aclarativos en  
una hoja.

Barcelona, a 3 de Diciembre de 1947.

P. a.

16392

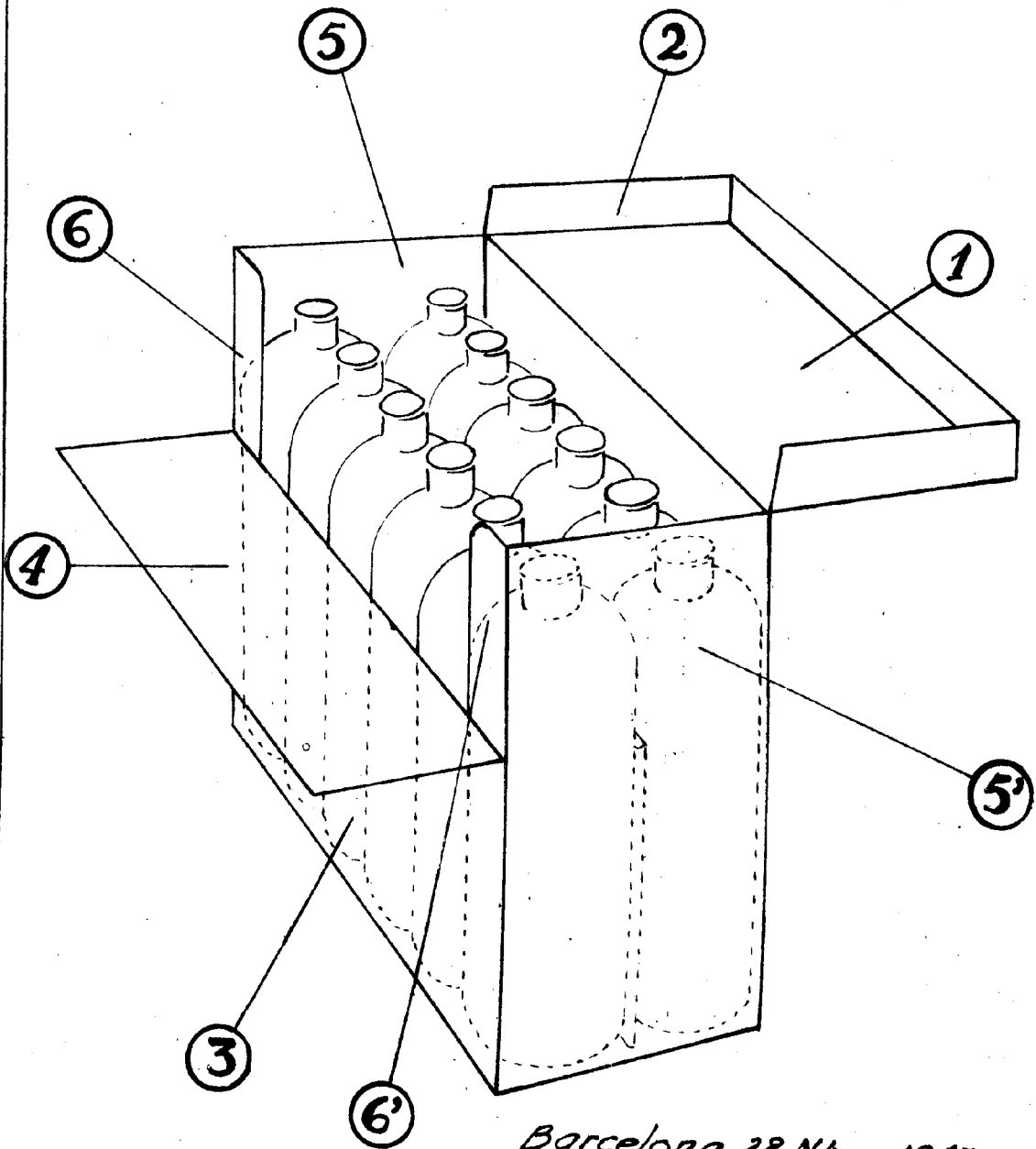

Barcelona 28 Nbre. 1947

P.A.

*[Handwritten signature]*

ESCALA VARIABLE