

16348



MEMORIA DESCRIPTIVA

del MODELO DE UTILIDAD, por 20 años, solicitado a favor de Don Alberto JORDÁ Cucarella, de nacionalidad Española, residente en Barcelona, por " UN APURA LAPICES ".

Este Modelo de Utilidad se refiere a un nuevo apura-lápices.

5 Se caracteriza por estar constituido por un simple elemento tubular provisto de tres o más estrias longitudinales contra el fondo de las cuales por el interior del tubo queda aprisionado el lápiz al que retienen por la flexibilidad que por su forma comunican al propio tubo que puede experimentar un ligero aumento en su diámetro por la presión ejercida sobre aquellas, susceptibles por lo dicho, de admitir en todo caso una ligera deformación.

10 Se caracteriza así mismo porqué el fondo de cada estria en sus extremos forma un bisel para evitar así que el canto



o grueso de la plancha pueda constituir una cuchilla que abra una estria en el cuerpo del lápiz que en el mismo se monte.

15 En los dibujos de la hoja adjunta se representa a título de ejemplo un caso de realización práctica de un apura-lápices para lápices de dos gruesos distintos.

La figura 1, es una vista exterior del mencionado apura-lápices; la figura 2, es una vista por el extremo - A - del mismo; la figura 3, es una sección transversal por } B-B -  
20 de la figura 1, y la figura 4, es un detalle en sección longitudinal del propio dispositivo.

En el caso concreto que se detalla el apura-lápices que se describe está constituido por un tubo cilíndrico -1- que  
25 a una distancia conveniente de uno de sus extremos forma un estrechamiento -2-. A lo largo del tubo así formado van dispuestas unas estrias -3- de sección curvada. Los dos extremos del propio tubo terminan en un bisel -4- y cada una de las estrias -3- finaliza a su vez en otro bisel -5- en sentido  
30 opuesto al primero, pero de manera que el borde circular del mismo no presente solución alguna de continuidad. De esta manera el extremo del lápiz puede penetrar sin dificultad alguna por la boca determinada por dicho borde y seguidamente por una ligera presión que con el mismo se realice  
35 se alojará entre las convexidades a que dan lugar las estrias -3- obrando sobre aquel a modo de resorte para su retención y cuya acción de resorte es debida a su forma que permite en cada caso conveniente un ensanchamiento en el propio cuerpo del apura-lápices.

40 En el caso detallado el apura-lápices es de dos bocas de distinta medida pero podría fabricarse de una sola medida



16348

- 3 -

y así mismo cerrado por un extremo.

En la realización del objeto de este Modelo de Utilidad será variable cuanto afecte a dimensiones, formas accesorias, materiales, detalles de orden constructivo y acabado decorado y presentación.

Por último será variable cuanto no altera, cambie o modifique la esencialidad del objeto del Modelo de Utilidad descrito.

----- N O T A -----

50 Se reivindica como objeto de este Modelo de Utilidad:-

1º.-Un apura-lápices esencialmente constituido por un elemento tubular provisto de tres o más estrias longitudinales por entre la cara convexa de las cuales queda establecido y retenido a presión por la flexibilidad del propio dispositivo el lápiz de que se trata, presentando dichas estrias en sus extremos una porción biselada hacia el exterior para facilitar la penetración del propio lápiz entre las mismas sin el peligro de que el borde de las repetidas estrias obre a modo de cuchilla que ranure o dañe la madera del lápiz que entre aquellas se monte.

2º.-En el apura-lápices de la reivindicación anterior el hecho de que en los extremos del elemento tubular que lo constituye figura un bisel dirigido hacia adentro pero en forma que en su borde coincide con el borde del bisel en sentido opuesto de las estrias a que se hace referencia en la reivindicación anterior.

3º.-El apura-lápices de las reivindicaciones anteriores que puede fabricarse con las dos bocas iguales, con las dos



bocas de medidas distintas o con una sola boca.

70 42.-Un apura lápices.

Consta la presente memoria descriptiva de cuatro hojas folia-

72 das escritas por una sola cara.

Barcelona, 9 de DICIEMBRE de 1947.

P. A.

JUAN LLORI

P. P.

A handwritten signature in cursive script, appearing to read "Juan Llori".

Fig. 1

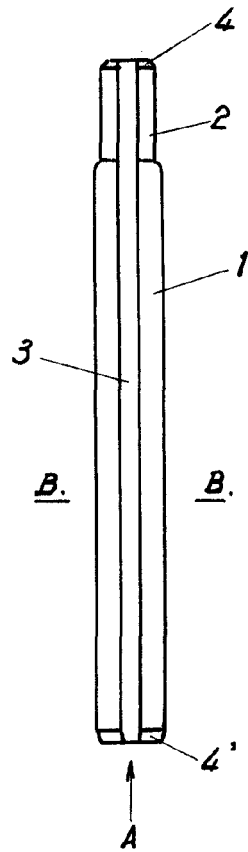

Fig. 2

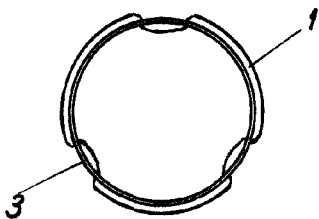

Fig. 3

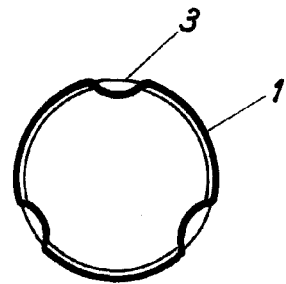
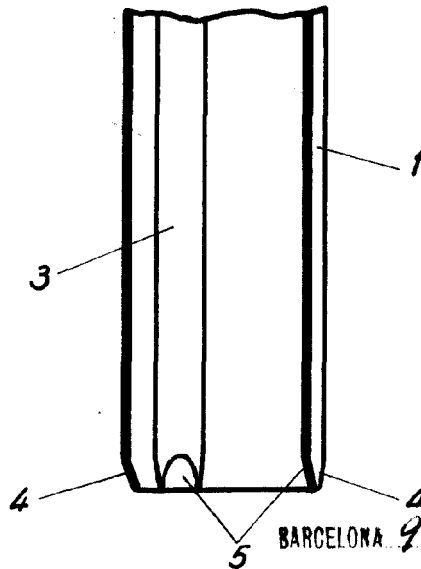

Fig. 4



BARCELONA 9 DE Diciembre DE 1944

JUAN LLORI  
P. A.  
J. J. Hamon

ESCALA VARIABLE.