

16275



MEMORIA DESCRIPTIVA  
DE UN  
MODELO DE UTILIDAD  
por veinte años.

- 5.- Cuyo registro se solicita a favor de D. FULGENCIO SANUDO PALAZUELOS, de nacionalidad española, residente en Madrid, Fuencarral 119, quien manifiesta que lo que es objeto del modelo de utilidad que se solicita, es nuevo y propio del solicitante, no es conocido en España ni en sus posesiones del Norte de Africa y se refiere a:

UN ATRIL DESARMABLE  
-----

- 15.- El modelo de utilidad cuyo registro se solicita hace referencia a un aparato desarmable, destinado a servir de atril, que colocado sobre cualquier superficie o mueble puede utilizar como soporte de libros, objetos, papeles como igualmente pueda servir de sostén de escritos que se hayan de copiar, facilitando esta labor de copia de un escrito original por la comodidad que supone tener éste en un plano inclinado.
- 20.- Puede utilizarse igualmente como portadocumentos, como caballete de pintor y en general para otros usos en los que sea preciso presentar algún objeto en situación vertical sin sojección.

DESCRIPCION

- 25.- Se compone este modelo de dos cuerpos laterales ( A y B ), que adoptan figuras geométricas de diversas formas, cuyos cuerpos, calados o nó, con ángulos rectos, truncados o en terminaciones redondas pueden fabricarse indistintamente de madera, sencilla, o contrachapada en hierro, en plancha, en baquelita u otras materias plásticas. Estos dos cuerpos están destinados a mantenerse en situación vertical merced a dos ramuras que ten cada uno de ellos, en dirección



30.- tambien vertical al introducirse en ellas otras dos piezas exactamente iguales( C y D ) de forma rectangular, y transversales que se acoplan a las anteriores descritas ( A y B ),penetrando a través de las ranuras descritas en las piezas antes indicadas. Estas piezas C y D forman un machihembrado,que hacen que el conjunto adquiera una gran solidez sin permitir movimiento alguno.

35.- Se caracteriza este modelo por la ausencia absoluta de tornillos u otros útiles metálicos para la sujeción,no existiendo en la construcción del mismo material férreo alguno.

40.- Ambas piezas verticales y las transversales pueden fabricarse milimetradas, o sea para que además del uso a que están destinadas puedan utilizarse para medidas lineales,cuando está desarmado el aparato,como igualmente para cargabones y como reglas.

45.- El tamaño de las piezas puede variar según los diferentes usos a que se destinen, y como natural consecuencia aumentará o disminuirá a da tamaño, el conjunto.

REIVINDICACIONES

1ª.- Se reivindica un atril desarmable, caracterizado por estar integrado por dos cuerpos laterales que adoptan figuras geométricas de diversas formas en cada uno de los cuales existen dos ranuras verticales para acoplarse en ellas otras dos piezas que constituyen el armazón del conjunto.

2ª.- Se reivindica un atril desarmable, caracterizado por dos piezas rectangulares destinadas a introducirse en las ranuras a que alude en la reivindicación anterior y formar el armazón del aparato.

3ª.- Se reivindica UN ATRIL DESARMABLE.

La presente memoria consta de dos hojas escritas a máquina y por una sola cara.

Madrid, 2 diciembre 1947

16275



Fig. 1<sup>a</sup> 16275

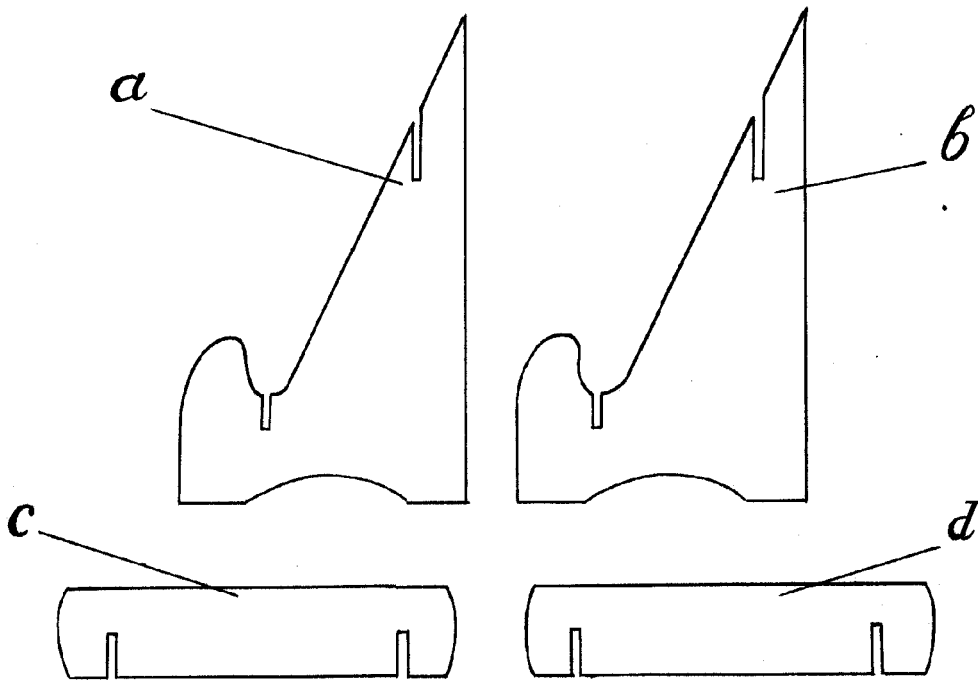
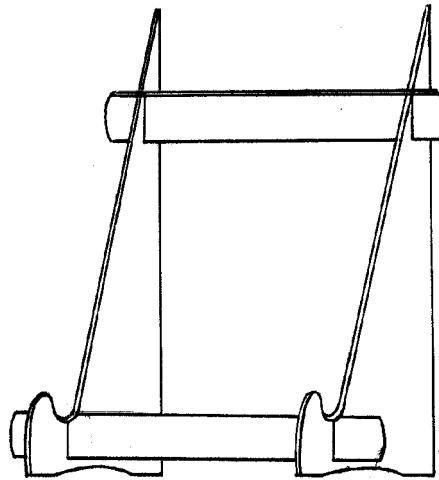

*Mexente oficial*  
*J. G. [Signature]*