

16239

16239



M O D E L O
D E
U T I L I D A D

a favor de Don JOSÉ VALLES ROVIRA, de nacionalidad española, residente en Barcelona, por "LÁMINAS PLEGABLES CON FIGURAS ANIMADAS DE MOVIMIENTO AUTOMÁTICO".

- . -

MEMORIA DESCRIPTIVA

La presente invención se refiere a unas láminas plegables, provistas de figuras o elementos animados de movimientos automáticos al abrirse o desplegarse la lámina, las cuales resultan curiosas y de gran atractivo, y de interesante aplicación como juguete para los niños y también como propaganda o anuncio.

Consiste esencialmente las láminas objeto de la invención en dos elementos planos unidos a modo de diedro, formando respectivamente la tapa y la lámina propiamente dicha, uno de cuyos elementos planos, o sea

16239

11 N



- la tapa, queda ligeramente prolongado opuestamente a la arista, partiendo del extremo de esta prolongación uno o más brazos que unidos también en forma de diedro presentan en sus extremos libres las figuras planas animadas, las cuales pasando a través de un corte o regata practicada en el otro elemento plano del diedro principal o lámina salen a la cara vista de ésta, resultando que al abrirse o cerrarse los dos planos del diedro principal, el distinto recorrido angular del que constituye la lámina respecto al de los brazos de las figuras animadas, origina un desplazamiento relativo de estas figuras sobre la lámina.
- 5.
- 10.

- Para la mejor comprensión de la presente memoria descriptiva, se acompaña un dibujo en el que, esquemáticamente y tan sólo a título de ejemplo, se representa un caso práctico de realización del objeto de la invención.
- 15.

- En dicho dibujo, la figura 1 representa una vista frontal en perspectiva de una lámina; la figura 2, una vista posterior; y las figuras 3 y 4, vistas posteriores de casos variantes del anterior.
- 20.

- Los dos elementos planos -1- y -2-, unidos a modo de diedro plegable, constituyen respectivamente el -1- la tapa de la lámina y el -2- la lámina propiamente dicha, la cual presentará en su cara interior unos dibujos de fondo, que forman la parte fija del tema de la lámina, presentando ésta un corte longitudinal -3-.
- 25.



11 NOV 5

Los dos planos -1- y -2- están enlazados por la arista -4-, presentando la tapa -1- una prolongación -5- opuesta a dicha arista, en cuyo extremo va dispuesto a modo de diedro por la arista -6- el brazo -7-, el cual en las proximidades de su extremo presenta el cuello -8- que termina en la figura anudada -9-, cuyo cuello -8- se dispone atravesando la lámina -2- por el corte -3-, saliendo en consecuencia la figura -9- en la cara vista de la lámina.

5.

Montado el conjunto en la disposición indicada, al mover la tapa -1- plegándola o desplegándola respecto a la lámina -2-, el brazo -7- se plegará o desplegará angularmente con arista en -6-, siendo el movimiento angular del brazo -7- distinto del de la lámina -2-, originándose en consecuencia un desplazamiento de la figura -9- respecto a la lámina -2- y sus dibujos de la cara vista.

10.

15.

Este desplazamiento, al abrirse la tapa -1-, será acercándose a la arista -4- y al cerrarse la tapa será alejándose de dicha arista, desplazamientos que, en consecuencia, constituyen movimientos automáticos de la figura respecto a la lámina.

20.

Se comprende que el mismobrazo -7- puede ir provisto de más de una figura que tras pasando la lámina -2- salgan a la cara vista de la misma, pudiendo también ser distinto el corte -3-, como por ejemplo estar en posición inclinada, transversal u ondulada.

25.

Como variante del caso descrito se representa



.11 NOV 1951

en la figura 3 la realización con doble brazo -7-, en cuyo caso la lámina -2- presentará dos cortes -3- para el paso de las figuras.

5. En el caso representado en la figura 4, de igual realización que en las figuras 1 y 2, al extremo del brazo -7- se articula la palanca -10- la cual, apoyándose por articulación en -11-, queda con su extremo -12- en la cara vista de la lámina -2-, pasando por el corte -13- circular o curvado, presentando este extremo
10. -12- una figura que resulta animada de movimiento circular.

- La tapa -1- podrá en todos los casos ir provista de dibujos o textos, y asimismo podrán disponerse las láminas con figuras animadas de la forma descrita formando libro o cuaderno, con otras láminas o con textos.
- 15.

- Serán independientes del objeto del presente modelo de utilidad los materiales, forma y dimensiones, tanto absolutas como relativas de las diversas partes o piezas que constituyen las láminas, número de figuras animadas y, en general, todo cuanto no altere, cambie o modifique la esencialidad de la invención.
- 20.

- . -

N O T A

Se reivindica como objeto del presente modelo



11 NOV

de utilidad:-

1. Láminas plegables con figuras animadas de movimiento automático, que se caracteriza por estar constituidas a base de dos elementos planos unidos a modo de diedro plegable, uno de los cuales constituye la lámina propiamente dicha y el otro va provisto de una prolongación opuesta a la arista, presentando esta prolongación uno o más brazos unidos a la misma también a modo de diedro plegable, cuyos brazos que quedan en la parte opuesta de la lámina presentan en su extremo un cuello o prolongación terminado en una figura, la cual queda en la cara vista de la lámina por el paso por un corte de ésta del referido cuello o prolongación de cada uno de los brazos posteriores originándose de esta forma un desplazamiento relativo de las figuras animadas respecto a la lámina, al plegar o desplegar el diedro principal.

2. Láminas plegables con figuras animadas de movimiento automático, según la reivindicación anterior, que se caracteriza por el hecho de que uno o más de los brazos posteriores movibles puede estar articulado a una palanca que a su vez articulada o apoyada al plano de la lámina, traspasa a la misma por un corte adecuado, presentando el extremo libre de esta palanca una figura que resultará animada de movimiento al plegar o desplegar el diedro principal.

3. Láminas plegables con figuras animadas de movimiento automático, según las reivindicaciones 1 y 2,

16239



que se caracteriza por el hecho de que los brazos accionadores de las figuras animadas se disponen unidos en diedro a la tapa en una arista distinta de la del diedro principal, a cualquier lado y distancia de la misma.

5.

4. Láminas plegables con figuras animadas de movimiento automático, según las reivindicaciones 1 a 3, que se caracteriza por el hecho de disponerse una una pluralidad de láminas con figuras animadas en forma de libro, con intercalado o no de textos o láminas de dibujos.

10.

5. Láminas plegables con figuras animadas de movimiento automático.

La presente memoria consta de seis hojas foliadas, escritas por una sola cara.

15.

Barcelona, a 11 de noviembre de 1947.

José VALLES ROVIRA

p.a.

L. PONTI

16239

Agte única

D. JOSÉ VALLÉS ROVIRA

Fig. 1

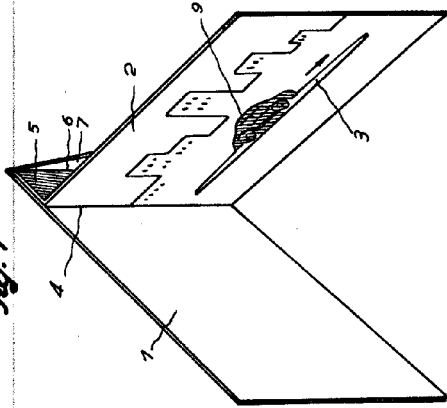

Fig. 3

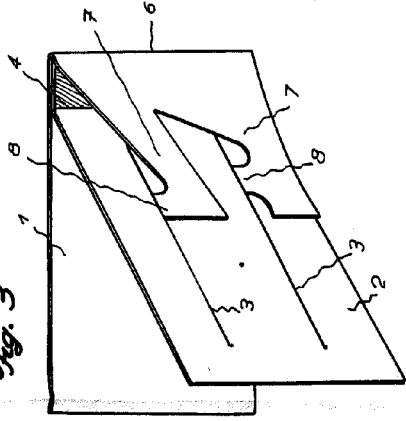

Fig. 2

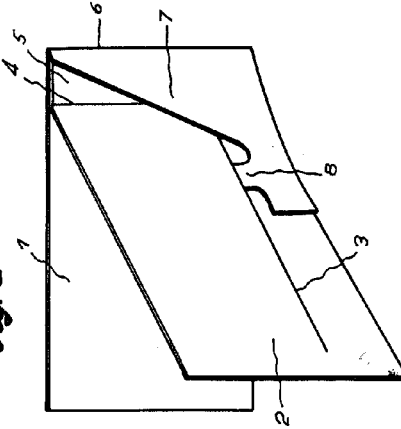
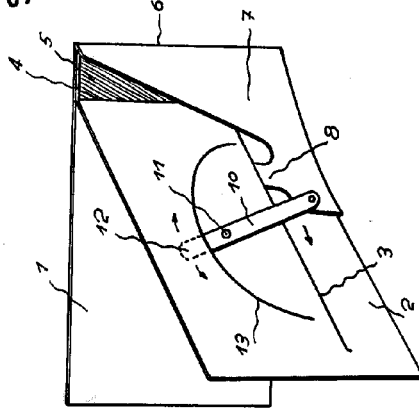

Fig. 4



Barcelona, 4 Octubre, 1917
José Vallés Rovira
P. a. I. PONT

