



16188

M O D E L O D E U T I L I D A D

por " UN JUGUETE EN FORMA DE PISTOLA " a favor de Don. Pedro Anglada Durán y Don. Pablo Jover Vives, de nacionalidad española, residentes en Barcelona, calles Avenida del Generalísimo nº 440 y Paseo de San Juan nº 50.-----

M E M O R I A D E S C R I P T I V A

Este MODELO DE UTILIDAD se refiere a la innovación establecida en el juguete en forma de pistola, de los clasificados de detonadores (sin fulminante) con el fin de producir el

5. lanzamiento de un proyectil totalmente inofensivo y que completa la ilusión del juguete, aunando el sonido y la proyección de un taco de corcho, madera u otro material.

Este juguete está fabricado con los materiales que, por su lógica facilidad de manipulación y relativa baratura se

10. hallan mas al alcance de la finalidad deseada. Y puede reproducir, en su forma externa, a cualquiera de los múltiples modelos de pistolas conocidas, siempre dando lugar a la existencia de las siguientes partes: Un cuerpo central o cañón, una culata o empuñadura, y una pieza base del mecanismo, pues

15. es gatillo y elevador al mismo tiempo.

Con ayuda de los dibujos de la hoja adjunta se representa, a título de ejemplo, la pistola de que se trata.



5. La fig. 1, es una vista longitudinal del juguete, en su totalidad, y en el que se señala con línea de trazos la postura de máxima elevación de la pieza de madera - 2 -, que es la que, en su rápida regresión al punto de partida produce el ruido imitador de la detonación. Y con línea de puntos la situación de las aspas de la pieza gatillo - 3 -, en el momento de producir el alza de la placa - 2 -, de percusión.

10. La fig. - 2 -, representa la propia pistola vista en corte sagital con el fin de poder apreciar como gira la pieza gatillo sobre su eje - 3 -, que se sustenta en las paredes del cuerpo o cañón de la pistola.

15. La fig. - 3 -, es una vista total del taco de corcho o madera que se usa como proyectil, cuya forma es semiesférica y provisto de dos ganchitos metálicos - 6 -y - 8 -, que sirven para enlazarlos al mecanismo de disparo - 5 -y - 7 -.

20. Consta pues la citada pistola, de un cuerpo central - 1 - que constituye el cañón, cilíndrico o prismático, hueco en su interior y con la parte superior abierta, existiendo una plancha longitudinal de madera que la tapa y completa, la cual es móvil - 2 -, pues está sujeta por la parte extrema delantera del cañón pero por la parte posterior o de la culata está libre. En un punto del cuerpo de la pistola se inserta por el eje de giro - 3 -, la rueda estrellada - 3 -, formada de tres aspas giratorias que son alternativamente el gatillo que se acciona con el dedo y la placa que ascendiendo según se ve en la fig. - 1 -, por la línea de puntos, eleva la plancha - 2 -, hasta su arqueamiento máximo. En otro punto al extremo del cañón se halla prendida por sus puntas una goma formando una lazada - 5 -. En ella, se engancha el proyectil por el sujetador - 6 -, y distendiendo dicha goma hacia atrás hasta fijar la anilla - 8 -, del proyectil, en el vástago - 7 -, empotrado en la curva superior de la culata, queda

25.

30.



así montada la pistola y lista para efectuar el disparo.

Al hacerlo así presionando con el dedo el gatillo - 3 -, y cuando la palanca - 2 -, al alzarse ha sobrepasado la longitud del vástago - 7 -, ha desprendido violentamente la goma que por su enérgica contracción lanza hacia adelante el taco o bola siguiendo la dirección longitudinal del cañón y permitiendo incluso establecer una determinada puntería. Existe en otro punto interior del cuerpo de la pistola y situado por delante del gatillo giratorio, un muelle o resorte que tiene la doble misión de dar mayor celeridad al retroceso de la palanca - 2 -, y sustituir la acción de la rigidez de dicha madera que con el uso repetido puede relajar su capacidad de regresión.

La parte señalada con el-10-, corresponde a unas piezas equivalentes a las cachas de las pistolas que dan grosor a la culata.

Las dimensiones de este juguete podrán variar, como varían sus formas accesorias, sus materiales, detalles constructivos, decoración y acabado y en general todo cuanto no altere o cambie o modifique, la esencialidad del objeto del Modelo de Utilidad descrito.

- N O T A -

Se REIVINDICA como objeto de este MODELO DE UTILIDAD:

1º. Un juguete, a modo de pistola, formado por una pieza prismática o cilíndrica que constituye el cañón y cuerpo de la misma, y sobre la cara superior del referido cañón, figura una hoja de madera fijada al extremo del mismo, contra la que obra por su cara inferior o interna una de las tres espas de una rueda del gatillo, giratorio sobre un travesaño montado en las paredes del cuerpo del juguete, actuando de disparador, en forma que, al cesar la presión que ejerce sobre la citada



palanca, ésta, pasa a ocupar bruscamente su posición de reposo, dando un golpe seco sobre la cara superior de la pieza prismática citada.

5. 2º. En el propio juguete, y gracias al dispositivo de la lazada de goma inserta al extremo de su cañón, permite mediante el ingenioso artificio de tensión descrito, lanzar a modo de proyectil un taco de corcho con la suficiente corrección de tiro, que dé posibilidad de acertar en un blanco, al tiempo que se ha producido el sonido simulador de la detonación.

10. 3º. En el propio juguete, la disposición de un resorte albergado en el interior del cañón que garantice el infalible retroceso brusco de la placa de madera productora del chasquido.

4º. UN JUGUETE EN FORMA DE PISTOLA.

Madrid 21^º de Noviembre de 1947.

Pedro Anglada Durán

Pablo Jover Vives

P. A.

[Handwritten signature]



16188

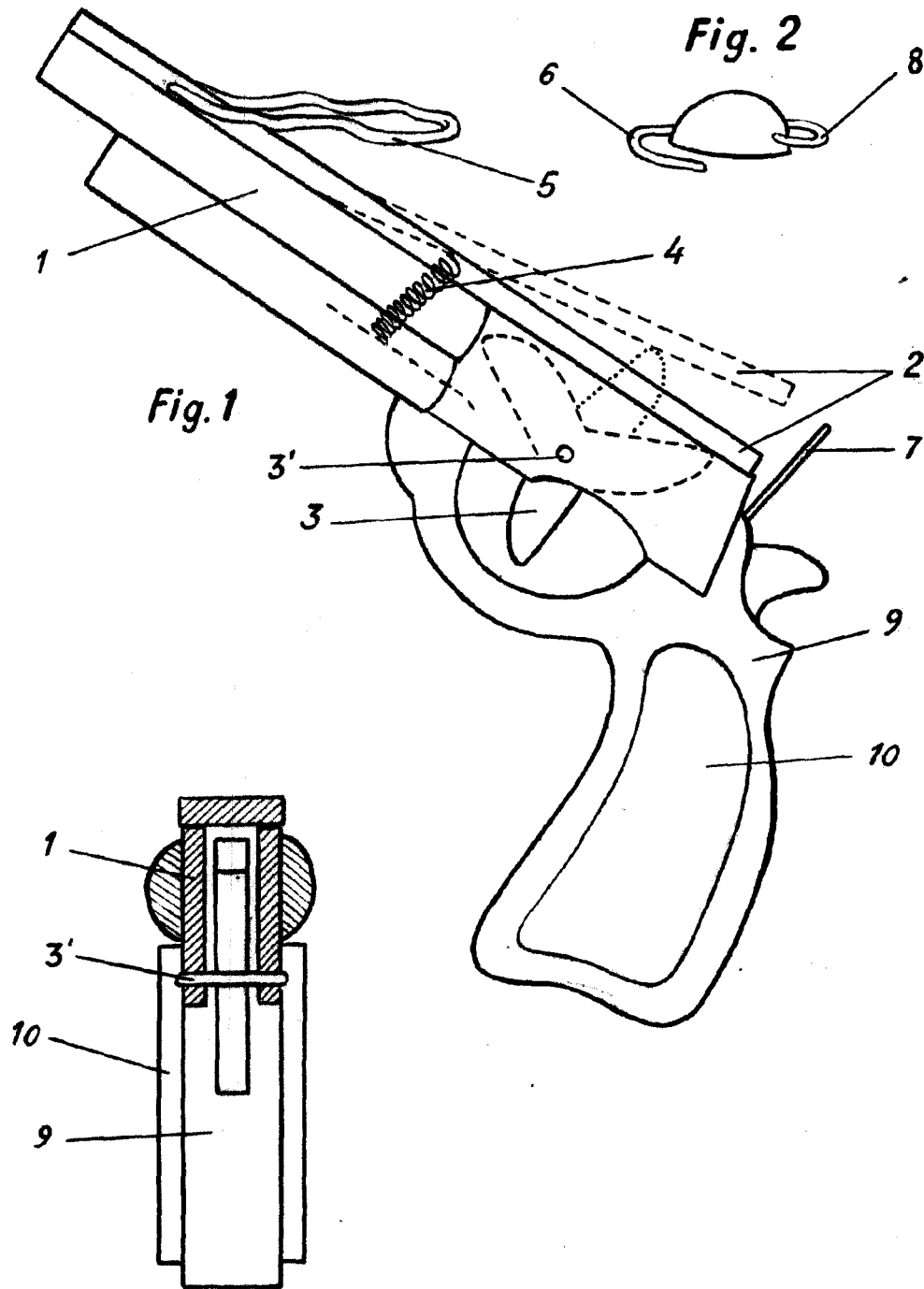

Fig. 1

Fig. 2

Fig. 3

21 NOV 1947

ESCALA VARIABLE.