



29 005

16154

M O D E L O  
D E  
U T I L I D A D

a favor de Don JOSÉ VALLES ROVIRA, de nacionalidad española, residente en Barcelona, por "UN SOBRE BOLSA".

- . -

MEMORIA DESCRIPTIVA

- La presente invención se refiere a un sobre bolsa, con medios propios de cierre y precintaje y con dispositivo de sujeción y transporte manual, le cual, unido a ser de constitución y fabricación simple, sencilla y económica, hace que dicho sobre bolsa sea
5. de gran utilidad para empaquetar y transportar artículos de poco peso y delicados, de los que generalmente se llevan en la mano, tales como, por ejemplo, artículos fotográficos, de mercería, camisería, perfumería,
10. droguería, medias, etc., etc.



Consiste esencialmente el sobre bolsa de la invención, en una bolsa plana, preferiblemente de papel resistente, con una de sus caras, en la parte de la boca, de mayor longitud que la otra, apropiada esta zona saliente para rebatirse sobre la otra y cerrar la bolsa, actuando de tapa. En la parte central de la referida boca, la cara mayor presenta un refuerzo, cortado a partir de la línea de rebatimiento, de tal forma que al doblarse la tapa quede un apéndice central sin doblarse, cuyo apéndice va provisto a su vez de un orificio de la medida adecuada para pasar un dedo por el mismo. La otra cara de la bolsa, en su zona también central de la boca presenta un refuerzo también cortado que permite su rebatimiento sobre la propia cara, con lo cual, al doblar esta porción cortada y hacerla pasar por el interior de la concavidad que presenta la zona de la cara mayor que actúa de cierre o tapa se sujeta esta resultando la bolsa cerrada.

Para mejor comprensión de la presente memoria descriptiva, se acompaña un dibujo en el que, esquemáticamente y tan sólo a título de ejemplo, se representa un caso práctico de realización del objeto de la invención.

En dicho dibujo, la figura 1 representa una vista en alzado frontal del sobre bolsa; las figuras 2, 3 y 4, vistas en perspectiva del mismo sobre bolsa en diversas posiciones de la tapa; y la figura 5, una vista en alzado lateral del mismo sobre bolsa.



El sobre bolsa -1- de forma rectangular plana, presenta en una de sus caras la prolongación -2- a partir de la boca -3-, cuya prolongación al rebatirse doblándose en diedro por -4- actúa de tapa del sobre.

5. Esta tapa -2- presenta en su centro el refuerzo -5- que comprende toda su altura y parte de la cara correspondiente, estando dicha tapa -2- en la parte del refuerzo cortada en semicírculo a partir de la arista del doblado -4-, formando el apéndice -6- independiente del resto de la tapa. Este apéndice -6- presenta en su centro el orificio circular concéntrico -7-, que en su parte superior queda incompleto presentando la pequeña aleta o sector circular -8-.

10. En esta disposición, al doblarse la tapa -2- no será doblado el apéndice -6-, quedando dicha tapa con la concavidad semicircular -9- central a la misma.

15. La otra cara del sobre bolsa presenta en su zona central correspondiente a la boca de la bolsa un refuerzo interior y la aleta cortada -10- unida a la misma por la parte no cortada -11-, coincidiendo dicha aleta con la concavidad -9- de la tapa, al rebatirse ésta, con lo cual pasando dicha aleta por la referida concavidad se sujeta la tapa una vez rebafida.

20. La utilización del sobre bolsa descrito se realiza en líneas generales de la siguiente manera: una vez dispuesto el artículo en el interior del sobre bolsa, se rebate la tapa -2- quedando sin doblar el apéndice -6-, resultando la concavidad -9- de dicha

- 25.



tapa sobre la aleta -10- de la otra cara del sobre, bastando rebatir esta aleta sobre su unión -11- para que quede retenida la tapa.

5. El orificio -7- del apéndice -6- sirve para poder introducir un dedo de la mano en el mismo y así facilitar el transporte del sobre bolsa, y siendo el pequeño sector -8- del interior del referido orificio, destinado a que una vez doblado evite que el canto del apéndice dañe o moleste por su acción de corte.
- 10.

- En la realización del sobre bolsa que se trata de proteger, podrá variar el tipo y forma del mismo, así como el contorno del apéndice, del orificio del mismo y de la aleta de sujeción o bien ser ésta substituida por más de una aleta en igual disposición; siendo, pues, independientes del objeto de la invención, los materiales, forma y dimensiones, tanto absolutas como relativas de las diversas partes del sobre bolsa y, en general, todo cuanto no altere, cambie o modifique la esencialidad de la invención.
- 15.
- 20.

- . -

#### N O T A

Se reivindica como objeto del presente modelo de utilidad:-

1. Un sobre bolsa, que se caracteriza por pre-



sentar en su tapa de cierre por rebatimiento, un corte cóncavo a partir de la arista de doblado, que forma un apéndice que no se dobla con la tapa, y resultando ésta en consecuencia, con una concavidad complementaria

5. al referido apéndice, presentando tal apéndice un orificio central para la sujeción con la mano del sobre bolsa, y coincidiendo la concavidad de la tapa una vez rebatida, con una o más aletas recortadas en el borde de la otra cara del sobre bolsa,

10. de tal forma que por rebatimiento sobre su parte de enlace con dicha aleta o aletas resulta retenida la tapa del sobre bolsa.

2. Un sobre bolsa, según la reivindicación anterior, que se caracteriza por el hecho de que las partes del sobre bolsa afectadas o correspondientes a los elementos de sujeción o cierre, son reforzadas a base de un contrafuerte laminar.

15.

3. Un sobre bolsa, según las reivindicaciones 1 y 2, que se caracteriza por el hecho de que el orificio del apéndice o aleta destinado al sostenimiento del sobre bolsa, presenta una pequeña aleta o sector doblado que impide la acción de corte del borde del orificio contra el dedo.

20.

4. Un sobre bolsa.

25. La presente memoria consta de cinco hojas foliadas, escritas por una sola cara.

Barcelona, a 29 de octubre de 1947.

José VALLES ROVIRA

P.º a.º L. PONTI

*[Handwritten signature]*

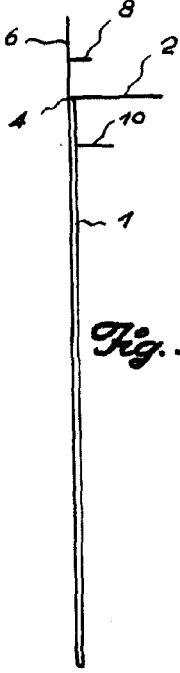
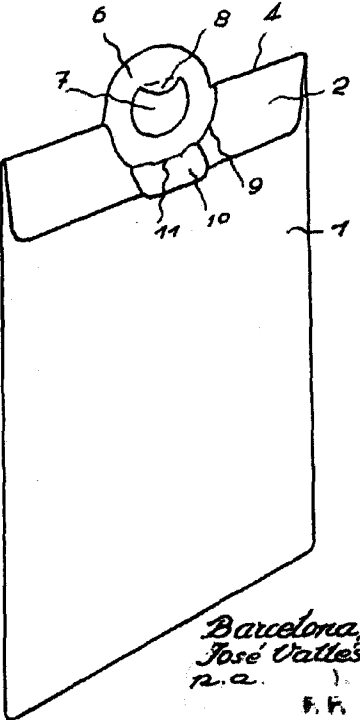
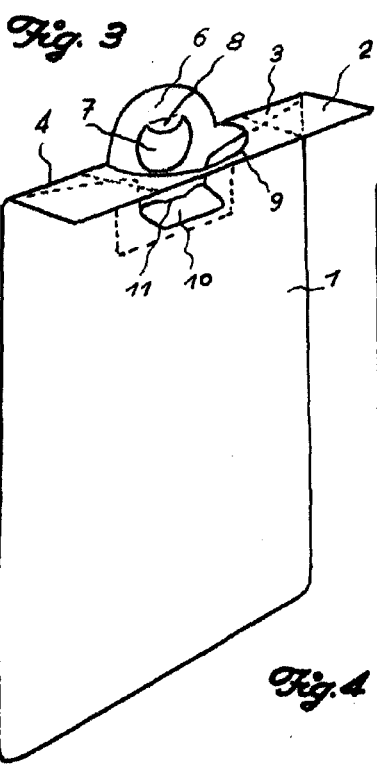
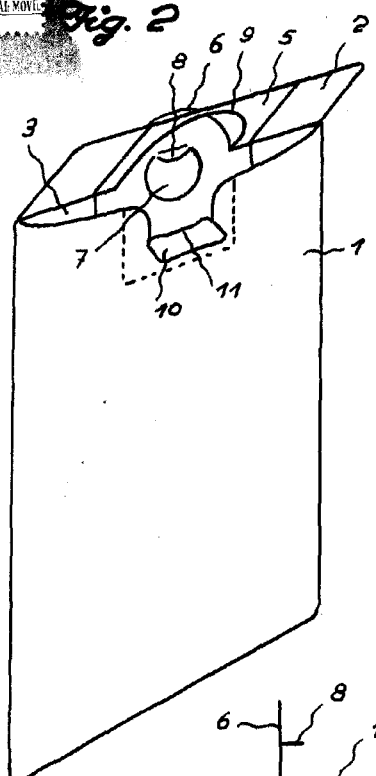
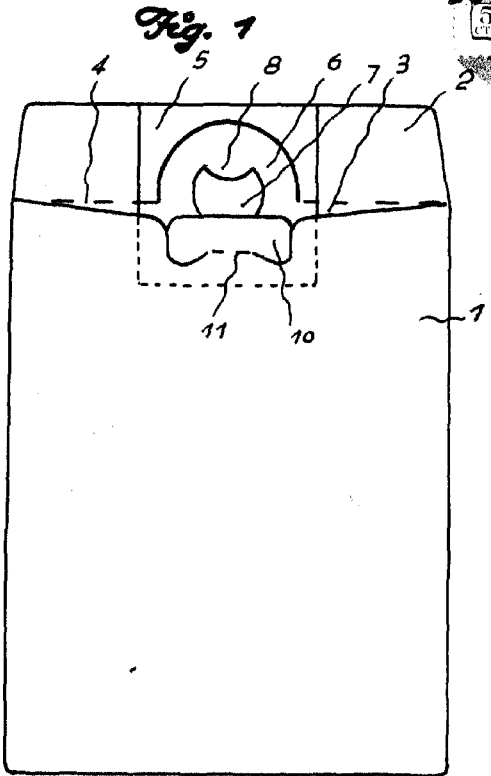

Barcelona, 29 Octubre 1947  
 José Vallés Rovira  
 n.º 1. PONT.  
 F.F.