

16131



H/V.

MEMORIA DESCRIPTIVA

que se acompaña a la solicitud de un modelo de utilidad por veinte años en España, por: "Tapa con cierre", a favor de Don Antonio López Murciano, residente en Madrid, calle Francos Rodríguez, 80.-

\*\*\*\*\*

5 El presente modelo de utilidad se refiere a una tapa con cierre que permite cerrar los envases a presión, adaptándola a la boca o cuello de éstos, sin necesidad de practicar en ellos los orificios de sujeción que hoy son corrientes para los dispositivos menos perfeccionados que se emplean.

10 La tapa con cierre que reivindicamos puede construirse de cualquier tamaño y de los materiales que en cada caso se juzguen más apropiados, para en ambos conceptos atender a las conveniencias de la aplicación a que se destine el referido dispositivo. También pueden modificarse los detalles de forma y presentación, que, por tampoco afectar a la esencialidad reivindicada, darán lugar a variantes de la tapa con cierre igualmente comprendidos y protegidos por el presente registro.

15 En tal idea las adjuntas figuras corresponden únicamente a una forma de ejecución preferente del dispositivo reivindicado, sin ca-



rácter alguno limitativo, que utilizaremos a título de ejemplo de realización para exponer y concretar las características de la referida tapa.

5 La fig. 1ª, muestra una vista en perspectiva de un envase provisto de la tapa que reivindicamos.

La fig. 2ª, muestra, en perspectiva esquemática, el alzado de la tapa con su cierre, colocada en una vasija (vaso, tarro, etc.).

10 La tapa propiamente dicha está formada por las partes señaladas en la figura con los números 1-4-5-6-7 y el cierre por las 2-3-8-9-10-11. La primera puede ser, por ejemplo, de bakelita, con la arandela de ajuste 7 de goma o material elástico; los elementos de cierre de alambre de características adecuadas dispuesto como claramente indica la figura.

15 El cierre se sujeta al envase mediante el anillo 9, que rodea su boca o cuello, y está formado por dos partes iguales, las cuales se unen en la parte anterior formando el enganche 10 de la palanca de cierre 8 y en la posterior terminan en los brazos 2, cada uno de los cuales se dobla presentando un pitón que encaja en el correspondiente alojamiento de la cola 1 de la tapa 4. Dichos brazos 2 se unen  
20 entre sí por la abrazadera 3, de quita y pon, que cumple el doble papel de apretar los semianillos 9 contra el envase, sujetándoles a él y sujetar también a la tapa 4, mediante los pitones que hemos dicho se encajan en la cola 1.

25 Por la parte anterior la sujeción de la tapa se efectúa mediante el enganche 11 que, al bajar la palanca 8 hasta que tropiece en la superficie exterior del envase, se encaja por su parte superior en la hendidura 6 de la prolongación 5 de la tapa 4. Esto da lugar a que la arandela 7 se ajuste a presión a la boca del envase, efectuando el cierre del mismo en perfectas condiciones, sin necesidad  
30 de haber tenido que practicar en él orificios o trabajo alguno que permitan la adaptación del cierre.

16131

B.-



N O T A.-  
\*\*\*\*\*

El presente modelo de utilidad comprende las siguientes reivindicaciones:

5 1.- Tapa con cierre, caracterizada porque la tapa se sujeta a la boca o cuello del envase o similar mediante un anillo que se compone de dos mitades, las cuales se unen por la parte anterior formando el enganche de la palanca de cierre y terminan por la posterior en dos brazos, perpendiculares al plano del anillo, cada uno de los cuales a su vez tiene un piñón destinado a entrar en el correspondiente alojamiento de un apéndice posterior o cola de la tapa; yendo  
10 unidos dichos brazos por una abrazadera, de quita y pon, que a la vez que sujeta los referidos pitones dentro de sus alojamientos, aprieta las dos partes del anillo contra el envase, asegurando su sujeción a él; completándose la de la tapa por un enganche con palanca de  
15 apriete, que la sujeta por otro apéndice en que se prolonga por su parte anterior.

2.- Tapa con cierre.

Según se describe y reivindica en la presente memoria descriptiva y se ilustra con los dibujos que a la misma se acompañan.

20 Consta esta memoria de tres hojas foliadas y escritas a máquina por una sola de sus caras.

Madrid, a 14 de Noviembre de 1.947.



Fig. 1.

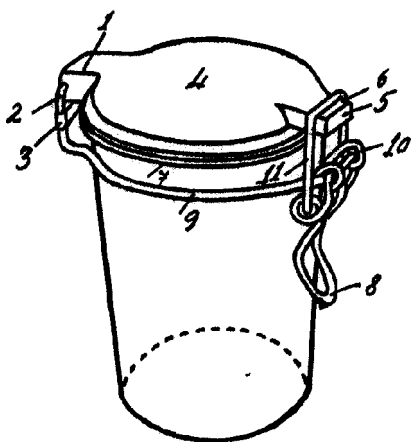
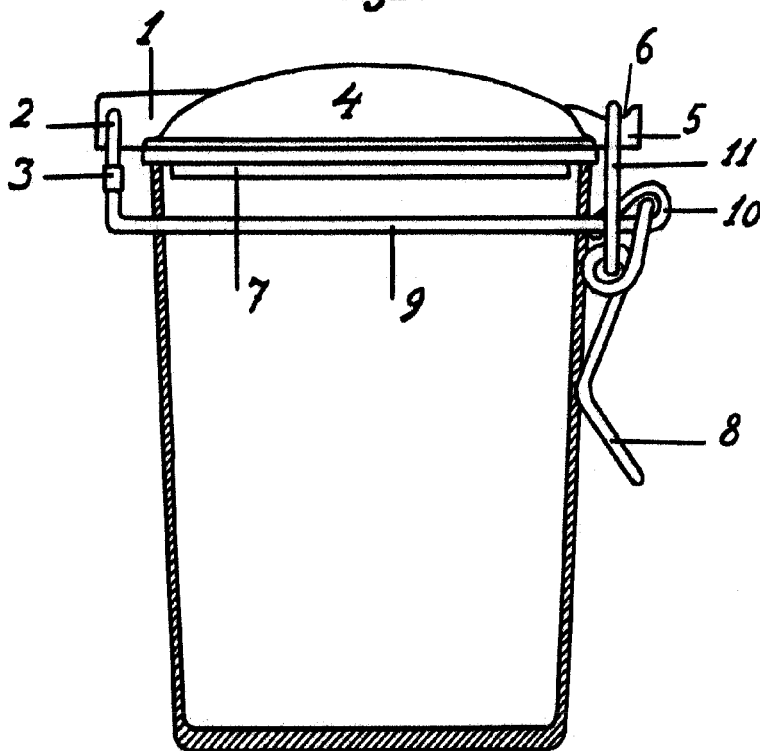

Fig. 2.



ESCALA VARIABLE

*Murciano*