

16113



MEMORIA DESCRIPTIVA

---

Correspondiente a la solicitud de registro de un Modelo de Utilidad que, por veinte años, se solicita para España y sus Colonias, a favor de Don Julián SELLES GIMENO, de nacionalidad española, residente en Barcelona, Avenida de José Antonio número 759 - 2º - 4ª, -----

P O R

" PORTA - LLAVERO "

---

Cada día se precisa llevar consigo mayor número de llaves y si bien han ido reduciendo paralelamente su tamaño, no por ello resultan más desagradables de llevar, sin que los diversos modelos de llaveros conocidos hayan re-

5      suelto ésta cuestión de modo práctico, debido al gran volumen resultante y por ello se persiste en el empleo de llaveros anulares que permiten llevar con seguridad un número considerable de llaves de cualquier forma y tamaño.

10      Pero el transporte de éste tipo de anillos resulta así mismo enojoso, y rompe en breve tiempo los bolsillos, por lo cual se ha ideado llaveros prendidos en el pantalón



2 NOV. 1947

o cinturón, lo que si bien ha resultado lo más cómodo, desde el punto de vista del transporte, presenta el inconveniente de no poder desprender con facilidad o no quedar seguras las llaves contra pérdidas o robos posibles.

Aunar las ventajas, eliminando los inconvenientes, es el resultado conseguido con el objeto de la presente Memoria descriptiva y dibujo adjunto, en el que se representa una forma de realización, con caracter de ejemplo no limitativo.

Consiste esencialmente en una pletina de material apropiado que se dobla sobre sí misma en S, formando un cuerpo central (C), una rama posterior (A) de casi la longitud de (C) y otra anterior (B), mucho más corta y ambas de menor anchura que el cuerpo central. En la parte media de éste se dispone una pieza (D), cuyos lados se doblan en ángulo de 90° para formar un cajeadado, que basculando sobre un eje (E), dispuesto en una ventana de que está provista (C), cierra el gancho formado por la rama (B), haciendo presión sobre ella merced a un muelle espiral (C) arrollado al eje.

De ésta forma el llavero anular se engancha en la rama (B), de la que queda colgado, y de la que no puede salir sin presionar sobre el extremo de la pieza (D), para dejar camino libre.

La rama posterior (A) se engancha introduciendo el pantalón o cinturón entre las ramas (A) y (C) de la "S" y queda asegurado merced al recorte (H) de la rama (A) que forma anzuelo (I) y se introduce en una ventana (J) de la rama (C), impidiendo se desprenda sin separar previamente ambas ramas.

Como se aprecia en la descripción que antecede, el porta-llavero se coloca con toda facilidad y se retira igualmente, no obstante no poderlo hacer por sí mismo, a causa del anzuelo de que vá provisto y el llavero puede ser, aún con ma

16113  
- 3 -



12 NOV. 1947

por facilidad, colgado o descolgado, sin mengua de la debida seguridad.

45 No se precisa insistir en que el Modelo podrá experimentar variaciones en materia, forma o dimensiones, sin que ello suponga cambio de sus características esenciales y de las ventajas que, a causa de ellas, su empleo representa.

N O T A

50 1ª:- PORTA-LLAVERO, que se caracteriza por estar constituido por una tira, de cualquier material adecuado, que se dobla en "S" sobre sí misma formando un cuerpo, de mayor anchura, y dos ramas una posterior, para formar un gancho para prenderlo al pantalón o cinto y otra, de menor longitud, de  
55 la que se cuelga al llavero; quedando cerrado el gancho que forma por el extremo de una pieza que montada sobre un eje - dispuesto en una ventana practicada en el cuerpo, bascula sobre el mismo, haciendo presión sobre el extremo de la rama anterior, merced a un muelle enrollado en dicho eje.

60 2ª:- PORTA-LLAVERO, según reivindicación 1ª, caracterizado además porque la rama posterior queda asegurada a la prenda en que se engancha merced a un saliente recortado en la rama posterior y que, formando anzuelo, penetra por una ventana dispuesta al efecto en el cuerpo, impidiendo todo desplazamiento sin previa separación de la rama y el cuerpo.  
65

3ª:- Por último, se reivindica como objeto sobre el que ha de recaer el presente Modelo de Utilidad que, por veinte años, se solicita para España y sus Colonias, \_\_\_\_\_

p o r

" PORTA-LLAVERO "

70 Todo conforme queda representado en la presente Memoria descriptiva que consta de tres hojas escritas a máquina por una sola cara y plano que se acompaña.

Madrid, 12 de Noviembre de 1.947.

FEDERICO FELIX MANA  
P. P.

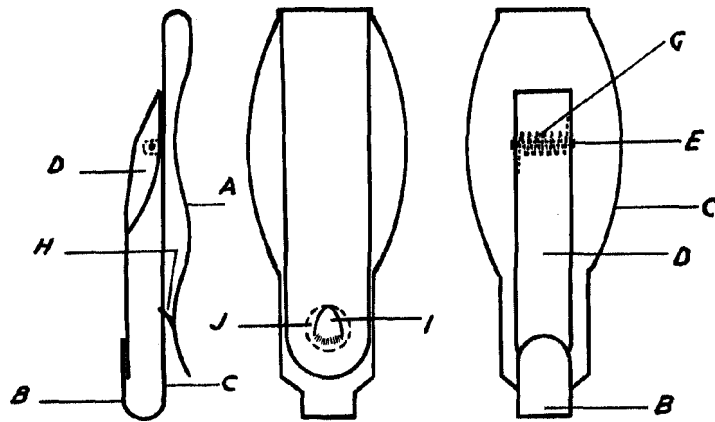

ESCALA VARIABLE  
MADRID, 12 NOVIEMBRE 1947  
P.A.

A handwritten signature in cursive script, appearing to read "Julian Selles Gimeno".