

D. José García Catá, de nacionalidad española, domiciliado en Barcelona, calle Rosellón 247, solicita registrar un Modelo de Utilidad, para España y sus Colonias, que se refiere a "UNA NUEVA PITILLERA, CON TAPA ARTICULADA" Clase 59, grupo 6º del Nomenclator.-

- - - -

Entre los llamados artículos de fumador, existentes en el mercado, uno de los que ofrece mayor variación de formas, tamaños y clase de material, son las pitilleras.-

5

No obstante, la gran diversidad de tipos conocidos las pitilleras en uso pueden ser clasificadas en dos grandes grupos, a saber; las que están destinadas a contener cigarrillos sueltos y las que son apropiadas para recibir paquetes de cigarrillos, que de no llevar la protección de la pitillera, se arrugan dentro del bolsillo, debido a la poca consistencia del envoltorio.-

10



15

La pitillera que constituye el objeto de la presente solicitud de Modelo de Utilidad, pertenece a este segundo grupo y se caracteriza por presentar el estuche y su tapa unidos articuladamente, de manera que esta puede separarse, para dejar la boca del estuche completamente libre, pero no desprenderse del punto de giro que constituye la unión articulada.- Dicha forma de unión entre las dos partes que componen el conjunto de la pitillera, facilitan la operación de abrirla y cerrarla, puesto que se puede tapar y destapar con una sola mano, muy fácil -

20

mente.-

25 En los dibujos adjuntos, que forman parte integrante de esta memoria descriptiva, se representa, a modo de ejemplo, dos formas de ejecución de la nueva pitillera.-

Dichos dibujos muestran.

Fig. 1, una vista en perspectiva de una pitillera-cuya tapa está unida a un marco rectangular, que gira sobre dos puntos de articulación, solidarios del estuche.-

30 Fig. 2, una vista en perspectiva de otra forma de pitillera cuya tapa está unida al estuche articuladamente, mediante un bastidor en forma de U.-

Haciendo referencia a los mencionados dibujos pasamos a detallar las particularidades de forma y funcionamiento de los dos ejemplos representados, explicando, al mismo tiempo, las ventajas derivadas de su empleo.-

35



40

La pitillera consiste esencialmente en un estuche-1-, de forma rectangular, cuya boca -2- está cortada al bisel, a fin de hacer más fácilmente accesibles los cigarrillos colocados en su interior, que se disponen, normalmente dentro del paquete o envoltorio propio, o bien sueltos.- Para facilitar la extracción de los cigarrillos contenidos en un paquete alojado en la pitillera, así como para retirar el envoltorio, una vez consumidos los cigarrillos, la base -3- del estuche -1- presenta una abertura -4-, que permite percutir sobre el fondo del paquete para provocar la salida de los cigarrillos, o introducir el dedo para expulsar totalmente el envoltorio vacío.

45

La tapa propiamente dicha, está formada por una pestaña -5- que puede ser arqueada, tal como se representa en la Fig. 1, o bien plana -5'-, según se muestra por la Fig. 2, la cual está unida a un marco -6-, que se superpone al contorno del estuche, con el que está unido por dos puntos de giro -7-, establecidos sobre las pare-

50

55 des laterales del estuche, los cuales permiten que dicho  
marcopueda oscilar, a fin de que la pestaña -5-, que for  
ma parte del lado superior, cubra o deje accesible la bo  
ca -2- del repetido estuche, al mismo tiempo que el lado  
60 inferior -6'- de dicho marco cierra o descubre la abertu  
ra -4-, practicada en el fondo del estuche.- La dependen  
cia que la unión articulada establece en el estuche y el  
marco oscilatorio, permiten abrir y cerrar la pitillera-  
con una sola mano.-

65 Según la ejecución mostrada en la Fig. 2, la pes  
taña plana -5'-, que actua de tapa, está unida a un bas  
tidor -8-, en forma de U, cuyos brazos son solidarios de  
sendos puntos de giro -7'-, que lo fijan articuladamente  
a las paredes laterales del estuche -1--



70 La forma de dicho marco y bastidor, asi como el -  
sistema de unión articulada, permiten disponerlos respec  
to al estuche, de manera que formen un ángulo de abertu  
ra suficiente para establecer dos puntos de apoyo, o un -  
pié de sustentación, que facilitan colocar la pitillera-  
sobre la mesa, en posición adecuada para retirar comoda  
mente los cigarrillos, en cualquier momento.-

75 La pitillera se fabricará con cualquier clase de -  
material, si bien se emplearán con preferencia, las mate  
rias plásticas moldeables ya sean translúcidas u opacas,  
de un solo color o de colores combinados.-

80 Por consiguiente que la forma, dimensiones, dispo  
sición y arreglo del conjunto y de cada una de las par  
tes que integran la nueva pitillera que acabamos de des  
cribir, serán susceptibles de todas aquellas variaciones  
y modificaciones que se estimen convenientes, mientras -  
85 no se altere la idea fundamental, que le dá novedad.-

El Modelo de Utilidad por : "Una nueva pitillera, con tapa articulada", cuyo privilegio de explotación en España sus Colonias y Protectorado, se solicita por un periodo de 20 años, recaerá sobre las particularidades que se concretan en las siguientes

90

R E I V I N D I C A C I O N E S

1ª.- "UNA NUEVA PITILLERA, CON TAPA ARTICULADA", caracterizada por el hecho de que está constituida por un estuche -1-, de forma rectangular, cuya boca -2- está cortada al bisel, a fin de hacer más fácilmente accesibles los cigarrillos colocados en su interior, siendo cerrada dicha boca - por una tapa articulada sobre el estuche, la cual consiste en una pestaña arqueada -5- o plana -5'- , que forma parte de un marco -6- o bastidor -8- en forma de U, que se superpone al contorno del estuche, sobre cuyas paredes laterales está unido por dos puntos de giro -7-7'-, que permiten que dicho marco o bastidor pueda oscilar, a fin de poder desplazar la tapa, con una sola mano, dejando completamente libre la boca de la pitillera.-

95

100



2ª.- "UNA NUEVA PITILLERA, CON TAPA ARTICULADA", según la reivindicación 1ª, caracterizada por el hecho de que para facilitar la extracción de los cigarrillos contenidos en el paquete alojado en la pitillera, así como para retirar dicho envoltorio, una vez consumidos los cigarrillos, se ha practicado, en la base del estuche -1- una abertura -4- que permite percutir sobre el fondo del paquete, para provocar la salida de los cigarrillos o introducir el dedo para expulsarlo totalmente.-

105

110

3ª.- "UNA NUEVA PITILLERA, CON TAPA ARTICULADA" Tal como se ha descrito y demostrado en los dibujos adjuntos.-

Consta de cuatro hojas foliadas y mecanografiadas por una sola cara.-

Barcelona, 25 Octubre 1947  
P. A. de *[Signature]*  
J. B. RENTERÍA

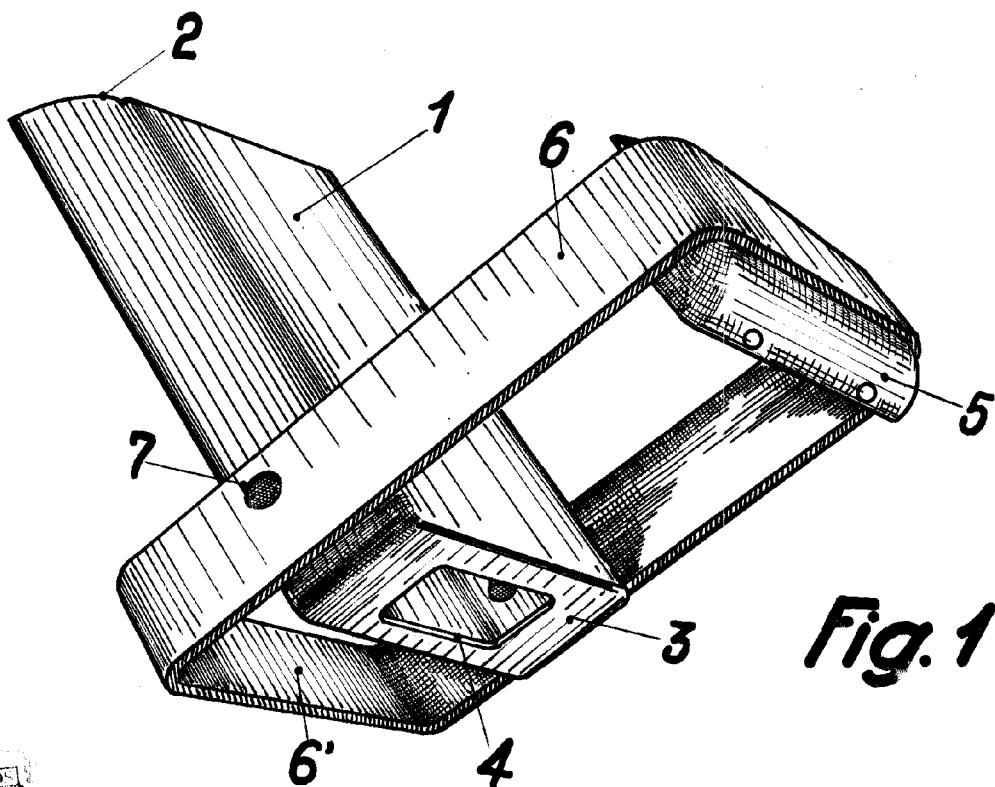

Fig. 1

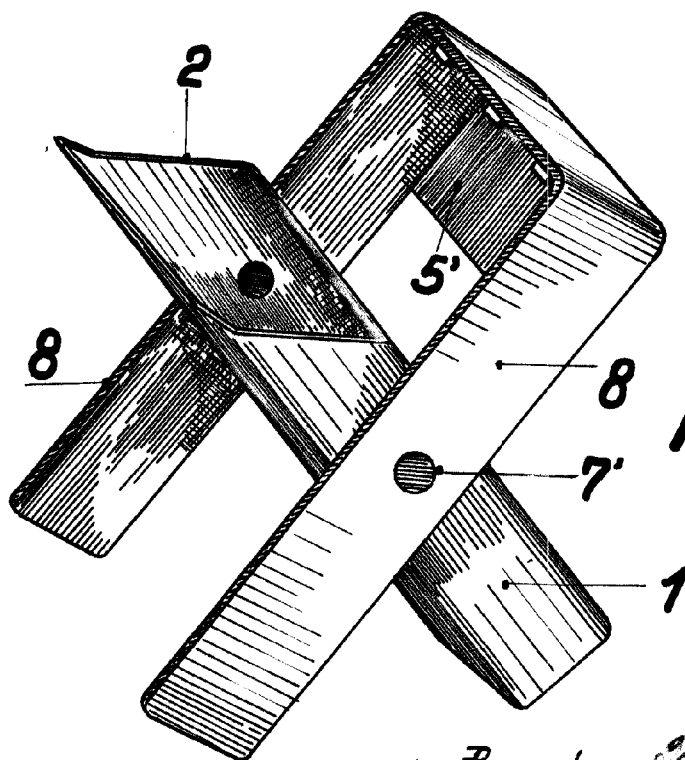

Fig. 2

Escala variable

Barcelona 25 Octubre 1947  
P. A. *[Signature]*  
Juan B. Renter Ridoura