

15981



15981

MEMORIA DESCRIPTIVA

para un modelo de utilidad por veinte años, por "REGLA DE AJUSTE PARA EL DESLIZAMIENTO DEL ARCO DE LAS SIERRAS MECANICAS Y MAQUINAS DE MOVIMIENTO DE VAIVEN EN LA MISMA" a favor de Don José María MUGICA, industrial, residente en Elgoibar (Guipuzcoa).

=====

5 La presente solicitud se refiere a una regla de ajuste para el deslizamiento del arco de las sierras mecánicas y máquinas de movimiento de vaiven en la misma. A este efecto, se provee el arco de un cuerpo de deslizamiento, mientras que un segundo cuerpo fijo, ó corredera, se sujeta en la máquina.

10 En los dibujos adjuntos figuras 1-3 se ilustra la regla de ajuste, siendo a el cuerpo fijo ó corredera; b es el arco de la sierra; c es la carrera de deslizamiento marcada en el cuerpo a, y d es el dispositivo móvil montado en el arco de la sierra.

15 En la figura 2 queda detallado, en vista de planta, el cuerpo general ó concha a que se adhiere ó coloca en la máquina, viéndose por la parte rayada, la carrera de deslizamiento entre las deslizaderas c.

Por otra parte, en la figura 3 queda ilustrada la pieza de



ajuste d sobre el arco b, cuyo cuerpo se muave dentro de la carrera de deslizamiento, practicada en la concha ó cuerpo general a.

La carrera de deslizamiento de la regla de ajuste es algo parecida a la cola de milano, no obstante su emplazamiento se efectua en sentido invertido.

Esta regla de ajuste tiene la ventaja sobre sus similares en que su asiento superior es plano, evitandose de este modo el agarrotamiento, con la consiguiente seguridad contra las vibraciones. Como se sabe por la práctica, los dispositivos hoy en uso, dan lugar a frecuentes interrupciones en el funcionamiento de las sierras mecanicas, debido a un exceso de vibraciones y agarrotamientos.

El desgaste, aunque minimo de la regla, es facil de regular, en comparacion con el de sus similares.

Como se desprende por las explicaciones anteriores, esta regla de ajuste es aplicable a todas las maquinas de movimiento de vaiven.

NOTA

Se declara que el objeto de este modelo de utilidad es nuevo en España con las siguientes

Reivindicaciones

1.-regla de ajuste para el deslizamiento del arco de las sierras mecanicas y maquinas de movimiento de vaiven en la misma, caracterizada porque comprende un cuerpo general ó concha a, que se sujeta en la máquina, provisto de una carrera de deslizamiento c que asemeja á una cola de milano en sentido invertido, mientras que en el arco de la sierra b se dispone otro cuerpo d para su deslizamiento dentro de dicha concha a, siendo plano su asiento superior, y permitiendo esta disposicion un trabajo rectilineo, exento de vibraciones y agarrotamientos de la hoja

15981



15981

-3-

de sierra.

50 2.- El modelo de utilidad cuyo privilegio se solicita para España y sus dominios, deberá recaer por "REGLA DE AJUSTE PARA EL DESLIZAMIENTO DEL ARCO DE LAS SIERRAS MECANICAS Y MAQUINAS DE MOVIMIENTO DE VAIVEN EN LA MISMA", según se describe y reivindica en la presente memoria y se ilustra con los dibujos que a la misma acompañan.

Madrid, 27 de Octubre de 1947.

pp: José María MUGICA

159815581

# ESCALA VARIABLE

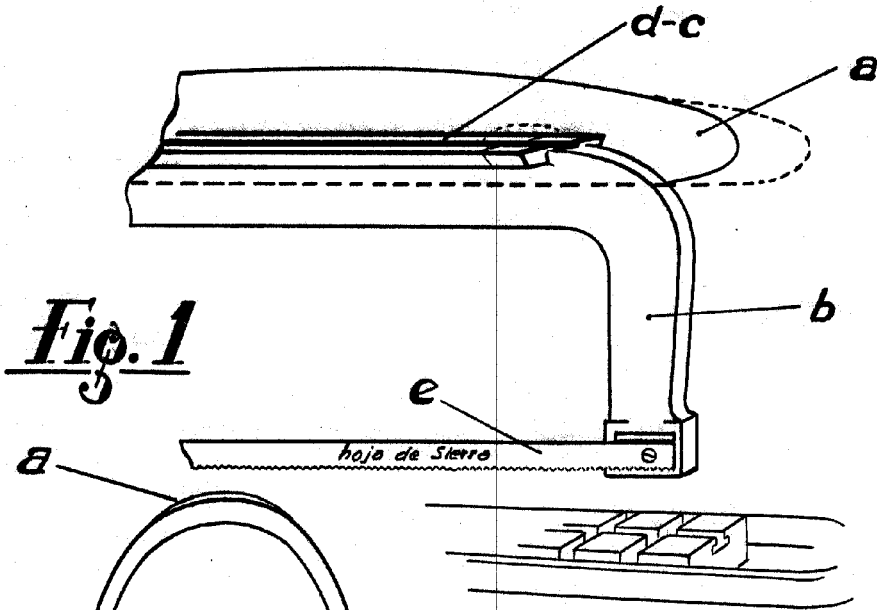

Fig. 1

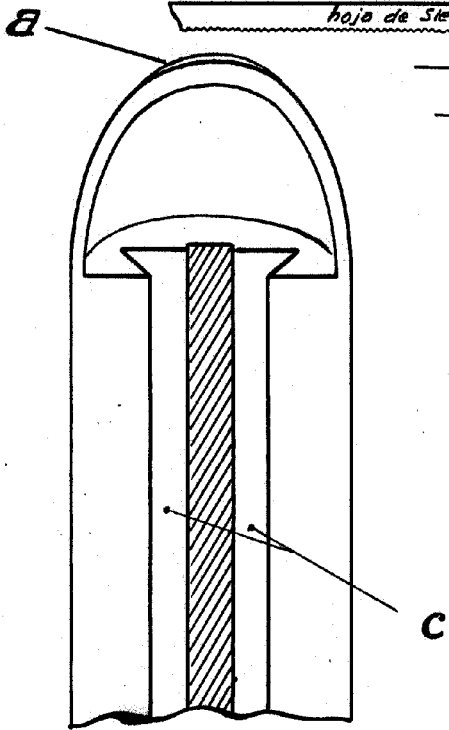

Fig. 2

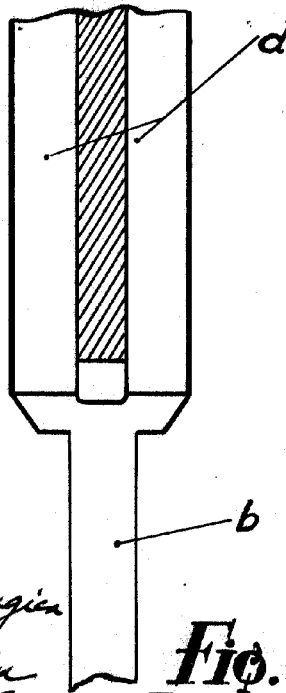

Fig. 3

*por José M<sup>º</sup> Múgica  
Inventor*