



15944

15944

MODELO DE UTILIDAD

por 20 años

por "UN SUJETADOR PARA VENDAJES", a favor de D. Jesús Pérez Martínez, de nacionalidad española, domiciliado en Barcelona, Muntaner, 22, 1º, 4ª.

=====

MEMORIA DESCRIPTIVA

El recurrente ha ideado y puesto en ejecución práctica un sujetador para vendajes más simple y perfecto que los conocidos hasta la fecha; y que, siendo nuevo y de su propia invención, solicita que se le garantice en su propiedad y exclusiva explotación mediante la concesión del registro por Modelo de utilidad a que se refiere la presente memoria descriptiva.

- 5.
- Los dibujos que, a título de ejemplo, se adjuntan a esta memoria, dan una idea de las características del nuevo sujetador. Consiste éste en dos piezas iguales de chapa metálica cortadas en forma de una tira rectangular -1-, por una de cuyas bases se prolonga en forma de agudo triángulo isósceles -2-; luego se dobla esta chapa por los brazos, por las líneas -3- y -4-, a fin de que al rebatirse sobre el extremo de una cinta -5- de tejido elástico, la abraza y ocluya a presión; consolidándose por los relieves o cavidades de compresión -6-. Por su parte, las puntas o vér-
- 10.
- 15.

20. tices -7- de los triángulos isósceles, quedan dirigidos uno contra otro; con lo que, al anclarlos en un vendaje -8-, lo fijan elásticamente. La aplicación de este sujetador resulta muy cómoda y rápida, debido a que sólo presenta una punta o uña -7-, única, en cada extremo de la cinta elástica; lo que facilita su expedición, presentación y conservación mediante una tira de cartón -9-.

25. A los efectos legales del registro que se solicita, serán variables todos cuantos detalles no afecten, alteren, cambien o modifiquen la esencia del sujetador ideado.

N O T A.

30. Se reivindica como objeto de este registro por Modelo de utilidad:

1.- Un sujetador para vendajes, caracterizado por el hecho de estar formado por una cinta de tejido elástico, en cada uno de cuyos extremos se fija a presión una abrazadera o anillo de chapa metálica fina, doblado, rebatido y anclado en la cinta por unos relieves o cavidades; presentando una prolongación o uña triangular única, con su vértice doblado alrededor del borde de la cinta y dirigido hacia el vértice de la uña opuesta.

35. Sean cuales fueren las circunstancias que concurren con la esencialidad del modelo definido en la anterior reivindicación, cual objeto es:

2.- "UN SUJETADOR PARA VENDAJES".

40. Consta la presente memoria de dos hojas foliadas, mecanografiadas por una sola cara y del dibujo unido a la misma.

45. Barcelona primero de octubre de mil novecientos cuarenta y siete.

P.A. de D. Jesús Pérez Martínez,

L. DURÁN
P. P.



15944

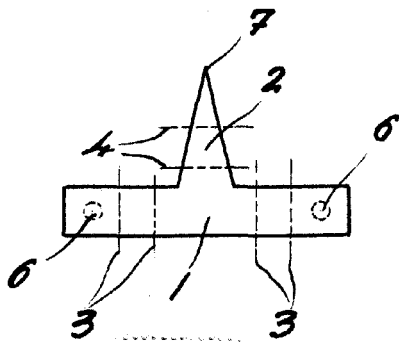
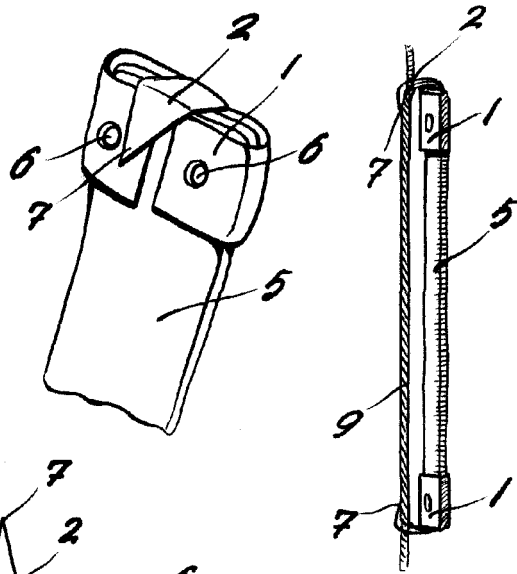
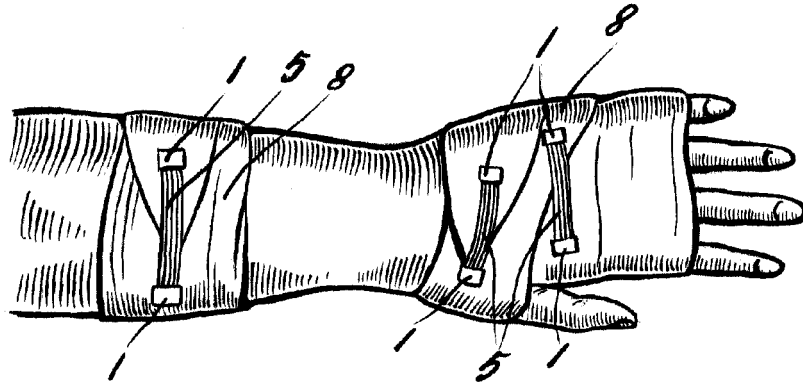

Barcelona 1º octubre 1947.

L. DURÁN
P. P.



Escala variable