

15942

15942

MODELO DE UTILIDAD

por 20 años

a favor de D. Angel TOSAT RIN

de nacionalidad española

residente en Barcelona, Avenida Puerta del Angel, nº 36

por:

"UNA CUNA PLEGABLE" (Clase 55ª, Grupo 6º del Nomenclator).

MEMORIA DESCRIPTIVA

El presente Modelo de Utilidad está destinado a garantizar a su concesionario, la propiedad y el derecho a la fabricación y explotación exclusiva de una cuna plegable.

Tal como su nombre indica, el objeto del Modelo de

5. Utilidad que nos ocupa se refiere a una cuna plegable, adaptando una vez plegada la forma de una maleta, por lo que puede ser transportada con suma comodidad.

10. Su construcción es sencillísima a la para que resistente, y una vez plegada ocupa muy poco espacio, resultando por todo ello, una cuna plegable muy práctica y de gran duración.



Seguidamente se describe con todo detalle, la referida cuna adjuntándose para su mejor comprensión una hoja de dibujos.

5. En los indicados dibujos se representa a título de ejemplo no limitativo, en la Fig. 1, una cuna del tipo objeto del presente Modelo, dispuesta para su uso; en la Fig. 2 la propia cuna semiplegada, y en la Fig. 3, completamente plegada.

10. Consiste la cuna plegable de que estamos tratando en un armazón de madera, metal y otro material similar adecuado, compuesto por un bastidor rectangular (1) en dos de cuyos lados van dispuestos dos plafones articulados, constituyendo uno de ellos, la cabecera (2) de la cuna y el otro (3) el pié de la misma. En los otros dos lados del indicado bastidor van dispuestas las barandillas (4) (4') articuladas al mismo.

15. Completan la cuna, cuatro patas articuladas (5) provistas de una ruedecita cada una, y unos listones (6) solidarios del bastidor (1) y que constituyen el fondo de la misma, en donde se coloca la colchoneta.

20. La articulación de todos estos elementos se efectuará mediante bisagras o por otro medio similar.

25. De lo anteriormente descrito y a la vista los dibujos respectivos se desprende fácilmente la forma en que se pliegan las distintas partes del mueble convirtiendo la cuna en una especie de maleta, o sea:

30. Primeramente se abaten hacia el interior del bastidor, las dos barandillas (4) (4'), luego los dos plafones (2) y (3), y por último se abaten las patas (5) por el otro lado del indicado bastidor, adoptando el conjunto de todos los elementos una vez plegados la forma de un paralelepípedo.



Una asa (7) aplicada en uno de los lomos del bastidor (1) sirve para transportar con facilidad la cuna, una vez plegada.

5. Para los casos en que se desee llevar el colchón junto con la cuna se fabricará ésta tal cual se ha descrito, pero con la única diferencia de que el grueso del bastidor (1) será más ancho, a fin de que el colchón pueda quedar ubicado en el interior, al plegar la cuna.

10. En el Modelo de Utilidad descrito serán variables la forma de los plafones, el tamaño del mueble, su acabado, los materiales empleados en su fabricación, y en general todos cuantos detalles no alteren, cambien o modifiquen su propia esencialidad.

N O T A

15. REIVINDICACIONES

Se reivindica como objeto del presente Modelo de Utilidad:

"UNA CUNA PLEGABLE" que se caracteriza y distingue:

20. 1ª.- Por consistir en una armazón de madera, metal, u otro material similar, compuesto por un bastidor rectangular, en dos de cuyos lados van dispuestos dos plafones que constituyen la cabecera y el pié de la cuna, y en los otros dos lados van las barandillas, estando provisto además el citado bastidor de cuatro patas con sendas ruedecitas, caracterizado porqué todos estos elementos, o sea los plafones, las barandillas y las patas, están articuladas, mediante bisagras o por otro medio similar.

30. 2ª.- Por plegarse en forma de maleta, para lo cual se abaten hacia el interior del bastidor, las dos barandillas y los dos plafones, y por el otro lado, se abaten las cuatro patas, adoptando el conjunto de todos estos elementos una vez plegados la forma de un paralelepípedo, pudiéndose ubicarse en su interior el colchón correspondiente.



15942

15942

3ª.- Por estar provista de una asa para su transporte que va aplicada en uno de los lomos del bastidor.

4ª.- "UNA CUNA PLEGABLE".

Sean cuales fueren las circunstancias que concurren con la esencialidad propia del mismo.

Consta la presente Memoria descriptiva de cuatro páginas foliadas y mecanografiadas por una sola cara, y va acompañada de dibujos aclarativos en una hoja.

Barcelona, 27 de Agosto de 1947.

P. a.

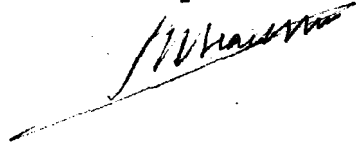

Fig. 1

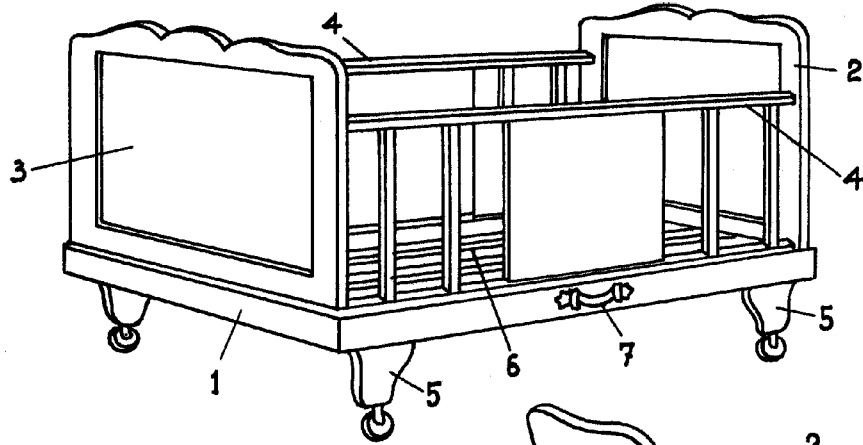

Fig. 2

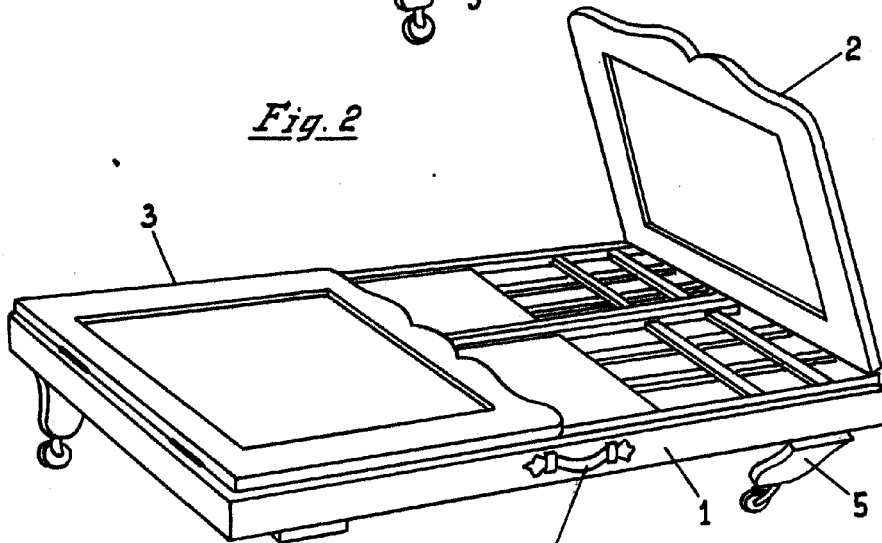
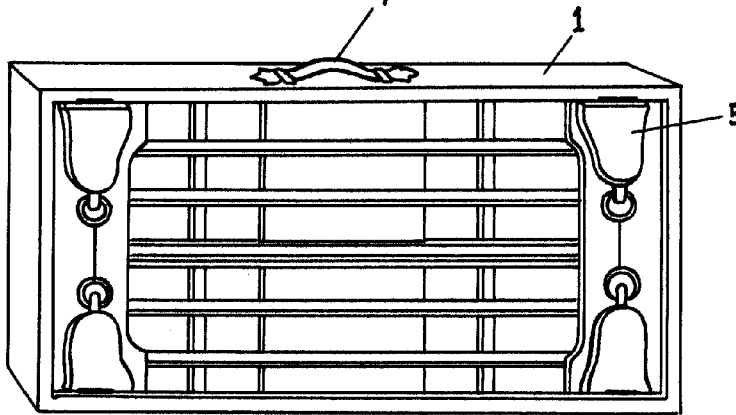

Fig. 3



Barcelona 27 de agosto de 1947

P. A.

Escala variable

