

15917

15917



MEMORIA DESCRPTIVA

5.- de un MODELO DE UTILIDAD, cuyo registro se solicita por veinte años, para España y sus posesiones a favor de DON FRANCISCO BAZAN VIRUEZ, de nacionalidad española y residente en Barcelona por "UNA FORNITURA PARA ARTICULOS DE MARROQUINERIA". - - - - -

DESCRIPCION

10.- Todos los articulos de marroquineria hasta ahora conocidos, tales como menederos, billeteros, pitilleras, tarjeteros, etc., carecen de una forniture apropiada que ofrezca a sus usuarios utilidades dignas de apreciar tales como las ofrece ésta que presentamos para su registro.

Una de ellas, es la de impedir que por cualquier persona extraña, con deseos de sustraer lo ajeno, se le pue-



15.- da despojar al usuario de cualquier articulo de marroquineria, provisto de la forniture que pretendemos amparar, ya que dicho articulo y debido a que vá sujeto en el borde del bolsillo, hace imposible que sea extraido, aún cuando corten la prenda en cuyo bolsillo esté depositado.

20.- Otra es, que cualquier billeteo, monedero, tarjetero, etc. provisto de la forniture que más adelante describiremos, vá perfectamente sujeto en el bolsillo, sin tocar su fondo, y ello supone que por muchos movimientos que efectue la persona que de él se valga, nunca y en ningún caso, dicho objeto tendrá libre acción, que sin duda alguna, influye al deterioro del bolsillo por el continuo roce que con sus angulos o esquinas produce.

25.- Estas son las principales ventajas que proporciona este registro, entendiéndose, que ellas, no son las únicas, puesto que facilita otras varias que de su uso se desprenden y que no creemos necesario citar.

30.- La novedad que se ha introducido, consiste en haber previsto en dichas forniture (a) la colocación de un clip o pinza (C) en uno de sus lados y que haga tope con el cuerpo (B) del articulo a que se aplique.

35.- En la fig^a 1^a, vemos un detalle del clip o pinza (C) cuya forma no se limita con la que se ha representado.

40.- La Fig^a 2^a, es un perfil del mismo clip o pinza (C) con detalle de una manera de colocación o unión al resto de la forniture (A) mediante soldadura, remache u otro sistema conocido, y en

45.- La Fig^a 3^a, vemos un frente de un articulo de marroquineria provisto de la forniture (A) pinza o clip sujetador (C) y cuerpo (B) en el cuál hace tope la pinza o clip a fin de lograr la presión suficiente para cuando la tela del bolsillo sea introducida entre dichos dos elementos.



15917

50.- Todo lo anteriormente descrito se ha efectuado a modo ilustrativo, pero nunca limitativo, ya que pueden introducirse variantes siempre y cuando no se altere la esencialidad del registro.

REIVINDICACIONES

55.- 1ª).- "UNA FORNITURA PARA ARTICULOS DE MARROQUINERIA" caracterizada por tener adiccionada mediante cualquier sistema conocido y en uno de sus lados, una pinza o clip sujetador que hace tope con el cuerpo del objeto a que se aplique.

60.- 2ª.- "UNA FORNITURA PARA ARTICULOS DE MARROQUINERIA".

Consta la presente memoria descriptiva de tres hojas foliadas y mecanografiadas por una sola cara constando de, incluyendo las presentes de sesenta y cuatro lineas.

Madrid 13 de Octubre de 1.947
FRANCISCO BAZAN VIRUEZ;
P.A.
El Agente Oficial de P.I.

ANTONIO ESCRIBA
[Handwritten signature]

159 17

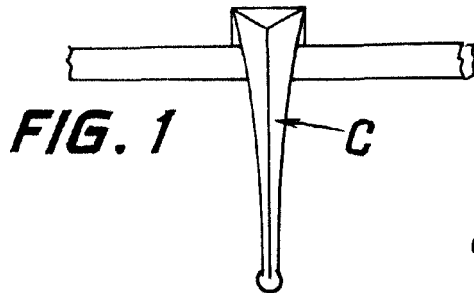
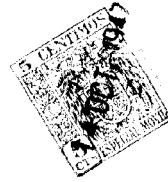

FIG. 1

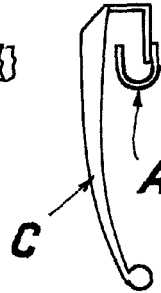

FIG. 2

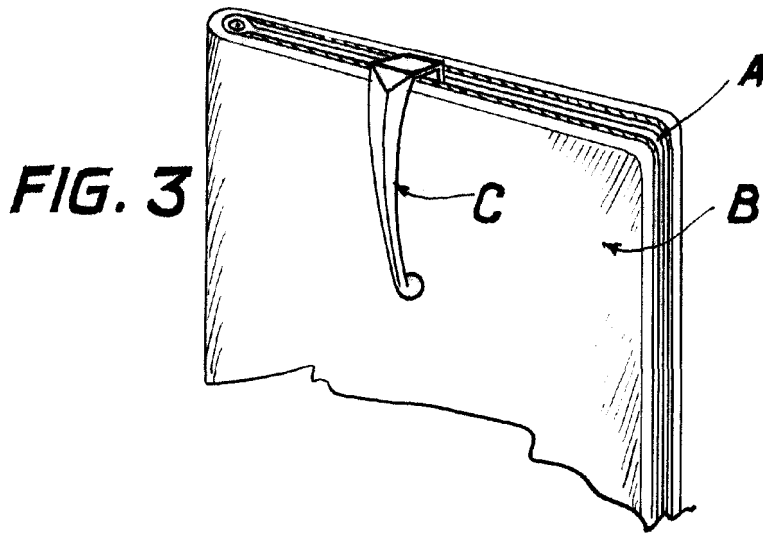

FIG. 3

MADRID 13 OCTUBRE 1947

ANTONIO RODRÍGA
P. P.

ESCALA VARIABLE