

15600

MEMORIA DESCRIPTIVA
y dibujos correspondientes
a la solicitud de un MODE-
LO DE UTILIDAD a favor de
Don. José DALLAU CODINA,
residente en Sabadell (
Barcelona).-----

MODELO DE UTILIDAD
por "UN TACO PARA TELARES", a favor de Don José DALMAU
CODINA, de nacionalidad española, residente en Sabadell
(Barcelona), calle de Burgués, nº 15.-----

MEMORIA DESCRIPTIVA

El Modelo de Utilidad a que se refiere la presente memoria descriptiva, está destinado a garantizar la propiedad y el derecho a la explotación exclusiva, de un nuevo taco para telares.

5 La finalidad que se consigue con el nuevo tipo de taco de que se trata, es la de lograr una mayor duración del mismo, sin merma ni dificultad alguna para las buenas condiciones de trabajo a realizar por él.

10 A continuación se describe el taco que se preconiza, con el auxilio de los dibujos de la hoja adjunta, en los que se representa igual visto en elevación longitudinal en la Fig. 1, y por un extremo, en la Fig. 2.

La característica esencial de este taco la constituya

ye el hecho de que, el cuerpo del mismo, que es de cuero
de búfalo, comprende en su plano longitudinal de simetría,
un alma metálica, constituida por una placa -1-, que infe-
riormente, forma una cápsula -2-, abierta por uno de sus
5 extremos. La placa -1-, por sus extremos longitudinales
y en la región por la que se verifica el enlace de la
parte superior del tazo con la cápsula -2-, va provista
de unas alas de refuerzo -3-, y sobre dicha placa va esta-
blecido el cuerpo propiamente dicho del tazo, que es de
10 cuero de búfalo y que, superiormente, determina una cabe-
za longitudinal, sensiblemente cilíndrica, en la que va
practicado un paso cilíndrico -4-, por el que aquel se
monta en la correspondiente varilla-guia del talar. La
pieza de cuero -4-, va firmemente unida al alma metálica -
15 1-, mediante unos rebloques -6-, y presenta, al igual que la
placa -1-, una ventana longitudinal -5'-, establecida in-
mediatamente debajo de la cabeza de aquel, para el paso
del elemento de actuación del propio tazo.

En la cápsula inferior -2-, va alojado un bloque -7-,
20 de cuero de búfalo, que queda retenido por los rebloques
-8-, y un tornillo -8-, y que es el que actúa contra la
lamadera, siendo recambiable cada vez que con el uso se
desgasta y destruye. Lo propio puede realizarse con la
pieza de cuero -4-, si bien su duración será mucho mayor
25 que en los casos corrientes por el notable refuerzo que
para la misma significa la disposición de la placa metá-
lica -1-.

Por lo que se refiere al armazón metálico -1-2-, podrá
ser variable en sus formas accesorias y en la clase de
30 metal de que se fabrique, pudiendo obtenerse por fundición

por estampado e en otra forma cualquiera conveniente.

5 Variará tambien cuanto se refiera a las dimensiones y formas del taco descrito y en general en todo cuanto no altere, cambie o modifique, lo esencialidad del Modelo de Utilidad descrito.

- N O T A -

Se REIVINDICA como objeto de este MODELO:

1º Taco para telares, fabricado de cuero de búfalo e de
10 materiales análogos, caracterizado por el hecho de ir provisto de un elemento metálico, de refuerzo, establecido a modo de placa, en toda su extensión y coincidiendo sensiblemente con su plano de simetría; formando dicho elemento metálico, en su parte inferior, una cápsula abierta por un extremo en la que va alojado un bloque recambiable de
15 cuero de búfalo o material análogo.

2º El taco de la reivindicación anterior en el que, el cuerpo del mismo, de cuero de búfalo, forma en su parte superior, una cabeza longitudinal con un paso o conducto por el que se monta a la varilla-guis del telar, y debajo de
20 dicha cabeza y en la parte central del taco, lleva practicada una ventana que, asimismo, presenta el elemento metálico central de refuerzo que lo caracteriza.

3º El propio taco en el que, el elemento metálico de refuerzo detallado en las reivindicaciones anteriores, va
25 provisto en sus extremos, por encima de la cápsula en que inferiormente termina, de unas aletas laterales de refuerzo que, a la vez, retienen un tanto la pieza de cuero de búfalo montada sobre el propio elemento metálico.

42 "UN TACO PARA TELARES".

Madrid de de 1947.

José DALMAU CODINA

D. A.

[Handwritten signature]

FIG.1

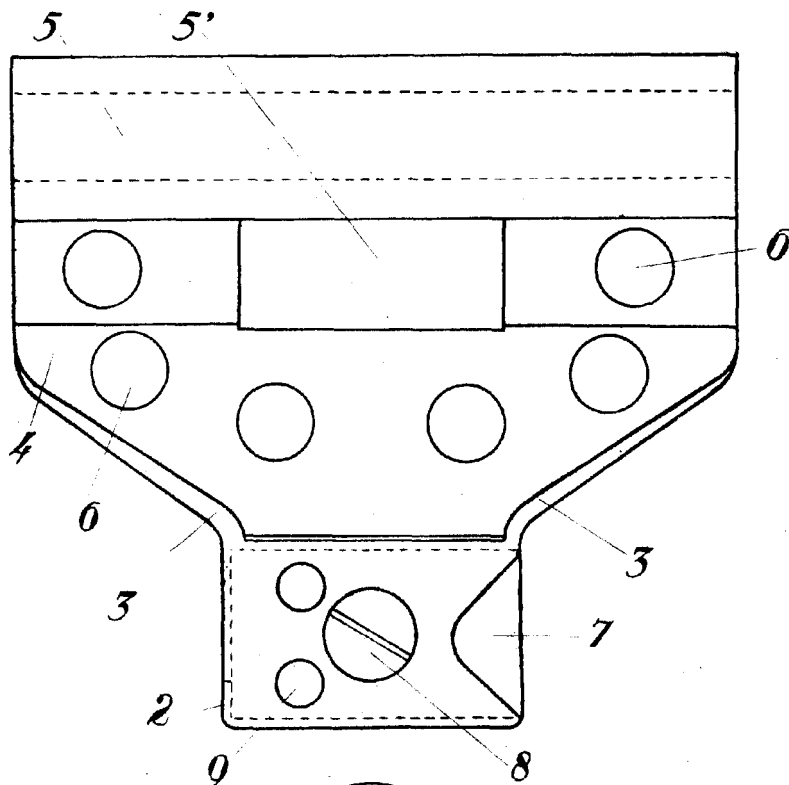
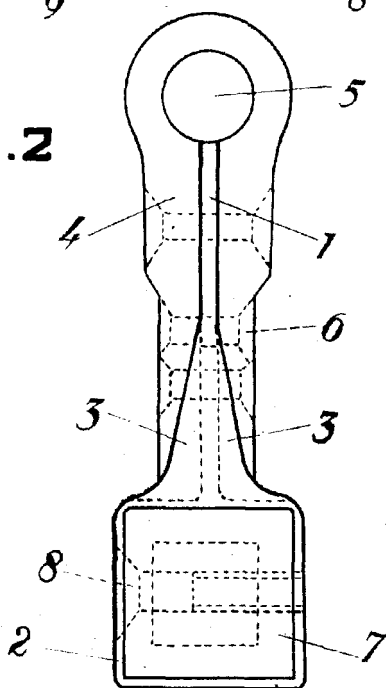

FIG.2



Escala variable.