

15855



MEMORIA DESCRIPTIVA

sobre:

" AUTOMOVIL DE CUERDA "

=====

Solicitante: Don GONZALO PUMARES ASUNSOLO,
domiciliado en Cimadevilla, 17,
OVIEDO.

=====

La presente solicitud de Modelo de Utilidad,
tiene por objeto un pequeño automóvil de cuerda, que en su
marcha emite el sonido de un pequeño motor de
explosión.

5. En el adjunto dibujo se indican los detalles
esenciales del invento.

El automovil, preferentemente y para mayor
realidad debe presentar la forma o el tipo torpedo
de carreras.



10. Fig. 1 es una vista de costado y Fig. 2 un corte transversal.

Se cubre el auto por debajo, constituyendo el suelo del mismo con una lámina tersa de vejiga B, papiro o material similar. La carrocería del coche a la que queda ajustada por debajo la referida lámina hará de caja de resonancia. En el eje que une las ruedas motrices R (o tambien unido a alguna multiplicación de la cuerda) se dispone el sistema de azote de aspas A que ha de reproducir el sonido de explosión. Este azote puede ser rígido o flexible. Para el primer caso basta una pequeña deformación del eje, que une las ruedas, formando dicha deformación un cigüeñal ligeramente superior en altura a la distancia de la línea ideal del eje del plano formado por la lámina B. Para el azote flexible, se unen perpendicularmente a dichos ejes unas pequeñas tiras de goma, cuero o materia similar, o tambien unas bolas unidas al eje por una cuerda o cordel, guardando siempre aquella relación de ser más larga la distancia del eje a los extremos del azote que la del mismo eje al suelo del coche.



El accionamiento se realiza por medio de la cuerda C.

N O T A

35. Descrita suficientemente la naturaleza del invento, así como la manera de realizarlo en la práctica, debe hacerse constar que las disposiciones anteriormente indicadas son susceptibles de modificaciones de detalle en cuanto no altere su principio fundamental, siendo lo que
40. constituye la esencia del referido invento y por lo que se solicita Modelo de Utilidad, por 20 años en España: "AUTOMOVIL DE CUERDA"; caracterizándose por lo siguiente:
- 1º.- Automovil de cuerda, caracterizado por un sonido de motor de explosión durante su marcha, producido mediante un golpeo intermitente y rápido accionado
45. por la propia cuerda del coche, sobre una lámina tersa colocada "ad hoc" en el suelo de dicho coche, actuando la carrocería del coche de caja de resonancia.
- 2º.- Automovil de cuerda, según reivindicación
50. 1ª, caracterizado porque dicho golpeo, se produce, o bien rígidamente por medio de una pequeña deformación del eje motor o en forma flexible por aspas flexibles caladas sobre dicho eje, o por unas bolas unidas

15855



mediante tiras flexibles al eje motor.

55.

3º.- Automovil de cuerda; tal y como queda substancialmente descrito en la presente memoria e ilustrado en los dibujos que se acompañan.

Esta memoria consta de cuatro hojas escritas a máquina por una sola cara.

Madrid, 30 septiembre 1947.

GONZALO PUMARES ASUNSOLO.

Por Poder de J. GOMEZ ACEVEDO

15855

FIG. 1

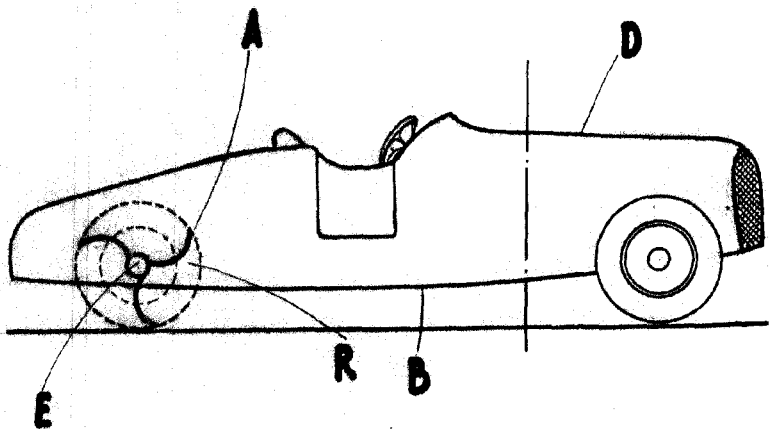
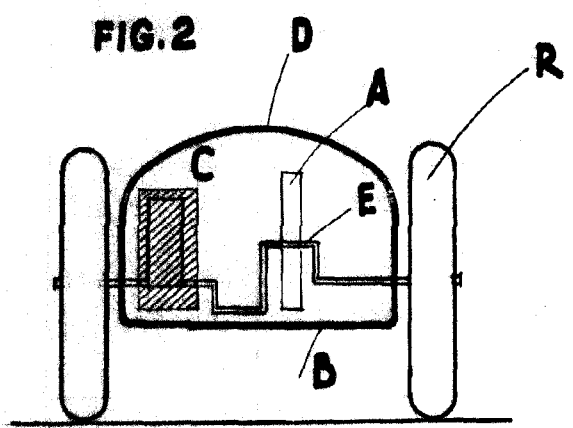

FIG. 2



MADRID 30 DE SEPTIEMBRE DE 1947
GONZALO PUMARES ASUNSOLO

— P. P. —

Por Poder de J. GOMEZ ACEBO