

15854



15858

MODELO DE UTILIDAD

por 20 años

a favor de D. MANUEL ROCA VIVES, de nacionalidad española,
domiciliado en Barcelona, calle de Urgel nº. 43,4º.2º.---
por: "PLATO O DISCO VOLANDERO PARA EL TIRO AL BLANCO" ---

MEMORIA DESCRIPTIVA

El deporte de caza y tiro al blanco, principalmente es-
te último, presenta modalidades especiales derivadas de
los medios deportivos de que se dispone. Tal ocurre en
la práctica del llamado "tiro de pichón" que tan genera-
5 lizado está en nuestro país en ferias y fiestas populares,
que no se concibe una, sin la concurrencia de una barraca
de tiro por humilde que sea.

Esta generalización ha llevado consigo la necesidad
de buscar sustitutivos a las aves, pichones y demás ani-
10 malitos que sacrificados para este deporte, llegaban a



cifras demasiado elevadas de mortalidad, perjudiciales para la conservación de las especies y onerosas para el deporte, bajo el punto de vista económico.

5 Uno de estos substitutivos es el plato volador objeto de este Modelo de Utilidad, el cual lanzado en el aire a modo de disco, ofrece blanco a los tiradores para que puedan ejercer o lucir sus facultades para el tiro. Es-
10 tos platos fabricados de un material muy ligero al mismo tiempo que en extremo frágil, como por ejemplo, un compues- to de alquitrán prensado, salen disparados en el aire por impulso dado natural o mecánicamente mediante un disposi- tivo lanzador adecuado.

15 Puede ir provistos o no de un apéndice giratorio que al encontrarse en el espacio se despliegue y le proporcione aspecto de ave en vuelo para una mayor ilusión de realidad a los efectos del tiro.

20 Un ejemplo de lo que se expresa ilustrará esta descripción a cuyo efecto se acompañan los dibujos de la hoja adjunta en la que se representa un caso de ejecución práctica.

La Fig.1 representa una vista en alzado y en planta del plato.

La Fig.2 es un corte vertical dado por el centro de la Fig-1.

25 La Fig.3 representa a menor escala una vista del plato provisto del apéndice volandero.

La Fig.4 es un detalle del apéndice volandero, independiente.

30 La Fig.5 representa esquemáticamente el momento de ser tocado por el tirador.



De la observación y estudio de las citadas figuras se desprende que el plato volandero -1- cuya forma puede ser variable, puede presentar una concavidad -2- atravesada de un dispositivo de quita y pon compuesto de un pequeño eje vertical -3- terminado inferiormente por un disco -4- y superiormente por un tapón de material cualquiera -5- ajustable al orificio central -6-.

Este pequeño eje -3- lleva suspendida por el centro a una varilla horizontal -7- doblada en espiral en su centro o presentando cualquier otra disposición que le permita ser pasada, suspendida y girar libremente en el espacio y lo mismo puedesser colocado al plato por medio del tapón ajustable o simplemente adherido en el mismo material del plato al fabricarlo.

Prendido de la varilla -3- debajo del plato -1- puede ir dispuesto un apéndice de papel -8-8'-, tela, cartón, lámina metálica delgada o de otro material, en forma de alas de ave o pájaro cualquiera, desplegadas.

Al salir impulsado el plato -1-, éste gira libremente en el espacio arrastrando consigo el apéndice -8-8'-, y de la combinación dinámica de fuerzas, resulta un movimiento de aleteo para dicho apéndice -8-8'-, que a cierta distancia produce la impresión de las alas desplegadas de un pájaro volando, dando como blanco para el tiro un excelente sustitutivo del natural.

En este Modelo de Utilidad, podrá variar su forma y tamaño así como su naturaleza frágil y ligera y en general todo aquello que no altere, cambie o modifique su esencialidad.

N O T A

Se reivindica como objeto del presente Modelo de Utilidad:

5 1.- Plato o disco volandero para el tiro al blanco, caracterizado esencialmente por estar constituido de un material cualquiera de fragilidad adecuada, como por ejemplo, de una pasta prensada y ligera a base de alquitran u otro aglomerante, cuyo plato presenta forma y diámetro propios para ser lanzado con dispositivo lanzador a mano
10 o a máquina, y puede ir provisto de un apéndice móvil que le proporciona aspecto de ave en vuelo, una vez lanzado en el espacio.

15 2.- Plato o disco volandero para el tiro al blanco, según reivindicación 1, caracterizado esencialmente porque el apéndice móvil consiste en un dispositivo compuesto de un pequeño pasador o eje vertical que inferiormente termina con un disco o cabota y superiormente penetra en un tapón de forma y material variables, ajustable al orificio
20 central que para este efecto presenta el plato por la parte cóncava, y retenida en la parte baja de este pasador una varilla móvil de alambre sostenida por su centro, cuya varilla sostiene en cada extremo una pieza que presenta la silueta recortada o estampadas de las alas de un ave, todo ello realizado de tal manera que al girar en el
25 espacio el plato, estas piezas se mueven dando la impresión de aleteo.

30 3.- Plato o disco volandero para el tiro al blanco, según reivindicaciones 1 y 2, caracterizado esencialmente porque el dispositivo que constituye el apéndice, puede ser fijo o independiente, adaptarse al plato por cualquier

15854^{30 S}



-5-

medio o disposición, mientras cumpla la condición de permitir el movimiento de las piezas que simulan las alas de ave.

5 4.- Plato o disco volandero para el tiro al blanco, según reivindicaciones 1, 2 y 3, caracterizado esencialmente porque las piezas que simulan las alas, pueden ser de cualquier forma y material apropiados, tales como papel, tela, lámina metálica u otros similares, recortados en silueta, estampados, planos o con relieve y de color
10 cualquiera uniforme o variado.

5.- PLATO O DISCO VOLANDERO PARA EL TIRO AL BLANCO.

Consta la presente Memoria Descriptiva de cinco hojas foliadas, mecanografiadas y escritas por una sola cara, acompañadas de una hoja de dibujos.

Madrid, a 30 de septiembre de 1947

MANUEL ROCA VIVES

P.A.

MANUEL DE RAFAEL

P.P.

Manuel de Rafael
3

15854

30

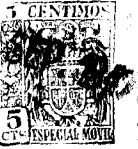

FIG. 1

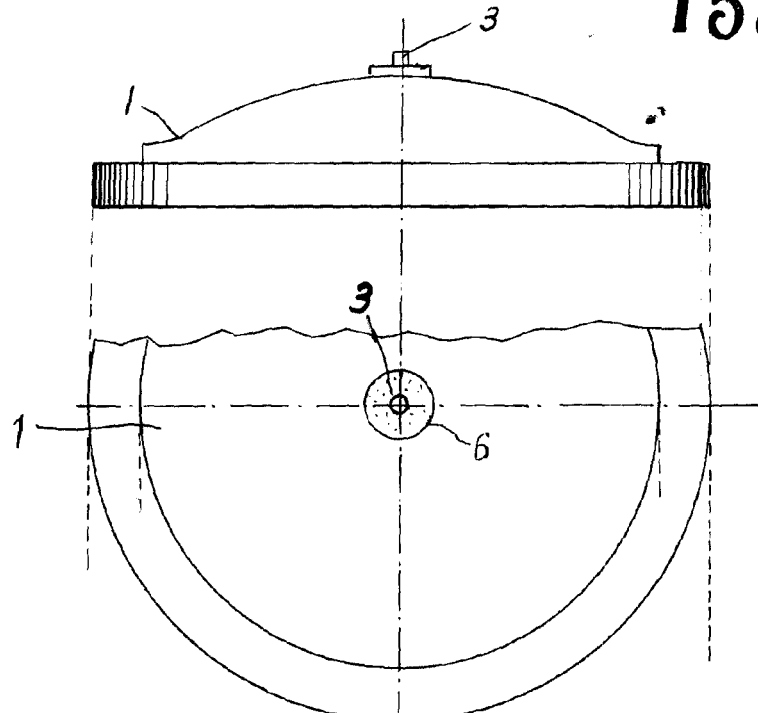

FIG. 2

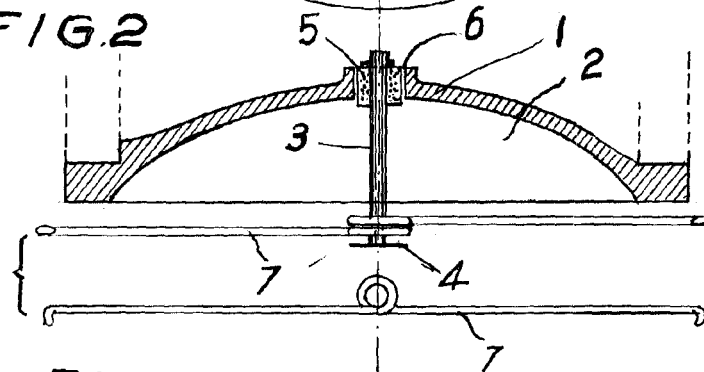

FIG. 3

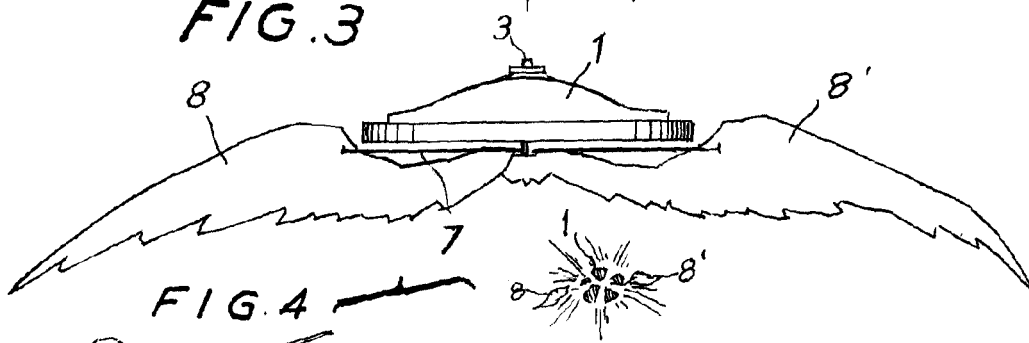
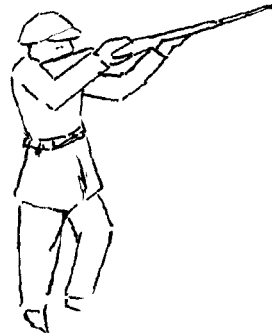

FIG. 4



Madrid 30 Septiembre 1947

P. A.
DE RAFAEL
J. J. J. J.
3

Manuel Roca Vives