

15845

15845

Cº 63
E/ND-1-
~~*****~~

M O D E L O d e U T I L I D A D

que por veinte años se solicita, como introducción en España, a favor de don Benito Manso Alense, de nacionalidad y residencia españolas, que ha de recaer sobre

VENTOSA, CON AGARRADEROS DE LA MISMA PIEZA

M e m o r i a d e s c r i p t i v a

-o-o-o-o-o-o-o-o-o-

El presente registro de Modelo de Utilidad tiene por objeto garantizar la explotación exclusiva, en todo el territorio nacional, de una ventosa, con agarraderos de la misma pieza, destinadas a fines múltiples y especialmente para portaequipajes, conforme se describe a continuación y se representa en forma gráfica, a título de ejemplo, en el plano adjunto.

En el plano citado, se detalla una vista en semi-corte y debajo una planta, de la ventosa, donde constan los elementos siguientes:

5

10

Nº 1- Orificio interior del cuello.

Nº 2- Cuerpo de la ventosa.

Nº 3- Ventosa.

15

Nº 4- Refuerzos circulares.

Nº 5- Agarraderos.

Nº 6- Cuello.

Nº 7- Refuerzo del cuello.

20

Con este tipo de ventosa, que con sus agarraderos, que son componentes de la misma, o sea vulcanizados de una sola pieza, pueden facilmente soltarse de la superficie donde se encuentren adheridas dichas ventosa, tirando de los agarraderos y sin que se deteriore lo mas minimo la propia ventosa, ya que al encontrarse dichos agarraderos en el propio cuerpo de ella, es donde mayor superficie de goma tiene dicha ventosa.

25

30

Para poder desaherir las ventosas de goma conocidas has a la fecha, es necesario introducir una lámina fina metálica por la superficie que abarca la ventosa y que se encuentra adherida en una superficie lisa o bien forzarla agarrando del cuello con el fin de que pueda penetrar el aire en el interior de la misma, Con esta, segun queda dicho antes, la facilidad para ser retiradas es grande, por la vulcanizacion en una sola pieza.

35

40

Como es natural, la forma, dimensiones, y materiales, puede ser variable, siempre que no altere, cambie o modifique la esencialidad del invento, que se describe.

Nota de

Reivindicación

45 c i o n e s .

Se reivindica, por la introducción en España a favor de don Benito Manso Alonso, de nacionalidad y residencia españolas, por los extremos que a continuación se detallan:

50 PRIMERO.- Por una "Ventosa, con agarraderos de la misma pieza", caracterizada porque la ventosa con sus agarraderos, en forma conica u otra cual quiera geométrica, son vulcanizados en una sola pieza, y con ello se consigue que para retirarla de donde se encuentren adheridas, y sin que se deteriore lo mas minimo la ventosa, puede hacerse facilmente, ya que los citados agarraderos se encuentran en el propio cuerpo de la ventosa o sea donde existe mayor superficie de goma.

55 SEGUNDO.- Por una "Ventosa, con agarraderos de la misma pieza", caracterizada porque sirve para diversas fines, pero especialmente para porta- equipajes.

60 TERCERO.- Por una "Ventosa, con agarraderos de la misma pieza".

Tal y como queda descrito en la memoria precedente y para los fines, que en la misma, se dan bien especificados.

65 La presente memoria, consta de tres hojas mecanografiadas, por una sola cara, y de un plano.

70 Madrid, a veintinueve de septiembre, de mil novecientos cuarenta y siete.

75 P. A. de don Benito Manso Alonso,

EMILIO ESPINOSA RIVAS
POR PODER

15845

FIG. I

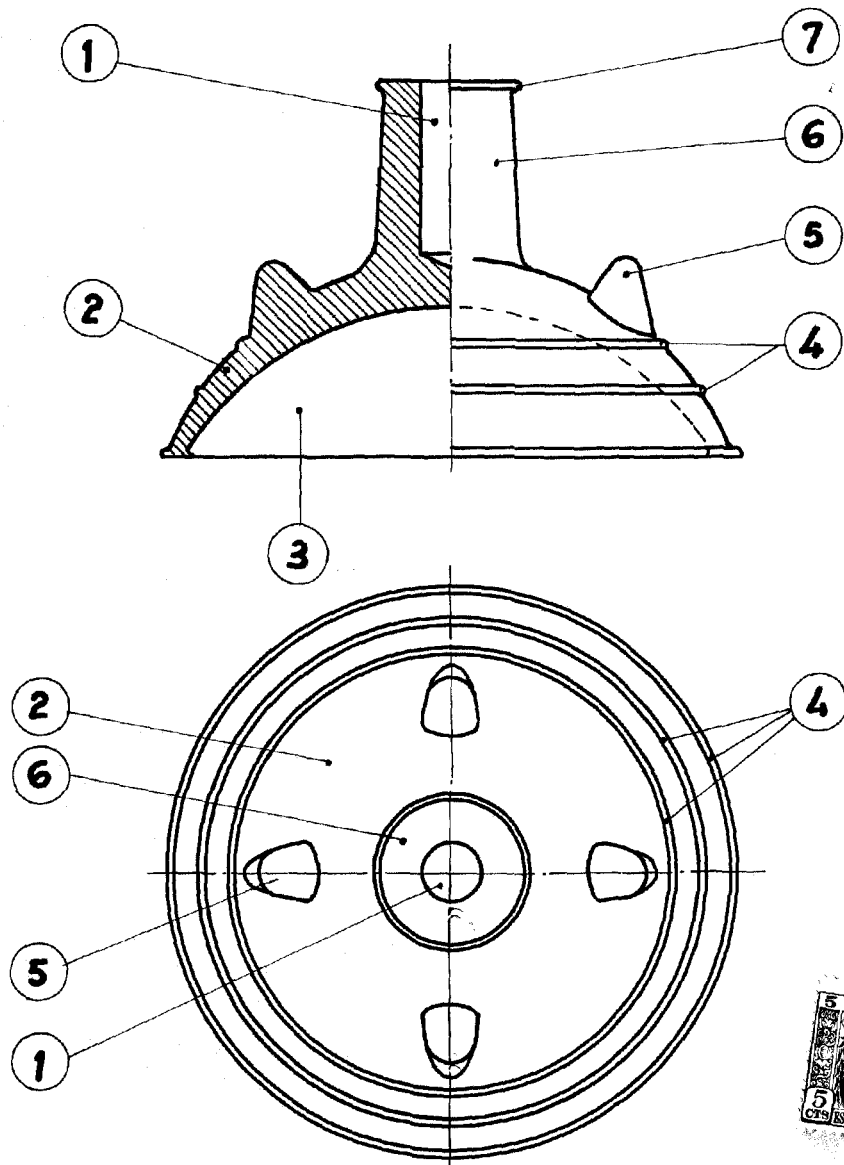

San Sebastian 16 Agosto 1947

escala variable