

- 1 - 15835



15835

MEMORIA DESCRIPTIVA

que se acompaña

a la solicitud de

Un MODELO DE UTILIDAD, por VEINTE AÑOS en España

a favor de

Manufacturas de Estaño y Plomo RAMONDIN, S.A., residen-
tes en IBARRA (Guipúzcoa)

por

"UN NUEVO MODELO DE CAPSULA EN DOS PIEZAS PARA BOTELLAS
Y TODA CLASE DE RECIPIENTES"

Inventor: D. Nicasio Gorrochategui Sagastume, de nacio-
nalidad española.

---oOo---



5 La invención a que se refiere la presente Memoria, constituye una novedad industrial, con características y ventajas que la hacen merecedora del privilegio de explotación exclusiva que por ella se solicita, de acuerdo con las prescripciones que establece el Estatuto vigente de la Propiedad Industrial de 26 de Julio de 1.929, texto refundido, publicado en 30 de Abril de 1.930.

10 La finalidad que se persigue con la realización de la idea que vamos a describir en el curso de la presente Memoria, es la de dotar a la industria de la fabricación de capsulas de estaño para botellas, de un nuevo modelo de estas capsulas, con características y ventajas tales, que la harán sin duda preferible a todas las conocidas hasta la fecha.

15 Para dar una idea exacta del espíritu de la invención por el cual se solicita el presente privilegio de Modelo de Utilidad, se acompaña un juego de dibujos en los que se han representado las dos piezas que constituyen la cápsula que describimos, habiéndose dibujado en los planos citados un modelo cualquiera dentro de este tipo de cápsulas a título de ejemplo, en modo alguno limitativo, sino de carácter
20 aclaratorio.

25 En los mencionados dibujos se ha indicado con la letra A, la pieza inferior de la cápsula destinada a recibir en su interior el cuello de la botella de champagne, sidra, u otra bebida o líquido. Con la letra B, se indica el cuerpo superior de la cápsula que ferrará el corcho de la botella y el gollote de la misma que, como puede verse indicado en el dibujo con letras punteadas, recubrirá, asimismo, la parte superior de la pieza A. de la cápsula introduciéndose hasta la
30 línea punteada que se señala con la letra D. La letra C, representa los taladros que suelen llevar en la parte superior las cápsulas de las botellas, habiéndose representado



en el dibujo uno cualquiera de los dibujos que suelen adoptar estos taladros a título de ejemplo.

35

Como puede deducirse de los dibujos adjuntos y de la idea que todo el mundo tiene de la forma y modo de aplicación de las cápsulas de las botellas, la parte inferior (A) de la cápsula está formada por un tubo de forma troncocónica y abierto por sus dos bases, mientras que la parte superior (B) no tiene abertura sino por su base inferior, estando cerrada por la parte superior.

40

Las ventajas que tiene la cápsula de la botella que describimos son numerosas en todos los aspectos pero principalmente podemos indicar las siguientes:

45

La colocación de la cápsula en la botella, es mucho mas sencilla, ya que se introduce primeramente la parte de cápsula correspondiente al cuello de la botella y después la destinada a cubrir la tapa del recipiente. En la práctica se obtiene, además, la ventaja de que al descorchar una botella cerrada con el modelo de cápsula descrito, se desprenderá la parte superior de dicha cápsula, sin que sufra el menor deterioro la parte correspondiente al cuello de la botella que es, precisamente, en donde aparecen las inscripciones que indican el nombre de la casa, fabricantes del contenido de la botella, la marca del producto, etc.

50

55

Hecha la descripción precedente, es preciso añadir, que los detalles de realización de la idea expuesta pueden variar sin que por ello cambie la esencia de la invención, que es la que se desprende de los párrafos que anteceden y la que se reivindica en la siguiente

60

NOTA

En resumen: El Modelo de Utilidad que se solicita, recaerá sobre las reivindicaciones siguientes;



65 1^ª.- Un nuevo modelo de Cápsula en dos piezas para botellas y toda clase de recipientes, caracterizado porque, como se deduce del enunciado, está constituido por dos piezas diferentes que adoptan forma troncocónica de tal manera que la parte superior es enchufable en la inferior, destinándose esta última a cubrir el cuello de la botella, mientras que la superior se colocará sobre el tapón, quedando recubierto éste y el reborde de la botella.

70 2^ª.- Un nuevo modelo de cápsula en dos piezas para botellas y toda clase de recipientes según la reivindicación 1^ª, caracterizado porque, de las dos piezas citadas en dicha reivindicación, la inferior de ellas está constituida por un tubo de forma troncocónica, abierto por sus dos bases, mientras que la pieza superior, de una forma semejante a la anterior, no tiene abierta sino en su base mayor, estando cerrada la base superior.

80 3^ª.- Se reivindica, por último, como objeto sobre el que ha de recaer el Modelo de Utilidad que se solicita, UN NUEVO MODELO DE CAPSULA EN DOS PIEZAS PARA BOTELLAS Y TODA CLASE DE RECIPIENTES'.

85 Todo conforme queda descrito en la presente Memoria, que consta de cuatro páginas escritas a máquina y dibujos que se acompañan.

Madrid 27 de Septiembre de 1.947

ALFONSO UNGRIA,

Manzana

ESCALA VARIABLE
MADRID, 27 DE Septiembre DE 1947
BREVES UNIDOS

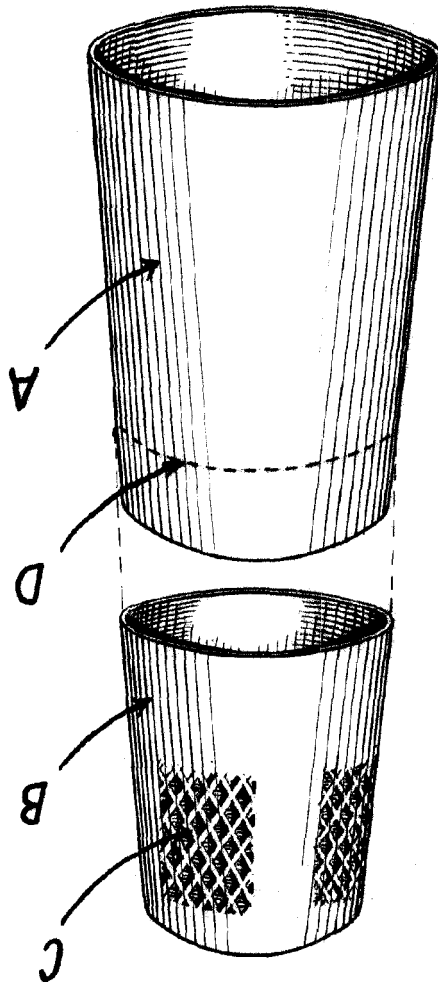

15835

Manufacturas de Estante y Plomo Remondin S.A. hoja única