



15796

H/V.

MEMORIA DESCRIPTIVA

que se acompaña a la solicitud de un modelo de utilidad por veinte años en España, por: "Estufa transportable de material refractario" a favor de Don Victoriano Sierra Acebal, residente en Madrid, Narvaez, núm. 49.-

=====

El presente modelo de utilidad se refiere a una estufa de material refractario (azulejos o similares) calentada por gas, electricidad, u otro modo apropiado, transportable y muy indicada para su empleo en la calefacción de viviendas en general.

5 Su característica fundamental es que la estufa caldea el espacio de aire formado por las piedras refractarias por medio de resistencias eléctricas o similares en su interior. Por la parte inferior, que va abierta, entra el aire, que se calienta mediante las resistencias eléctricas o fuente calorífica empleada, y sale
10 nuevamente a través de los agujeros de la tapadera o a través del espacio formado por ésta y el armazón de la estufa misma. La circulación de aire así producida facilita un calentamiento proporcionado del ambiente.

Las estufas eléctricas (o de gas) generalmente en uso tienen



la desventaja de transmitir el calor rápidamente y solo en una dirección limitada, además de cesar la producción de calor en el momento de desconectarse los calentadores.

5 Estas desventajas están eliminadas por la estufa aquí descrita, ya que las piedras refractarias calentadas desde el interior conservan el calor almacenado durante cierto tiempo, y continúan caldeando el aire después de desconectar las resistencias eléctricas o análogos durante algún tiempo (30 a 45 minutos), por lo que se consigue el máximo aprovechamiento de la energía invertida.

10 Naturalmente, dentro de las reivindicaciones que establecemos, pueden construirse diversidad de estufas, tanto por su forma y tamaño, como por los materiales empleados en ellas y porque el calentamiento se produzca de uno u otro modo. Pero como tales modificaciones, así como las que pueden hacerse en detalles de presentación
15 u organización, no afectan a la esencialidad reivindicada, cuantas estufas así se establezcan estarán igualmente comprendidas y protegidas por el presente registro.

En esta idea las adjuntas figuras corresponden únicamente a una forma de ejecución, sin carácter alguno limitativo, que presentamos a título de ejemplo de realización para mayor claridad de esta memoria descriptiva.
20

La figura A representa, vista de frente, la proyección en alzado de una estufa del modelo reivindicado.

25 La figura B presenta la vista parcial en perspectiva esquemática del interior de la estufa.

Con referencias a dichas figuras y a los números que sobre ellas designan las distintas partes de la estufa su descripción es como sigue:

Se compone: de la envuelta 1 de material refractario; el interruptor eléctrico para conmutar uno o varios calentadores 2; la tapa 3 con sus taladros para la salida del aire calentado y la circu-
30



1947

lación de la calefacción; las ruedas 4 para el rodaje de la estufa.

En la figura B, las flechas muestran la circulación del aire con las resistencias conmutadas. Un recipiente de agua 5, sirve para saturar el aire de humedad.

5 N O T A.-
=====

El presente modelo de utilidad comprende las siguientes reivindicaciones:

1.- Estufa caracterizada porque está constituida por una envuelta de material refractario (azulejos, piedras, ladrillos, loza u otro material similar), que forma un espacio hueco, abierto en su parte inferior para la entrada del aire del exterior, y que se calienta por medio de una o varias resistencias eléctricas, por llamas de gas u otro procedimiento apropiado; y cuya tapa lleva taladros para la salida del aire, que también deja salir o a través del espacio formado entre ella y el cuerpo de la estufa.

2.- Estufa según la reivindicación anterior, caracterizada porque la envuelta refractaria, si bien es transportable sobre ruedas o dispositivo adecuado, tendrá el espesor suficiente para constituir un acumulador del calor que reciba de modo que una vez apagado el foco calorífico siga irradiándole suavemente durante bastante tiempo.

3.- Estufa transportable de material refractario.

Según se describe y reivindica en la presente memoria descriptiva y se ilustra con los dibujos que a la misma se acompañan.

Consta esta descripción de tres hojas foliadas y escritas a máquina por una sola de sus caras.

Madrid, a 19 de Septiembre de 1947.

15796

FIG. "A"

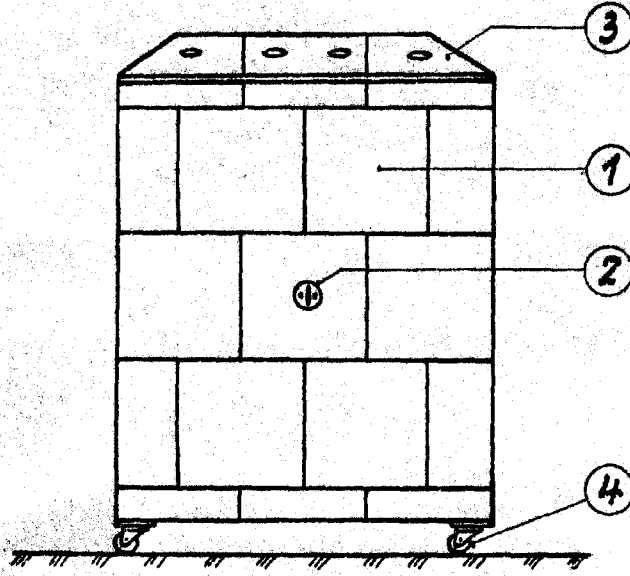
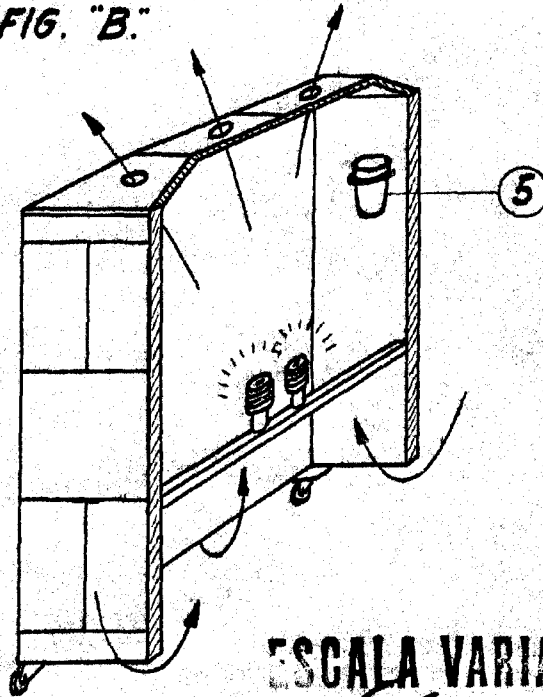

FIG. "B"



ESCALA VARIABLE

Uruy