

15779



15

MODELO DE UTILIDAD  
por VEINTE años  
en ESPAÑA

solicitado a favor de DON SALVADOR GASCO PRATS, de nacionalidad española, residente en ALCUDIA DE CRESPIÑS (Valencia),

por

== == == " NUEVA CAJA ENVASE PARA FRUTAS " == == ==

~~~~~

MEMORIA DESCRIPTIVA

El Modelo de Utilidad a que se refiere la presente Memoria Descriptiva y adjunto plano, está destinado a garantizar la explotación y la propiedad exclusivas, en España y sus colonias de una "nueva caja envase para frutas diversas, especialmente naranjas y similares"



155

Los diversos tipos de cajas para el envasado de fruta, conocidos en la actualidad en el mercado, especialmente los destinados al transporte de la naranja, tienen el defecto de que la fruta ha de ser colocada en diversas capas, apoyadas unas sobre otras, de tal modo que todo el peso de las capas superiores gravita sobre las inferiores. Esta disposición ocasiona notables perjuicios a la fruta hasta el extremo que modifica sus condiciones, pues con el continuo roce de unas capas con otras, produce un magullamiento en los frutos, se lesiona su piel y se estropean perdiendo presentación y resistencia y pudriéndose en caso de una larga permanencia en los envases.

Las dificultades referidas anteriormente quedan subsanadas con facilidad mediante la nueva caja envase objeto del presente registro, pues con la misma el fruto es transportado en perfectas condiciones, sin peligro de que se lesione o magulle, pudiendo conservar su lozania y buen estado durante mucho tiempo, lo cual representa una notable mejora, habida cuenta de que no se eleva sensiblemente el precio de coste ya que al ir el envase reforzado por sus pisos interiores, permite una disposición más débil en sus paredes sin que por eso sufra detrimento la solidez del conjunto. Por las condiciones indicadas, o sea por su utilidad y mejora de las condiciones del transporte de la fruta, es por lo que creemos acreedor de la protección, que se solicita como Modelo de Utilidad.

Para mejor comprensión de la constitución del objeto de este registro y solamente a título de ejemplo se adjunta una hoja de dibujos en la que se representa una perspectiva de la caja envase que nos ocupa.



15 SE

40

Esta constituido este envase por una caja o jaula en forma de paralelepípedo con los lados menores integrados por cuatro tablas de madera de las cuales, las centrales -1- son más anchas que las superiores e inferiores -1'-, estando estos lados acoplados mediante clavado a los lados mayores del envase que están integrados por tres tablas -1"- . Tanto en los lados mayores como menores las tablas que los constituyen están separadas por un espacio libre.

45

50

En cada uno de los cuatro ángulos del marco que forman las paredes laterales, van dispuestas unas piezas triangulares -2- también de madera, que son de una longitud igual a la altura interna del envase de modo que sus testeros enrasen con los bordes superiores e inferiores de los laterales. Estas piezas triangulares -2- constituyen el soporte y refuerzo del armazón. La base inferior del envase está constituida por tres tablas separadas por espacios intermedios y unidas por otras dos tablas clavadas en los extremos en forma de travesaños, cuya base va montada mediante clavado a las aristas inferiores de los lados y a las piezas triangulares -2-, siendo el montaje reforzado, en el caso de ser necesario, por grapas o flejes metálicos de clase y en cantidad necesaria.

55

60

En la parte superior de la caja y en cada uno de sus extremos lleva una tabla -5- que sirve de refuerzo y va clavada, con flejes o no, a las piezas triangulares -2- cubriéndose el espacio libre de la parte superior con una tapa de varias tablas.

65

Las tablas -1- de ambos lados llevan montados por la parte interior del envase unos listones o soportes -3-



70

y -3'- sobre los cuales se apoyan unas tablas sueltas -4-, -4'-, -4"- y -4"'- separadas entre sí un espacio libre, constituyendo dos pisos interiores con los cuales queda dividida la caja envase en tres departamentos independientes. Estas tablas -4-, -4'-, -4"- y -4"'- tienen achaflanados dos ángulos cada tabla a fin de que puedan acoplarse al perímetro interior de la caja.

75

Como las tablas -4-, -4'-, -4"- y -4"'- van sueltas, se extraen de la caja para proceder al envasado de la fruta, y se va colocando esta ordenadamente en el piso inferior hasta alcanzar el nivel de los listones -3'-, en cuyo momento se colocan las tablas -4"- y 4"'-, y sobre estas se coloca más fruta hasta el nivel del listón -3-, sobre el cual se colocan las tablas -4- y -4'- y sobre estas se repite la operación de colocar fruta hasta el borde de la caja, quedando el envase lleno de fruta colocada en diferentes capas, pero sin apoyarse el peso de las capas superiores sobre las inferiores, por la división interior del envase, resultando con ello perfectamente protegido el fruto y a cubierto de rozaduras y magullamientos, incluso en un transporte largo que requiera varios transbordos.

80

85

90

En el presente envase podrán ser variables las circunstancias de forma, tamaño, material y el acoplamiento de las tapas y refuerzos, así como el número de pisos en que se divida, siempre que no se modifiquen las condiciones esenciales especificadas en las siguientes notas reivindicativas.



## REIVINDICACIONES

---

Por el Modelo de Utilidad a que se refiere la presente Memoria Descriptiva, se reivindica:

- 95            1ª.- Nueva caja envase para frutas, caracterizado porque cada una de las cuatro tablas más anchas de los lados menores tienen clavado o adosado por cualquier medio un listón o soporte que va montado en la pared recayente al interior de la caja.
- 100           2ª.- Caracterizado, porque apoyadas en los listones citados en la reivindicación anterior van montadas cuatro tablas, separadas entre sí por un espacio libre, las cuales tienen achaflanados, cada una, dos de sus ángulos, con objeto de que puedan ceñirse al perímetro interior de la caja e incluso a los listones triangulares que ocupan a modo de refuerzo los cuatro ángulos de la caja.
- 105
- 110           3ª.- Caracterizado, porque las tablas de ángulos achaflanados, citadas en la reivindicación anterior constituyen dos pisos interiores que dividen a la caja en tres departamentos, perfectamente ventilados debido a los espacios libres que separan a todas las tablas, tanto de los pisos, y base como de los lados del envase, siendo desmontables las tablas que constituyen los pisos intermedios, para facilitar la colocación del fruto, ya que no van clavadas sino sueltas y sujetas solamente por el peso del fruto que sostienen. Y.
- 115
- 120           4ª.- " NUEVA CAJA ENVASE PARA FRUTAS " - de conformidad en un todo en lo esencial y fines industriales a lo descrito en la precedente Memoria y gráficamente repre

15779

- 6 -



5 SE  
sentado en las figuras del adjunto plano para su mejor comprensión.

Esta Memoria consta de SEIS hojas escritas o mecanografiadas a doble espacio en 122 LINEAS y por una sola cara.

Madrid, 10 de Septiembre de 1947.

Por autorización del interesado

15779

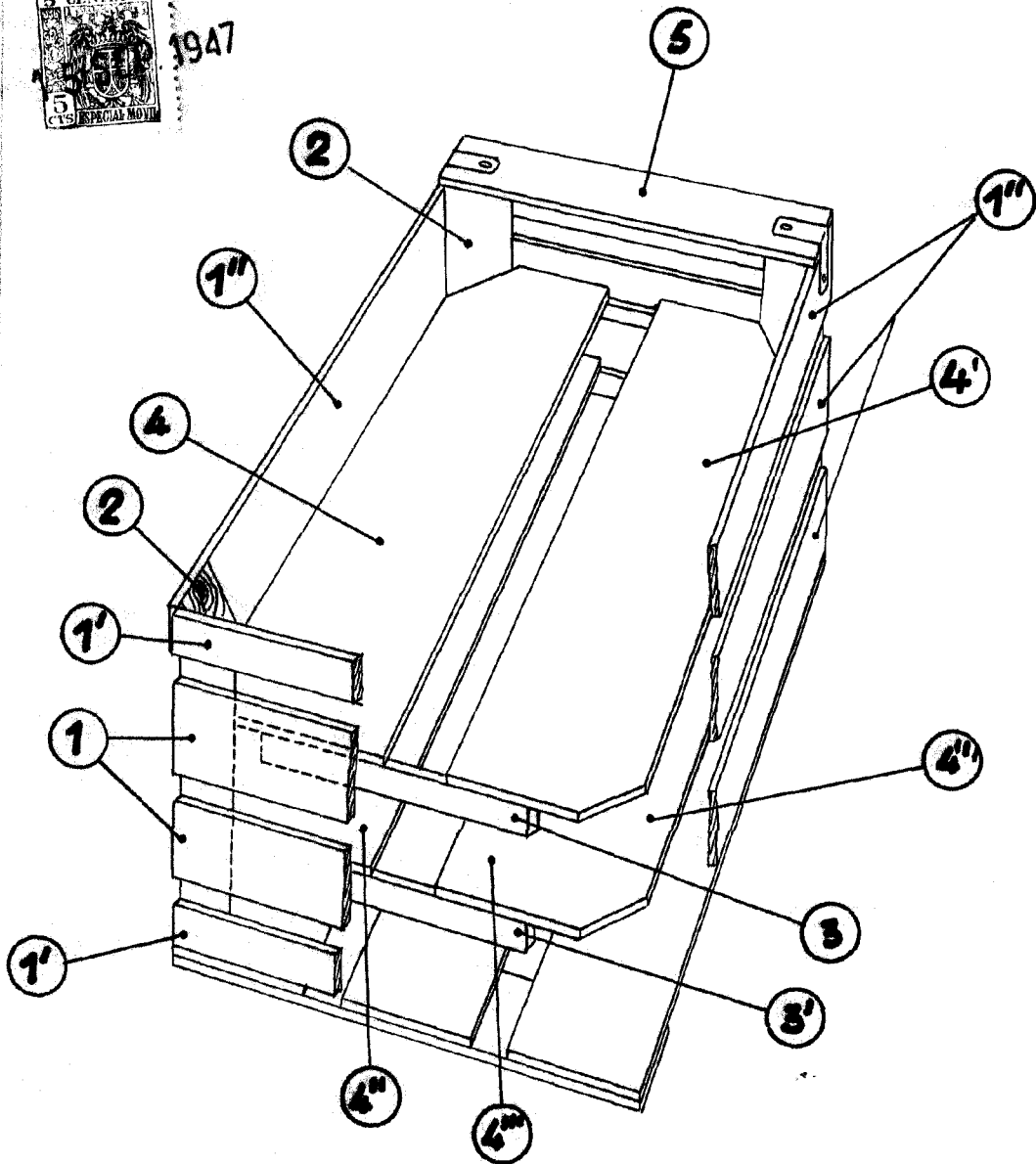

Escala variable  
Valencia, 12 Septiembre 1947

P.A.  
*José López*