



15

manillar, y unos refuerzos-adornos (5).



20

Ninguna de las empuñaduras de caucho, para manillares de bicicletas conocidas hasta la fecha en el mercado, llevan ojo de buey luminoso, unas porque disponen de un taladro pasante para acoplamiento en el manillar y otras un extremo, que está completamente cegado.

25

Esta empuñadura, en cambio, lleva un orificio que perfora totalmente en toda su longitud teniendo en uno de sus extremos un tope o asiento (2) para el ojo de buey (6), con un resalte (1), que aprieta fuertemente al mismo.

30

La primordial ventaja de ésta clase de empuñadura, es que evita totalmente los accidentes o atropellos por la espalda, indicando la situación del ciclista en plena obscuridad, señalando asimismo que es una bicicleta, motivado por la irradiación que producen estos estados ojos de buey y la distancia que separa una empuñadura de la otra.

35

También pueden colocarse en cualquier otro sitio de la máquina, para mayor seguridad del ciclista. presentándose en la fig. II, en un pedaliar, a título de ejemplo.

40

La forma, materiales, dimensiones, etc. serán variables y en general, cuanto sea accesorio y secundario, siempre que no altere, cambie o modifique la esencialidad del invento que se describe en los términos anteriores, que deben ser tomados con carácter amplio y nunca en forma limitativa.

45

N o t a d e

R e i v i n -

d i c a c i o n e s .

50

Se reivindica, por la introducción en España a favor de don Benito Manso Alonso, de nacionalidad y residencia españolas, por los extremos siguientes:

55

PRIMERO.- Por una "Empuñadura de caucho vulcanizado para manillares de bicicletas", caracterizada por estar moldeada, de una sola pieza de goma vulcanizada, con tope-asiento y reborde de sujecion de ojo de buey y orificio en toda su longitud para introducir el manillar.

60

SEGUNDO.- Por una "Empuñadura de caucho vulcanizado para manillares de bicicletas", con ojo de buey luminoso, ajustado fuertemente en uno de los extremos de la empuñadura, que evita totalmente los accidentes o atropellos por la espalda, motivado por la irradiacion de dichos ojos de buey.

65

TERCERO.- Por una "Empuñadura de caucho vulcanizado para manillares de bicicletas".-

70

Tal y como queda descrito en la memoria precedente y para los fines, que en la misma se dejan bien especificados, la cual consta de tres hojas foliadas y mecanografiadas, por una sola cara, y de un plano.

71

Madrid, a diez y seis de septiembre de mil novecientos cuarenta y siete.

P. A. de don Benito Manso Alonso,

FRANCISCO RODRIGUEZ RIVAS  
P. A. FOLIO



E/ND-1

FIG. I. 15773

FIG. II

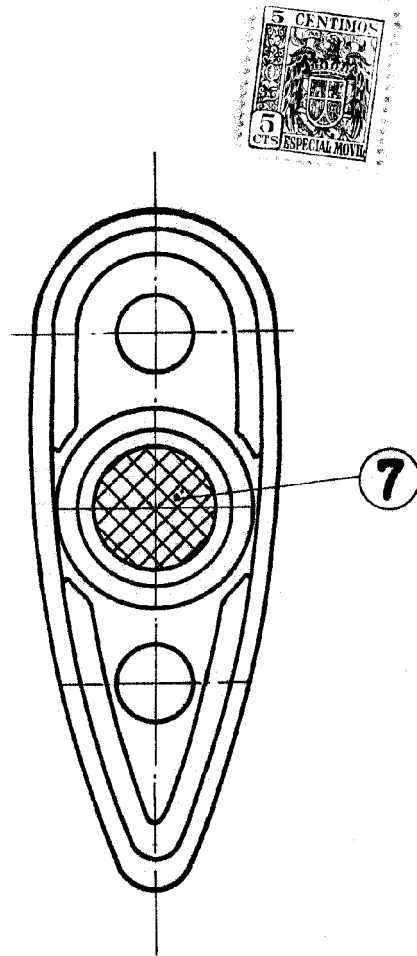
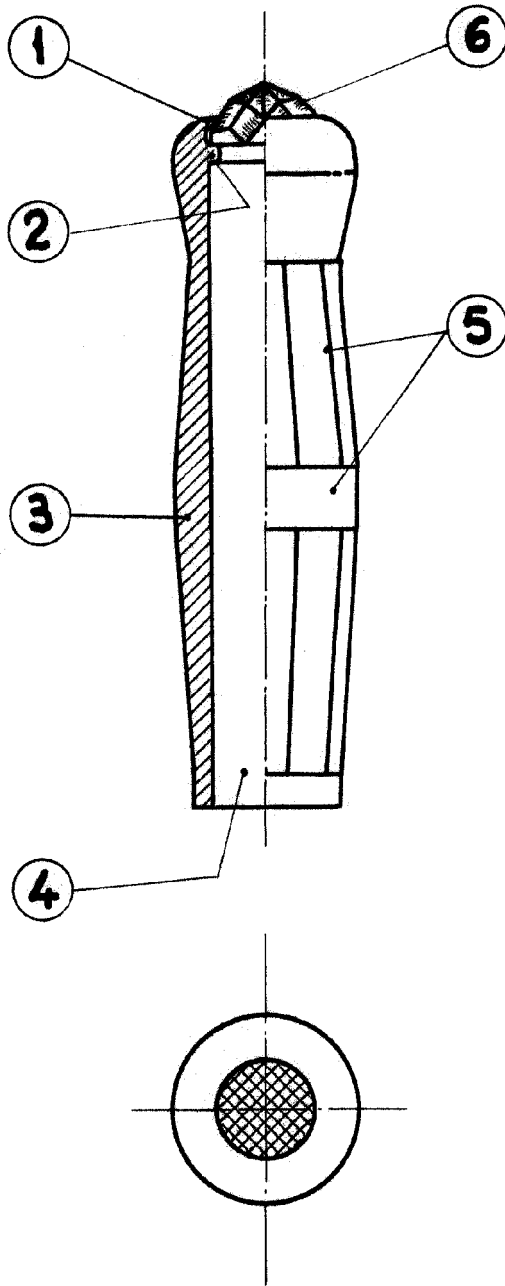

San Sebastian 7 Agosto 1947

Escala variable

*[Handwritten signature]*

*Manso*