

im/



15752

**M O D E L O   D E   U T I L I D A D**

\*\*\*\*\*

a favor de

Don Francisco de P. MAS FARNES, de nacionalidad española,  
domiciliado en BARCELONA,

por:

"Lápiz para labios"

-----:OOO:-----

**D e s c r i p c i ó n**

Este modelo de utilidad se refiere a un lápiz para labios, con el cual se consigue una mayor limpieza y comodidad en su manejo así como una mejor conservación de la barra de carmín.

5

En este lápiz para labios, la barra de carmín no sale directamente al exterior, sino que queda encerrada en el interior de un estuche, y el carmín se aplica por



medio de una esfera dispuesta en el extremo del estuche de manera que pueda girar libremente sobre sí misma y que roza sobre el extremo de la barra de carmín, con lo que la esfera al girar se unta de carmín y lo aplica sobre los labios.

5

En el plano adjunto se representa a escala mayor del natural, un ejemplo de ejecución de este modelo de utilidad.

La figura 1, es una vista del lápiz con la tapa retirada.

10

La figura 2, es una sección longitudinal del lápiz.

15

El lápiz para labios objeto de este modelo de utilidad, consiste en un estuche cilíndrico -12- provisto de una tapa -3- que cubre casi por completo el estuche. Este consta de dos partes, una superior -1- y otra inferior -2- que se unen entre sí por medio de la rosca -4-. La inferior -2- está cerrada por un extremo, mientras la superior -1- queda cerrada por una esfera -5- aprisionada por sus mismos bordes -6-, de manera que pueda girar libremente sobre sí misma. En el interior del estuche así constituido, y después de abrirlo separando sus dos partes -1- y -2-, se introduce la barra de carmín -7- que va entrada a presión en un casquillo -8- que lleva fijado un resorte -9-, el cual apoyándose en el fondo -10- de la parte inferior -2- del estuche, empuja la barra de carmín -7- hacia arriba y hace que quede constantemente aplicada contra la esfera -5-, pudiéndose cubrir el conjunto con la tapa -3-, mientras no tenga que usarse el lápiz.

20

25

30

En este lápiz para labios no se necesita hacer salir la barra de carmín ni graduar nunca su posición, sino que la barra de carmín -7- queda completamente encerrada en el interior del estuche -1-2- y al aplicar la esfera -5- sobre los labios, dicha esfera gira rozando la barra de carmín -7- y untándose de carmín que es transportado a los labios por la misma esfera.

35

En el fondo -10- de la parte -2- del estuche



puede practicarse un ligero hueco cónico con objeto de que el resorte -9- quede centrado y así empuje la barra -7- de una manera uniforme.

5

Asimismo, en el extremo de la parte inferior -2- del estuche y exteriormente al mismo, puede disponerse una serie de rebordes -11-, u otra disposición equivalente por ejemplo una pequeña porción prismática, para que el lápiz pueda cojarse comodamente por su extremo con los dedos.

10

-----: N O T A :-----

Se reivindica como objeto de este modelo de utilidad:

15

1.- Lápiz para labios caracterizado porque la barra de carmín queda completamente encerrada en el interior de un estuche, aplicándose el carmín por medio de una esfera dispuesta en el extremo del estuche de manera que pueda girar libremente sobre sí misma rozando sobre el extremo de la barra de carmín, con lo que la esfera al girar se unta de carmín y lo aplica a los labios.

20

2.- Lápiz para labios según la reivindicación anterior, caracterizado porque el estuche está formado por dos partes unidas entre sí a rosca para poder introducir en su interior la barra de carmín, estando la parte inferior cerrada por su extremo, mientras que la superior aprisiona la esfera con sus bordes de manera que ésta pueda girar libremente.

25

3.- Lápiz para labios según las reivindicaciones anteriores, caracterizado porque la barra de carmín va entrada a presión en un casquillo que lleva fijado un resorte y el conjunto va dispuesto en el interior del estuche de manera que el resorte, apoyándose en el fondo del estuche, empuja la barra de carmín aplicándola constantemente contra la esfera.

30

35

4.- Lápiz para labios.

Esta memoria consta de cuatro páginas, escritas

15752



por una sola cara.

BARCELONA, 2 SEP 1917

P. A.

*M. Borrás*

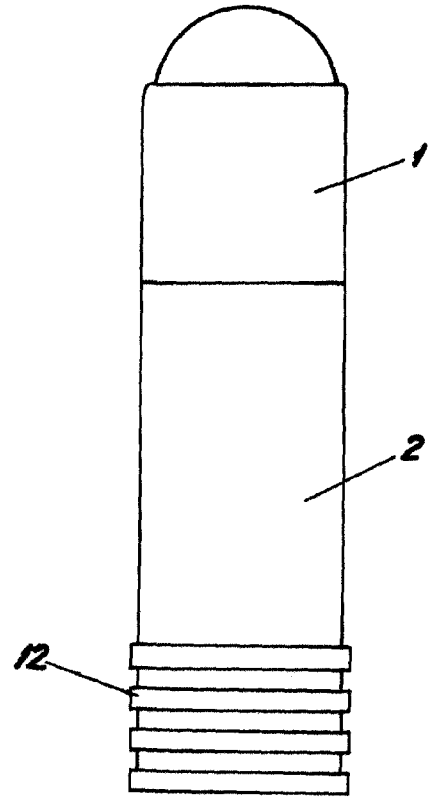
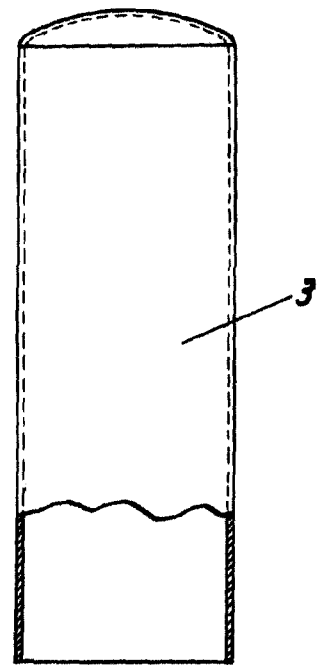
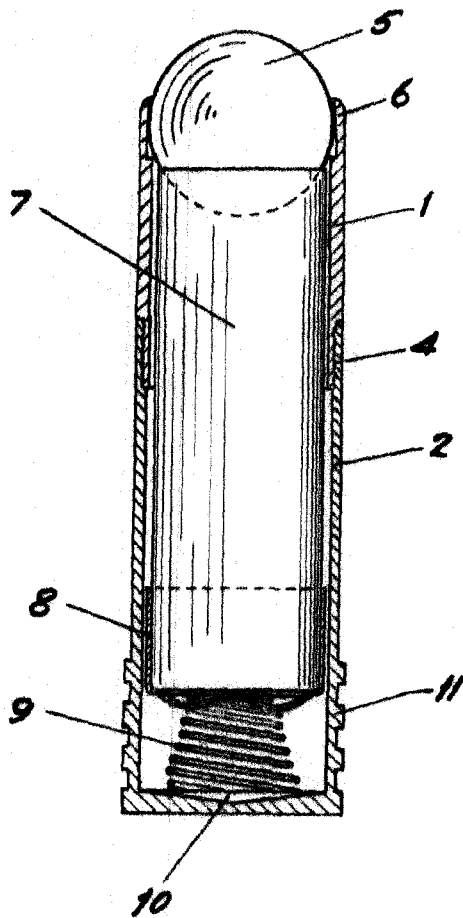

*Mas Farnes*