

15749

15749



MODELO DE UTILIDAD

por veinte años

a favor de Don Julio VIDAL Martí,
de nacionalidad española, residente en Barcelona, calle
del Bruch, número 148, por:

"CENICERO PERFECCIONADO"

MEMORIA DESCRIPTIVA

1 Constituye el objeto de este modelo de utilidad un ce-
nicero perfeccionado en el que hay un depósito-reserva para
las colillas y ceniza, el cual es de relativamente gran ca-
pacidad, y un receptáculo auxiliar fijado a la boca del pri-
5 mer recipiente, de manera que normalmente establece una se-
paración y oculta a la vista el fondo del mismo, y en el
que de momento quedan retenidas las colillas y ceniza. Dicho
receptáculo auxiliar es partido, e sea formado por dos mita-
des movibles, solidarias de dos respectivos ejes paralelos
10 acoplados mecánicamente entre sí, de manera que haciendo gi-
rar a mano, mediante un botón o similar, uno de ellos, gira

15749



23

1947

el otro en sentido inverso, al ocurrir lo cual, separándose los semifondos de las dichas mitades -por virtud de la excentricidad en que quedan respecto a los ejes de giro- dejan una ranura ancha por la que caen en el recipiente-despó-
5 sito las colillas y ceniza provisionalmente retenidas en el referido receptáculo móvil.

Para fijar ideas es oportuno referirse a los dibujos adjuntos, que representan un ejemplo de realización del cenicero en cuestión; pero explícitamente se manifiesta, que
10 a los efectos legales del registro que se solicita, podrá ser variable cuanto revista carácter accesorio o circunstancial relativamente a lo que constituye la esencialidad del modelo.

En dichos dibujos: Figura 1, a mayor escala que las
15 otras, es un corte vertical del aparato por un plano diametral perpendicular a los ejes de giro; Figuras 2 y 3 son vistas exteriores, la 2 en posición paralela a la de la 1, y la 3 a 90 grados de ella, y figura 4 es una planta.

Según consignado, el total del cenicero está constituido por la combinación de un fondo partido y móvil 1-2, cuyas dos mitades son respectivamente solidarias de ejes 9-10
20 paralelos, excéntricos respecto de los medios fondos del indicado receptáculo. Los referidos ejes llevan caladas los pequeños piones 7-8 que engranan entre sí, de manera que
25 al mover el eje 10 con el botón 11 en el sentido de la flecha de la figura 1, el eje 9 se mueve en sentido contrario, pasando las semi-cápsulas de la posición punteada de la figura 1 a la de trazo lleno. Los ejes 9 y 10 se prolongan en los muñones 12 y 13 y el conjunto, montado en un arco 3

15749



se ajusta y fija a la boca del recipiente-deposito 4, mediante una unión a guilletina 5-6 u otra equivalente cualquiera. El dicho recipiente 4 es el que recoge la ceniza y colillas que caen en el mismo desde el receptáculo 1-2 cuando las dos mitades de éste se ponen según la posición de trazo continuo de la figura 1.^a las cuales al hacerlas recuperar la posición punteada tapan el recipiente 4 ocultando la ceniza y colillas que en el mismo se depositan.

Naturalmente, la forma del recipiente-deposito y la de los fondos móviles y en general la del cenicero todo, así como su capacidad y proporciones de sus partes, como los materiales empleados y el mecanismo para rotación de los ejes, y en fin todo cuanto no afecte a la esencialidad del sistema de cenicero descrito, podrán ser objeto de máxima variación, sin salirse de la protección del registro.

N O T A

SE REINVINDICA :

1 - Cenicero caracterizado en que presenta un receptáculo partido en dos mitades, las cuales pueden hacerse girar en sentidos contrarios sobre los respectivos ejes paralelos que quedan excéntricos respecto de los medios fondos del dicho receptáculo, de manera que en la posición normal se constituye con las dos referidas mitades una cavidad en la que se depositan provisionalmente las cenizas y puntas de cigarrillo, apareciendo, en cambio, al girar dichas mitades, una abertura o rendija ancha por la que pasan la ceniza y colillas.

15749



llas antes retenidas, las cuales caen en un segundo recep-
táculo ooble fondoconstituido por un recipiente a cuya
boca se acopla en forma desmontable el antedicho semifondo
o receptáculo partido.

5 2 - Cenicero perfeccionado.

10

Consta la presente Memoria Descrip-
tiva de cuatro hojas mecanografiadas, escritas por
una sola cara, numeradas del 1 al 4 y con sus li-
neas numeradas, a su vez, de cinco en cinco, y de
una hoja con dibujos, anexa.

Barcelona, 23 agosto 1947
P. A.



FIG. 1

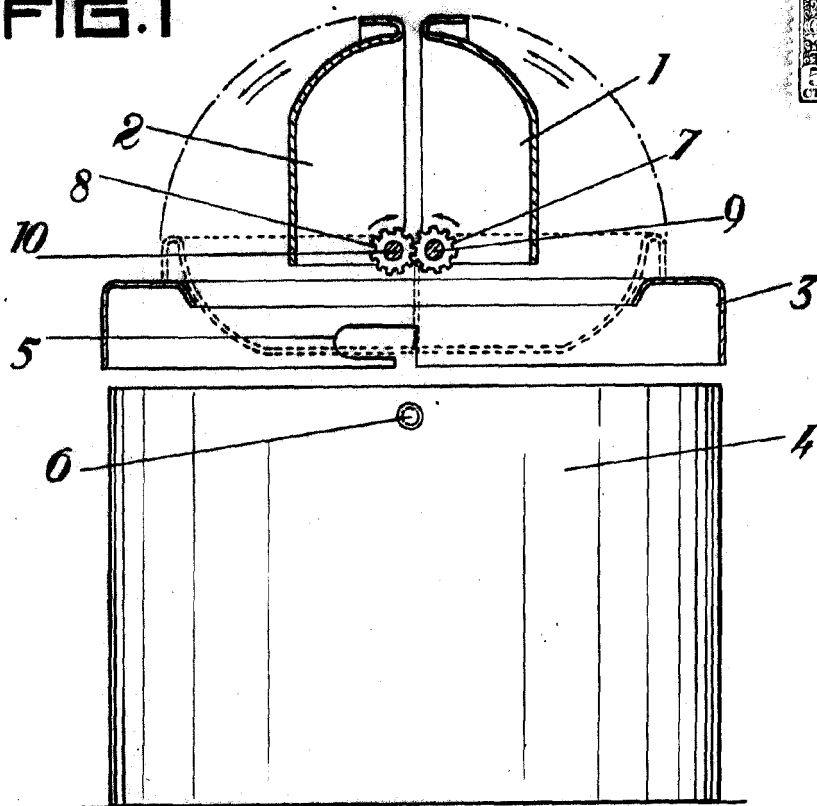

FIG. 2

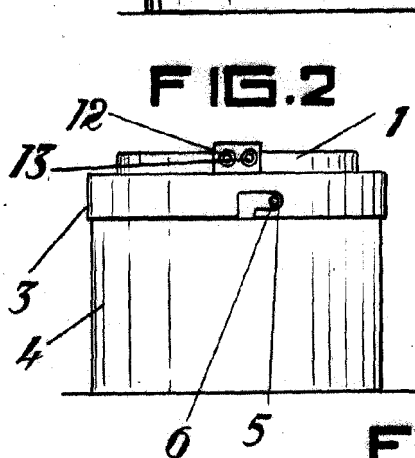

FIG. 3

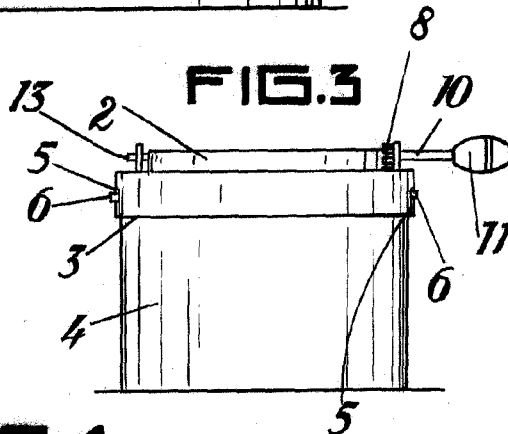
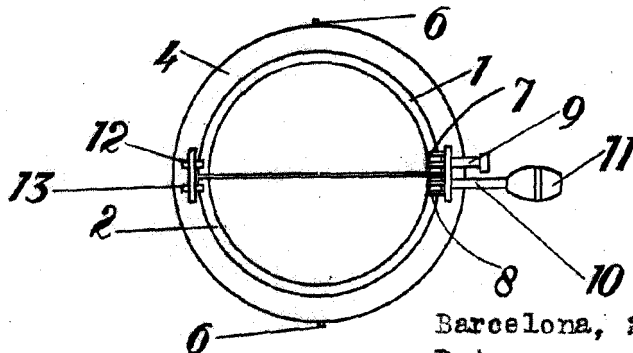

FIG. 4



Barcelona, 23 agosto 1947
P.A.

Escala variable.

Julio Vidal Marti