



15742

M O D E L O
D E
U T I L I D A D

para "UN ESTUCHE-HUEVO PARA COSTURA", a favor de Don Miguel Prats Ginggen, de nacionalidad española, domiciliado en Badalona (Barcelona)

- . -

MEMORIA DESCRIPTIVA

El modelo de utilidad que se describe se refiere a un estuche-huevo para costura.

5. Se caracteriza éste modelo por estar constituido por un estuche de forma de cuerpo de revolución, adecuado para el zurcido de medias y calcetines, cuyo cuerpo está descompuesto en dos partes acopladas, en cuyo interior encuentra alojamiento un soporte que forma varios carretes para hilos y un enchufe para el dedal, todo ello obtenido en materia sintética, tal como resina moldeada u otra.

10. Para facilitar la explicación se acompaña a la presente memoria descriptiva una lámina de dibujos, en la cual se ha representado un caso de ejecución, que se cita a título de ejemplo.

En el dibujo;

15. la figura 1ª. indica en sección diametral y alzado, el



15742

conjunto del estuche-huevo,

la figura 2ª. manifiesta en despiece, el detalle de la parte interior de dicho estuche que forma los carretes y porta - dedal.

5. Consiste el modelo en un estuche de forma de huevo, constituido por dos partes 1 y 2 acopladas a rosca, construido preferentemente en resina plástica moldeada. La parte inferior o semiesférica tiene en su interior un saliente cilíndrico o ligeramente cónico en sentido normal a su superficie y centrado, indicado en 3, cuyo saliente sirve para sostener por enchufe sobre él, al cuerpo de carretes y porta dedal.

10. El cuerpo de carretes está constituido sobre un vástago compuesto, en el cual existen tabiques adecuados para formar las cabeceras de dichos carretes. Este vástago se organiza a base de un cuerpo -4-, cilíndrico y dotado de un hueco-4 bis- para alojar las agujas. Este cuerpo presenta en sentido transversal un resalte circular exterior 5, a continuación sigue una parte cilíndrica, lisa, -6- para cuerpo del carrete y después termina en una zona roscada.

15. La parte lisa y la roscada forman entre sí un escalón que sirve de apoyo a una arandela -8-, la cual se inmoviliza por la colocación a rosca de un casquillo -9-, que a su vez tiene un resalte circular exterior -10-, que forma con la arandela anterior una cabecera de carrete.

20. Resultan, pues, dos carretes, con tres arandelas, pero como es natural dentro de ésta organización pueden disponerse mas carretes.

25. La última pieza o casquillo -9- termina en un hueco liso, ligeramente cónico, que sirve para enchufar sobre él saliente -3- de la parte interna de la pieza semiesférica del

- 30.



15742

estuche.

Sobre el cuerpo -4- existe una prolongación tronco cónica -11-, para colocar en ella el dedal -D-, quedando con ello completo el soporte interior del estuche.

5. Todas las piezas indicadas son obtenidas por moldeos de resinas sintéticas o material similar, con preferencia a otro, aunque esto no excluye el que puedan ser construídas en cualquier material apropiado.

10. El modelo, dentro de su esencialidad, puede ser llevado a la práctica en otras variaciones a las cuales alcanzará igualmente la protección que se recaba. Podrá, pues, ser construído en cualquier forma y tamaño, empleando para su fabricación los materiales más convenientes; por entrar todo ello dentro del espíritu de las reivindicaciones.

N O T A

15. Descrito el objeto y utilidad de la invención, lo que se declara como nó divulgado ni practicado en España, comprende las siguientes reivindicaciones:

20. 1ª.- Un estuche-huevo para costura, caracterizado esencialmente por el hecho de estar constituído por un cuerpo de revolución, preferiblemente de forma de huevo, organizado en dos partes acopladas a rosca y obtenido de una materia moldeable, como resina plástica u otro material similar, con la particularidad de que, en el interior de éste huevo, está sostenida una pieza de núcleo cilíndrico que constituye un carrete múltiple, y, al propio tiempo, porta dedal y alfiletero.

25. 2ª.- Un estuche-huevo seg'un la anterior reivindicación,



15742

5 en el cual la pieza interior o porta-dedal-carrete, consta de un vástago cilíndrico que tiene en su mismo material una placa transversal exterior, para formar una cabezera de carrete, remata la parte cilíndrica por un lado en una zona roscada, y, por el opuesto, del otro lado de la placa, en un tronco de cono para enchufar en él el dedal.

10. 3ª.- Un estuche-huevo según la anterior reivindicación, en el cual, el cuerpo cilíndrico es de hueco ciego para servir de alfiletero.

4ª.- Un estuche-huevo, según viene reivindicándose, en el que en la zona roscada del soporte interior, se coloca un casquillo, también roscado, que tiene en su embocadura una expansión circular igual a la del cuerpo cilíndrico del soporte.

15. 5ª.- Un estuche-huevo según las anteriores reivindicaciones, en el cual entre el casquillo postizo y el cuerpo cilíndrico, se coloca, aprisionada, una arandela suelta, la cual con las otras dos fijas forma dos carretes, pudiendo en caso preciso, disponer otras arandelas sueltas para constituir más de dos carretes, valiéndose para ello de escalones de asiento correspondientes practicados en el cuerpo cilíndrico y en el casquillo.

20. 6ª.- Un estuche-huevo para costura.

25. Según se describe y reivindica en la presente memoria descriptiva, que consta de cuatro hojas, foliadas y escritas a máquina por una sola cara, acompañadas de una lámina de dibujos.

Madrid, a 11 de Septiembre de 1.947

Miguel PRATS GINGGEN

p.a. JAIME ISERN MIRALLES
P. P.

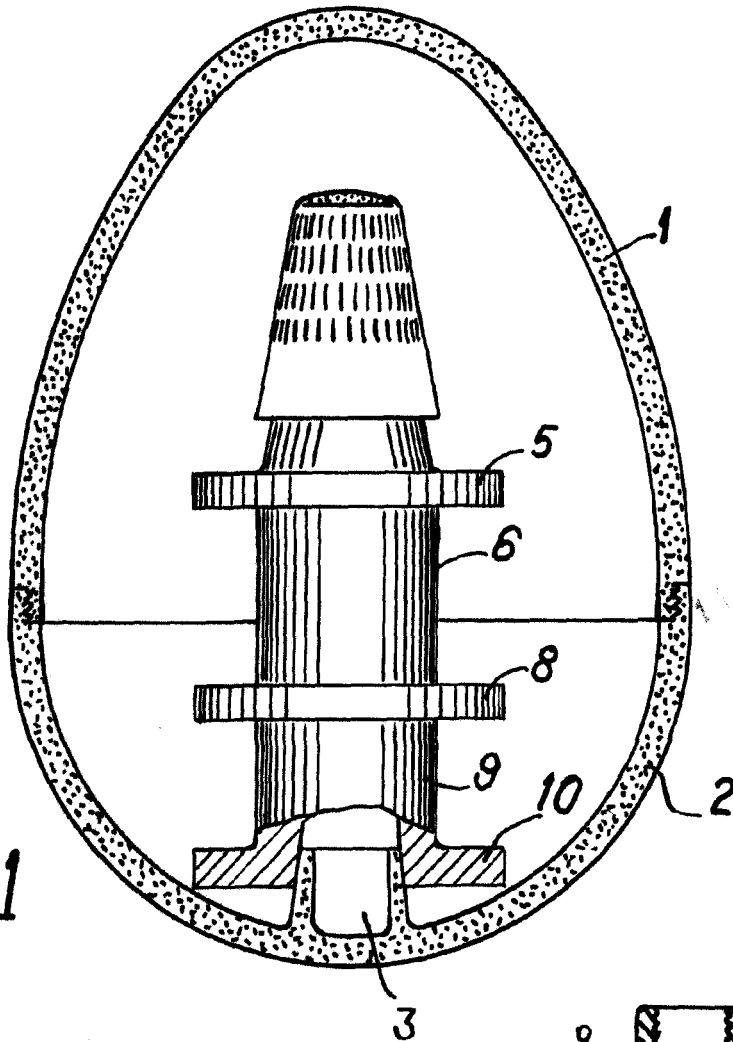

FIG. 1

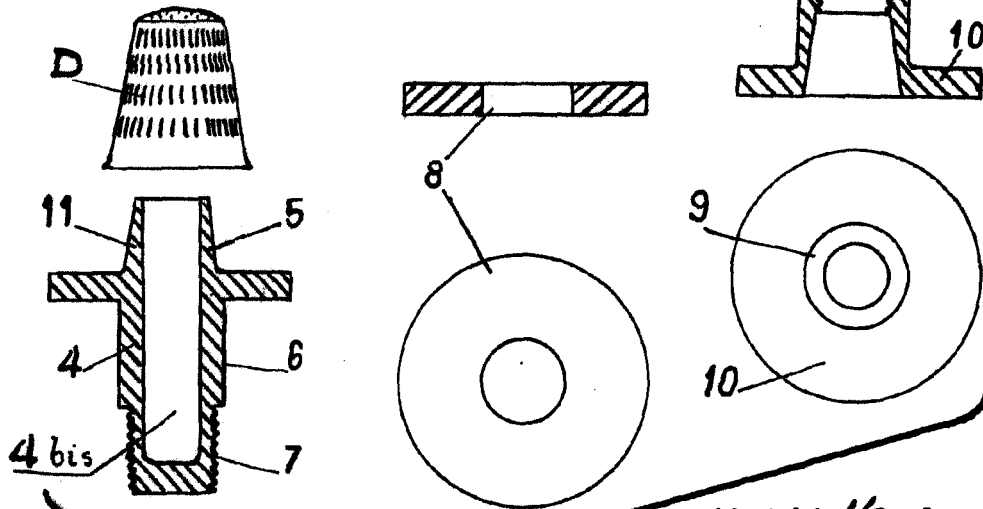

FIG. 2

Madrid, // Septiembre 1947

p.p. Jaime Isern