

15685



15685

E/ND-1

MODELO de UTILIDAD

que por veinte años, se solicita, a favor de don Benito Manso Alonso, residente en S. Sebastian , que ha de recaer sobre

TUBO DE GOMA PARA ACOPLAMIENTO DE APARATOS PARA DUCCHAR.-----

M e m o r i a     d e s c r i p t i v a .

-o-o-o-o-o-o-o-o-o-o-o-

5

El presente registro de Modelo de Utilidad, tiene por objeto garantizar la explotacion exclusiva en España, de un invento practicado en los Estados Unidos de América, relativo a un tubo de goma, para acoplamiento de aparatos para duchar, con forme se describe a continuación y se representa , en forma gráfica, a título de ejemplo, en el plano que se acompaña.

10

Estos tubos de acoplamiento, tienen múltiples ventajas y estan diseñados para poder acoplar a distintos grifos de forma cilíndrica. En la fig.I se presenta una vista en corte y planta, con la

cabeza doblada, del tubo de acoplamiento, en el que se detallan los elementos que siguen:

15



- Nº 1- Conicidad interior.
- Nº 2- Mulduras en forma de rosca.
- Nº 3- Reborde de refuerzo.
- Nº 4- Id. id.
- Nº 5- Cuerpo inferior.
- Nº 6- Manguito de acoplamiento.
- Nº 7- Orificio de salida del líquido.
- Nº 8- Id. de entrada id.
- Nº 9- Pared doblada o cuerpo central.
- Nº 10- Cuerpo superior.
- Nº 11- Cámara interior.

20

25

En la fig.II, se representa el tubo de acoplamiento desdoblado y colocado en la boca de un grifo donde se detalla lo que sigue:

- Nº 12- Grifo.
- Nº 13- Cuerpo central.
- Nº 14- Rebordes de refuerzo.
- Nº 15- Cuerpo superior.
- Nº 16- Nervios de refuerzo.
- Nº 17- Cuerpo inferior.
- Nº 18- Tubo suplementario.
- Nº 19- Orificio de salida del líquido.

30

35

Como puede apreciarse el acoplamiento es bien sencillo: Teniendo el tubo doblado segun se indica en la fig.I, se introduce en la boca del grifo y una vez verificado esto, se desdobra y queda este tubo fuertemente agarrotado a la boca de salida, y como quiera que el tubo lleva en su interior unos nervios circulares de mayor a menor diámetro con el fin de que éste pueda aprisionar a la boca de los grifos, segun su diametro, se introdu-e mas o menos segun el diametro de dicha boca.

40

45



50

La concavidad interior (1), y la boca u orificio cónico (8), así como la cámara que lleva en su interior (11), sirven para que el líquido que pasa a través de este tubo caiga uniformemente, sin ocasionar salpicadura alguna.

55

En el manguito de acoplamiento (6), se coloca el tubo suplementario (18), de la longitud que se desea colocando en éste otro extremo, la cebolleta para duchar.

60

La forma, materiales, dimensiones, etc. serán variables y en general, cuanto sea accesorio y secundario, siempre que no altere, cambie o modifique la esencialidad del invento que se describe.

Los términos en que queda redactada ésta memoria, son ciertos y fiel reflejo del invento, y deben ser tomados, con carácter amplio y nunca en forma limitativa,

65

N o t a            d e

R e i v i n d i c a c i o n e s .

-o-o-o-o-o-o-o-o-o-o-o-

70

Se reivindica, por la introducción en España, a favor de don Benito Manso Alonso, por los extremos, que a continuación se detallan:

75

PRIMERO.- Por un tubo de goma, para acoplamiento de aparatos de duchar, y de uso en toda clase de grifos de forma cilíndrica, caracterizado por estar moldeado de una sola pieza de goma vulcanizada, componiéndose de una parte exterior cilíndrica en forma de cono con rebordes circulares de refuerzo, en cuyo cuerpo superior lleva unas molduras en forma de rosca destinada a presionar la boca de salida de los grifos, con una parte cónica con agujero central

80

toda la cual es susceptible de doblarse hacia abajo.



85

SEGUNDO.- Por el tubo de goma para acoplamiento de aparatos de duchar, a que se refiere la reivindicación anterior, con una cámara en su interior y paso del líquido, con manguito de acoplamiento de los tubos de goma suplementarios.

90

TERCERO.- Por el tubo de goma, para acoplamiento de aparatos de duchar, que lleva en su interior unos nervios circulares de mayor a menor diámetro con el fin de aprisionar a la boca de los grifos, según su diámetro, introduciéndolo mas o menos en dicha boca.

95

CUARTO.- Por el tubo de goma suplementario, para acoplamiento de aparatos para duchar, que lleva conicidad interior y de la boca, así como la cámara, con el fin de que salga el líquido en forma uniforme sin ocasionar ninguna clase de salpicadura.

100

QUINTO.- Por un TUBO DE GOMA PARA ACOPLAMIENTO DE APARATOS PARA DUCCHAR

Tal y como queda descrito en la memoria precedente y para los fines, que se dejan especificados la cual consta de cuatro hojas mecanografiadas y foliadas, por una sola cara, y de un plano.

105

Madrid, a veintiseis de agosto de mil novecientos cuarenta y siete.

106

P.A. de don Benito Manso Alonso,

E/ND-1

FIG. I

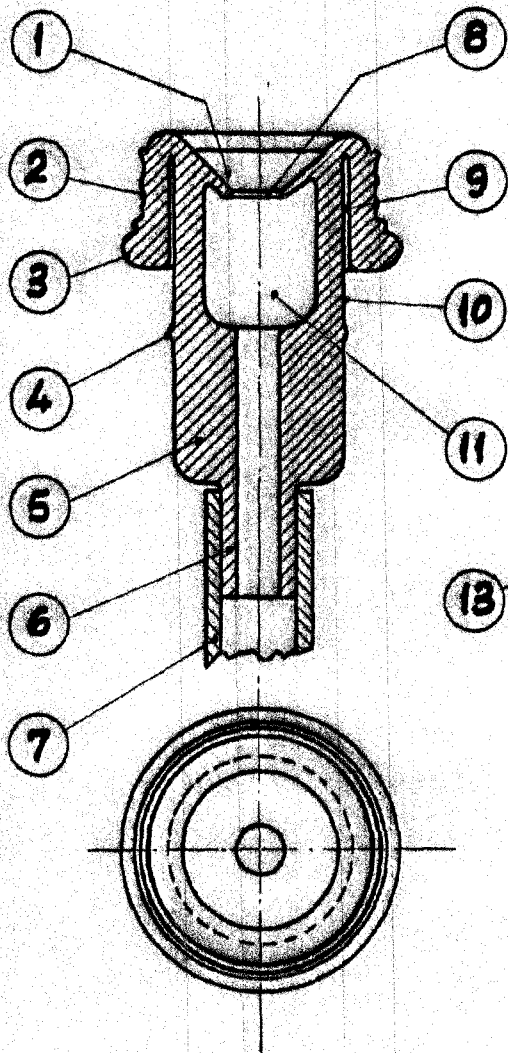
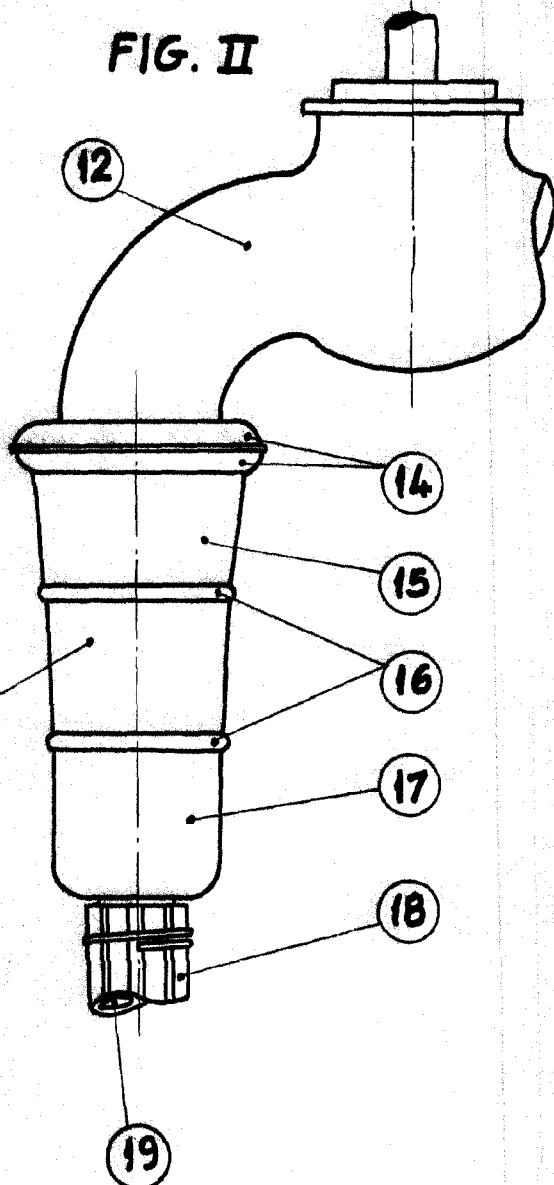

FIG. II



San Sebastian 30 Julio 1947

REPUBLICA ESPAÑOLA  
MINISTERIO DE FOMENTO

A handwritten signature in black ink, followed by a horizontal line.

Escala variable