

15678

- 1 -

15678



MEMORIA DESCRIPTIVA  
que se acompaña  
a la solicitud de  
UN MODELO DE UTILIDAD, por veinte años en España,  
a favor de  
Doña María MIGUEL PALMER, residente en PALMA DE MALLORCA,  
Ballester, 4,

por

"NUEVO MODELO DE ENVASE DE UNA SOLA PIEZA"

Inventora: la solicitante, de nacionalidad española.-

-----



5

La invención a que se refiere la presente Memoria, constituye una novedad industrial, con características y ventajas que la hacen merecedora del privilegio de explotación exclusiva que por ella se solicita, de acuerdo con las prescripciones del vigente Estatuto sobre Propiedad Industrial.

10

El Modelo de envase que vamos a describir en el curso de la presente Memoria, se representa en los dibujos adjuntos, pudiéndose ver en ellos con toda claridad la forma de la pieza que constituye el envase y los dobleces a que se somete para formar la caja dispuesta para ser utilizada.

15

En la figura 1ª se ha representado de un modo esquemático la pieza de cartón o material análogo que formará con los debidos dobleces, el envase que representa la figura 2ª.

20

En la citada figura 1ª se han indicado con las letras A las solapas que hacen de rebordes cubridores laterales y con la letra B unas solapas semejantes a las anteriores y de mayor dimensión, que formarán la tapa del envase. Las letras C muestran los trozos que servirán para formar los laterales de la caja y la letra D representa el fondo de la misma.

25

Para mayor claridad en la interpretación de los dibujos se han señalado con letras iguales las partes iguales de la pieza representada en la figura 1ª y plegada debidamente en la figura 2ª.

30

Siguiendo la enumeración de las letras, veremos que las letras E representan los orificios previstos en el envase, para que pueda pasar por ellos, de la forma indicada en la figura 2ª, las cuerdas F.

Dada la sencillez del invento y la claridad con que

15678



- 3 -

35

su objeto se representa en los dibujos adjuntos, sería prolijo extenderse en más explicaciones sobre la constitución del nuevo modelo de envase por el cual se solicita el presente privilegio de Modelo de Utilidad.

40

Son bien patentes las ventajas de la caja que acabamos de describir, ya que, a pesar de su sencillez, y derivada de ella, su economía de coste, su cierre es tan perfecto que, una vez anudadas las cuerdas que lo constituyen, resulta imposible de todo punto que pueda abrirse si no es intencionadamente, ya que todas sus esquinas quedan completamente cerradas.

45

Hecha la descripción que antecede, es preciso añadir que los detalles de realización de la idea expuesta, pueden variar, sin que por ello cambie la esencia de la invención, que es la que se desprende de los párrafos que anteceden y la que se reivindica en la siguiente

50

NOTA

En resumen: el MODELO DE UTILIDAD que se solicita, recaerá sobre las siguientes reivindicaciones:

55

1ª.- Nuevo modelo de envase de una sola pieza, caracterizado porque dicha pieza adopta la forma de cruz, formando el fondo del envase la parte común a ambos brazos y éstos, los laterales y tapa del envase.

60

2ª.- Nuevo modelo de envase de una sola pieza, según la reivindicación 1ª, caracterizado porque los laterales y la tapa de dicho envase se unen entre sí por medio de dos cuerdas que, pasando por el centro de los laterales, y los extremos de las dos solapas que constituyen la tapa, se anudan sobre ésta.

65

3ª.- Se reivindica, por último, sobre objeto por el que ha de recaer el MODELO DE UTILIDAD que se solicita, "NUEVO MODELO DE ENVASE DE UNA SOLA PIEZA".

15678



- 4 -

Todo conforme queda descrito en la presente Memoria,  
que consta de cuatro páginas, escritas a máquina por una  
sola cara, y dibujos que se acompañan.

Madrid, 26 de agosto de 1.947

ALFONSO UNGRIA

70

Fig. 1.<sup>a</sup> 15678

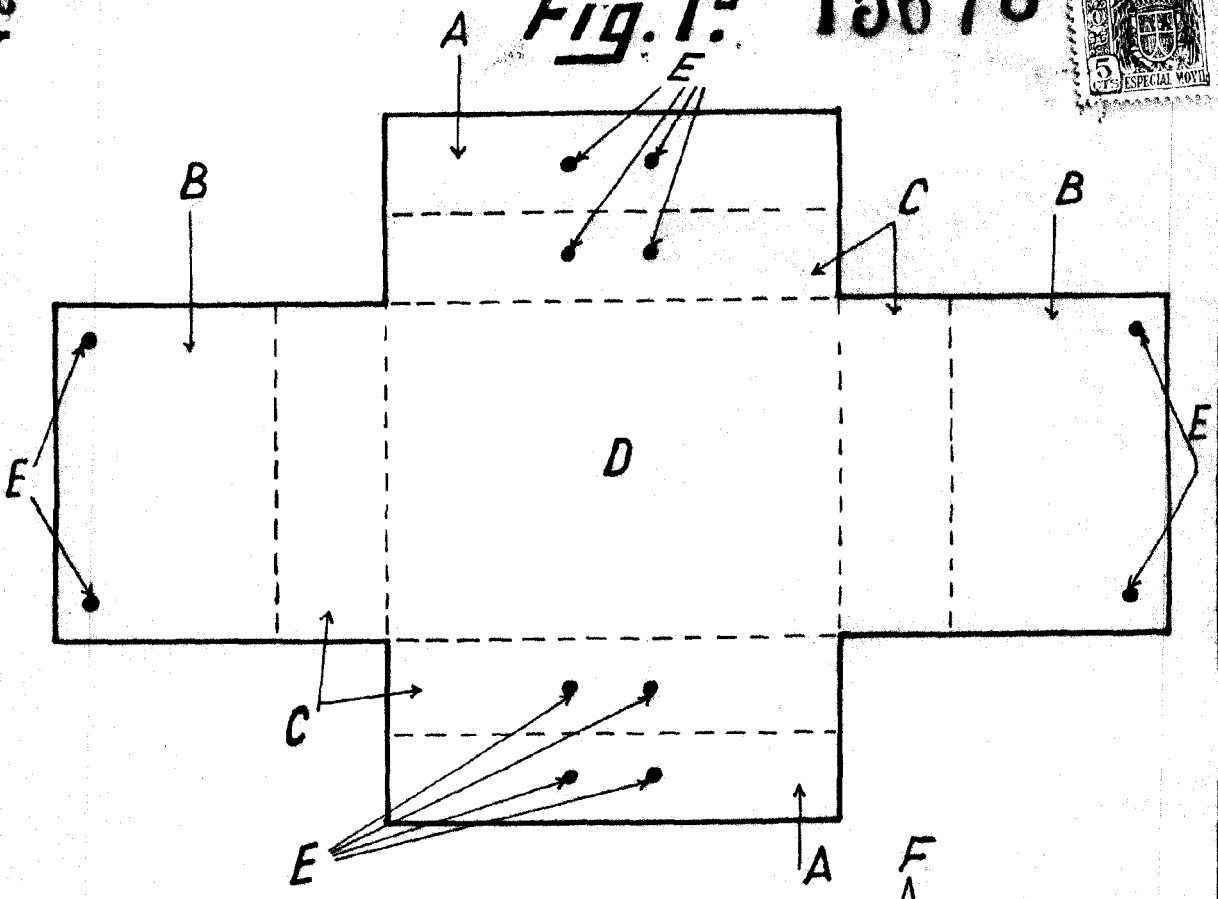
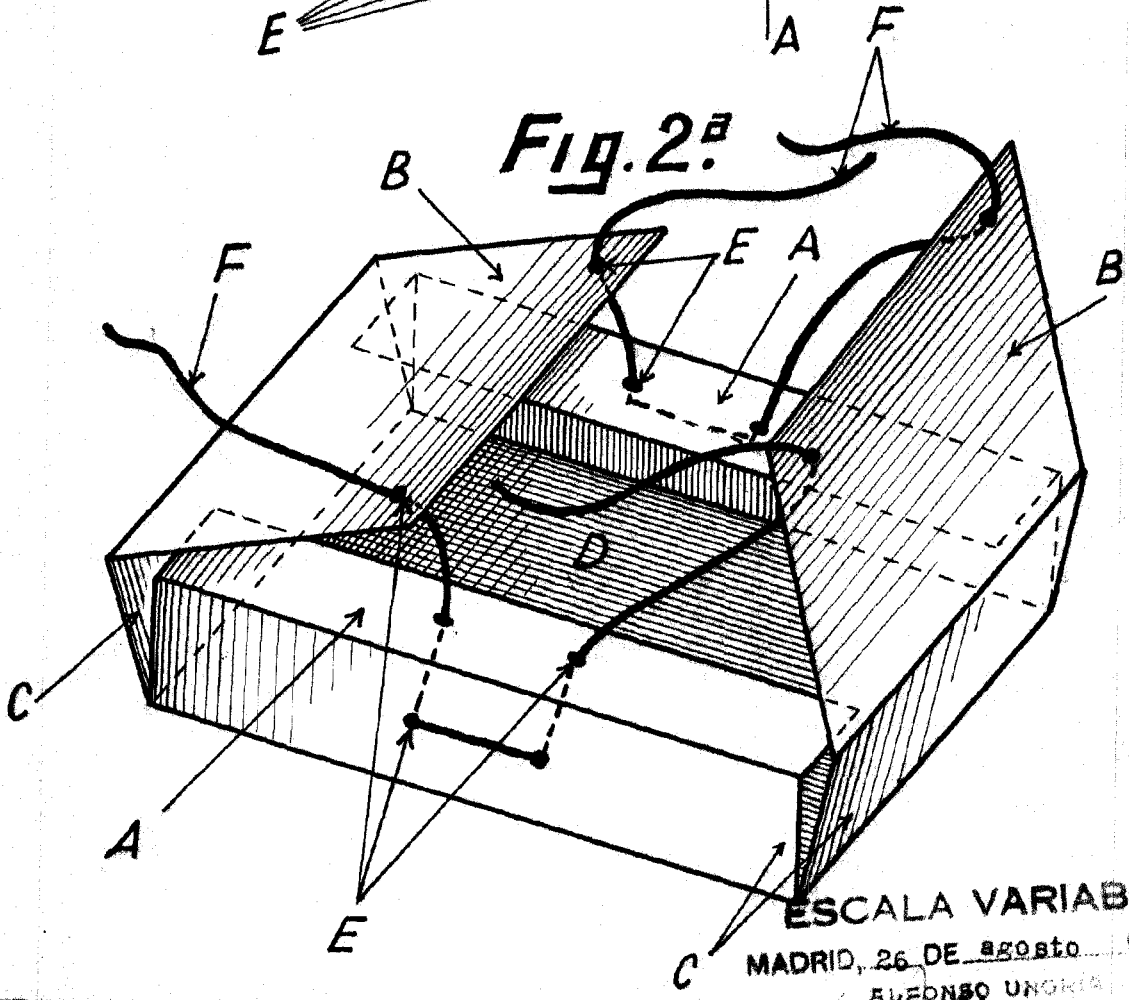

Fig. 2.<sup>a</sup>



ESCALA VARIABLE

MADRID, 26 DE agosto DE 1917

ALFONSO UNGRIA

*M. Palmer*