

15641



MEMORIA DESCRIPTIVA que forma parte integrante del MODELO DE UTILIDAD cuyo registro en el de la Propiedad Industrial se solicita en España a nombre de Don Manuel Reus Palomares, residente en Madrid, por "UNA NUEVA PAPELERA"

De muy antiguo se vienen empleando las papeleras destinadas a tener en lugar fácilmente asequible los papeles, sobres, notas, etc., siendo muebles o artefactos que se colocan sobre las mesas de despacho, distribuidos los departamentos que en ellas se disponen para las distintas clases o tipos de papel, sobres, etc.

Estas papeleras, construidas de multitud de formas, presentan el inconveniente de que de una parte, los papeles en ellas depositados se manchan y deterioran, por recibir directamente el polvo y tropezarse con ellos con gran facilidad; y de otra no permiten tener en tales papeleras notas, cartas, etc. que se quiera sustraer a la curiosidad de las personas que puedan acercarse al lugar de su emplazamiento.

Estos inconvenientes se han tratado de salvar disponiendo papeleras que puedan cerrarse. Esto se ha hecho proveyéndolas de puertas, pero han presentado el inconveniente de exigir la fabricación de un mueble muy voluminoso, poco estético y caro. Además al abrirse sus puertas, ocupan un gran espacio y por ello, actualmente puede decirse que han desaparecido en absoluto.

La nueva papeleras, objeto de este modelo de utilidad, evita los inconvenientes apuntados logrando al mismo tiempo las ventajas perseguidas, ofreciendo una capacidad normal, poco espacio, un mueble estético y fácil de cerrar y abrir por simple giro de uno de sus cuerpos.



Consiste este modelo de utilidad en un soporte de forma paralelepípedo con la base mas saliente y formadas las caras por tableros rectangulares. La cara anterior queda descubierta y en la posterior se dispone un tablero que la cubre solo aproximadamente en un tercio, en la parte superior, siendo su altura coincidente en extensión con la del plano inclinado que presenta en su frente el cuerpo giratorio a que despues nos hemos de referir, de forma que lo cubra al cerrarse la papelera.

Dentro de este paralelepípedo determinado por esas tres caras y base antes aludidas, gira un cuerpo formado por una caja, dividida interiormente, mediante anaquel es, en diversas secciones o partes. -La cara anterior de este cuerpo está cortada en bisel, esto es mostrando mas salientes cada uno de los anaquel es a medida que están situados mas bajos.

Este cuerpo se sostiene en el interior del primeramente descrito por sujeción de sus caras extremas en dos puntos, uno en cada lado, lo que permite el giro de un cuerpo dentro del otro.

En posición de servicio, el cuerpo giratorio tiene una posición horizontal en relación con sus anaquel es, siendo estos aseguibles. -Para su cierre basta hacerlo girar hacia arriba con lo que la parte anterior queda en la superior impidiendose que los papeles, notas, etc. depositados en los anaquel es, se caigan. -El fondo queda entonces formando la cara de la papelera y por la cara posterior, el tablero dispuesto en el primer cuerpo coincide con el plano inclinado que forman los anaquel es y que en su extremidad lleva un corte recto para el mejor ajuste, quedando, por tanto, completamente cerrada la papelera.

Los dibujos adjuntos muestran la ejecución de este modelo.

La figura 1 es una vista de perfil y la figura 2



otra vista en escorzo que permite apreciar perfectamente la disposición de los dos cuerpos que forman la papelerera.

5 Con la letra A se ha señalado el cuerpo que sirve de sosten al giratorio, indicándose con B el tablero dispuesto en la parte posterior de él.-La letra C indica el cuerpo giratorio y D los anaqueles.-Con E se ha señalado el punto-eje para el giro.

Estos dibujos y lo expuesto anteriormente, dan completa y exacta idea del modelo.

10 Estas papeleras podrán fabricarse en cualquier clase de material apto y en cualquier tamaño, con las variaciones externas que se deseen en cuanto a forma de base o sosten, número de anaqueles, etc., en tanto conserve las características señaladas.

15

REIVINDICACIONES

1ª.-Una nueva papelerera, caracterizada por estar constituida por dos cuerpos; uno que sirve de base o sosten a dicha papelerera y otro que gira dentro de él y en el que se han dispuesto los anaqueles para contener los papeles, sobres, notas, etc.

20

2ª.-Una nueva papelerera según reivindicación anterior, caracterizada porque en posición de servicio, el cuerpo giratorio queda horizontalmente dispuesto, siendo asequibles sus anaqueles y para su cierre, basta hacer girar dicho cuerpo que toma la posición vertical imposibilitando la vista y el acceso a los citados anaqueles.

25

3ª.-Una nueva papelerera según reivindicaciones anteriores, caracterizada por que al cerrarse por giro del cuerpo provisto de anaqueles, el fondo de este cuerpo queda formando la cara anterior y en la posterior un tablero dispuesto en el cuerpo que sirve de sostén y coincidente con la parte frontal del cuerpo giratorio en que están los anaqueles, ocultando estos, quedando la papelerera completamente cerrada.

30



4ª.-Una nueva papelera según reivindicaciones anteriores, caracterizada por poderse fabricar en madera o cualquier otra clase de material apto, en distintos tamaños y con las variaciones externas de forma y número de anaqueles que se desee en tanto conserve las características reivindicadas.

5ª.-Una nueva papelera.

Todo tal y como queda descrito en la presente memoria y aparece de los dibujos adjuntos.

Consta esta memoria de cuatro hojas foliadas, mecanografiadas y escritas por una sola cara.

Madrid, 20 AGO. 1947.

MANUEL REUS PALOMARES.

P.A.

15641

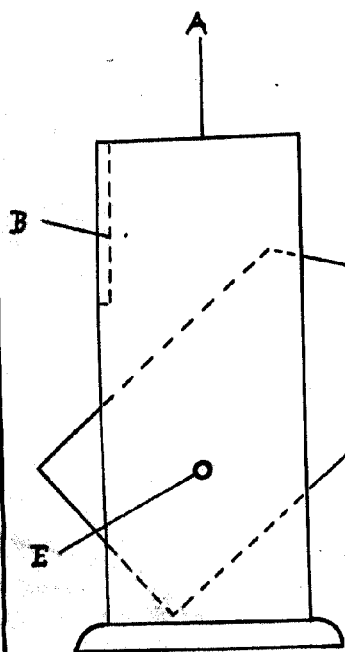
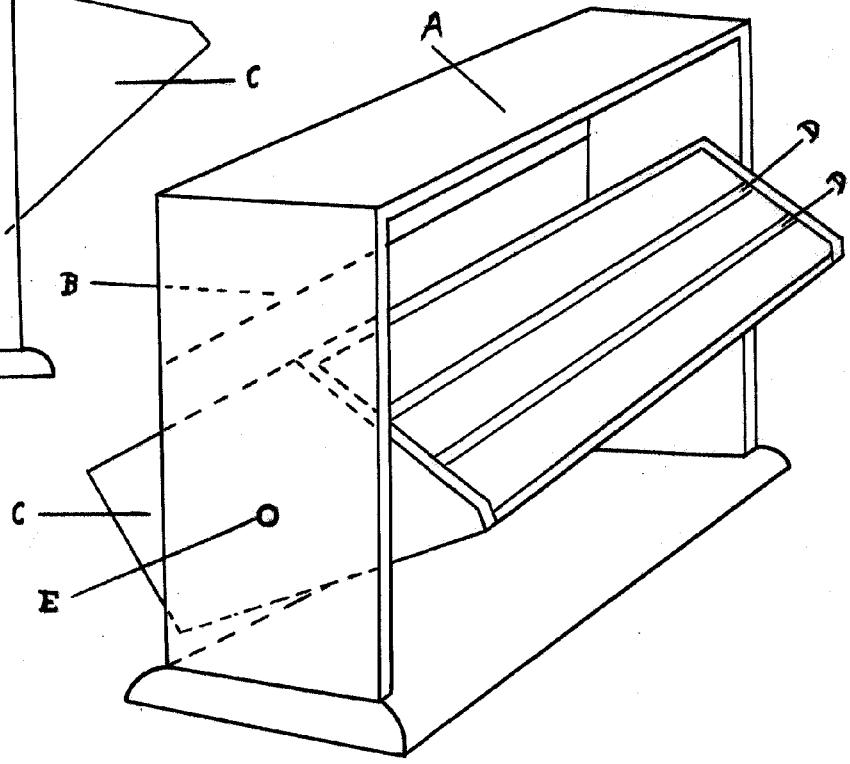

Fig. 1

Fig. 2



Escala variable

Manuel Reus Palomares