

15635

15635



MODELO DE UTILIDAD

por 20 años

por "UN APARATO PARA EL EXAMEN Y CONEXION DE LAS PELICULAS CINEMATOGRAFICAS", a favor de D. Ramón Planella Vilanova, de nacionalidad española, domiciliado en Vich (Barcelona).

=====

MEMORIA DESCRIPTIVA

El recurrente ha ideado y puesto en ejecución práctica un aparato para el examen y conexión de las películas cinematográficas que, por ser nuevo y de su propia invención, solicita que se le garantice en su propiedad y explotación exclusiva, mediante la concesión del registro por Modelo de utilidad a que se refiere la presente memoria descriptiva.

Esquemáticamente, a título de ejemplo, se adjuntan a esta memoria unos dibujos del aparato en cuestión, que darán una idea de las características del mismo.

Consta este aparato, de una caja o cámara principal -1- cerrada, con una ventana -2- en su parte superior, inclinada a un cierto ángulo y protegida con un cristal esmerilado, que sirve para proyectar.

15. Lateralmente, se disponen los órganos maquinales para el arrastre de la película y para captar, invertir y

reflejar, agrandándolas, las imágenes contenidas en la película -6-.

- La película es arrastrada por el tambor dentado -3-
 20. pasando por encima del tambor rotativo y cruz de malta -4- sincronizándose los movimientos por la rueda -8- y piñón -7-. El haz luminoso procedente de la campana -13- que atraviesa la película -6- es invertido por el prisma rotativo -5- rectificándose la imagen por el objetivo -9-.
25. Las imágenes obtenidas son sucesivamente reflejadas por los espejos -10-, -11- y -12- que la proyectan sobre -2-, consiguiéndose, así, una ampliación apreciable en un mínimo espacio.

- El prisma rotativo -5- figuras III y IV queda sostenido y limitado por los rodillos -4- situados en ambas bases, y queda cubierto con el obturador tubular -14-, que gira con él y que actúa de cruz de malta; gracias a esta disposición el prisma -5- queda parado, en posición correcta de refracción, cada vez que se sitúa frente al
 35. haz luminoso un cuadrado de la película.

Todo cuanto no afecte, altere, cambie o modifique la esencia del aparato ideado, será perfectamente variable a los efectos legales del registro que se solicita.

N O T A

40. Se reivindica como objeto de este registro por Modelo de utilidad:

- 1.- Un aparato para el examen y conexión de las películas cinematográficas, caracterizado por el hecho de que está formado por un dispositivo corriente de arrastre y proyección de película cinematográfica, en el cual, el haz luminoso que atraviesa la película, es refractado por un
 45. prisma, que invierte la imagen, enfocándose, luego, mediante un objetivo, que lo proyecta sobre un espejo inclinado, donde se refleja y proyecta un segundo espejo
 50. y de éste a un tercero, ambos inclinados también, y contenidos en una pequeña cámara o caja cerrada, para pro-



55. yectarla, por el último espejo sobre el cristal esmerilado que cubre a una ventana colocada inclinada en la parte alta de la caja, consiguiéndose con todo ello, que con poco espacio, se pueda obtener más imágenes del tamaño suficiente para ser examinadas desde el exterior de la caja y sobre este cristal esmerilado.

60. 2.- El propio aparato de la reivindicación anterior, caracterizado por el hecho de que el prisma para la refracción de la imagen sea rotativo, formando parte del sistema o dispositivo obturador, necesario para la proyección correcta de cada una de las imágenes o cuadritos de la película. Asimismo el hecho de que tal prisma quede unido por sus dos hases a sendos rodillos de apoyo, que a su vez sirven para
65. sostener a un obturador tubular, que por tanto gira con el de este conjunto y asegura así para el prisma una posición correcta de refracción en cada período o fase de paso de luz.

70. Sean cuales fueren las circunstancias que concurren con la esencialidad del Modelo de utilidad definido en las anteriores reivindicaciones, cual objeto es:

3.- "UN APARATO PARA EL EXAMEN Y CONEXION DE LAS PELICULAS CINEMATOGRAFICAS".

75. Consta la presente memoria de tres hojas, foliadas y mecanografiadas por una sola cara y del dibujo unido a la misma.

Barcelona treinta de julio de mil novecientos cuarenta y siete.

P.A. de D. Ramón Planella Vilanova



P.P.
MAY 27 1947
L. DURAN
P.P.
[Handwritten signature]

FIG. I

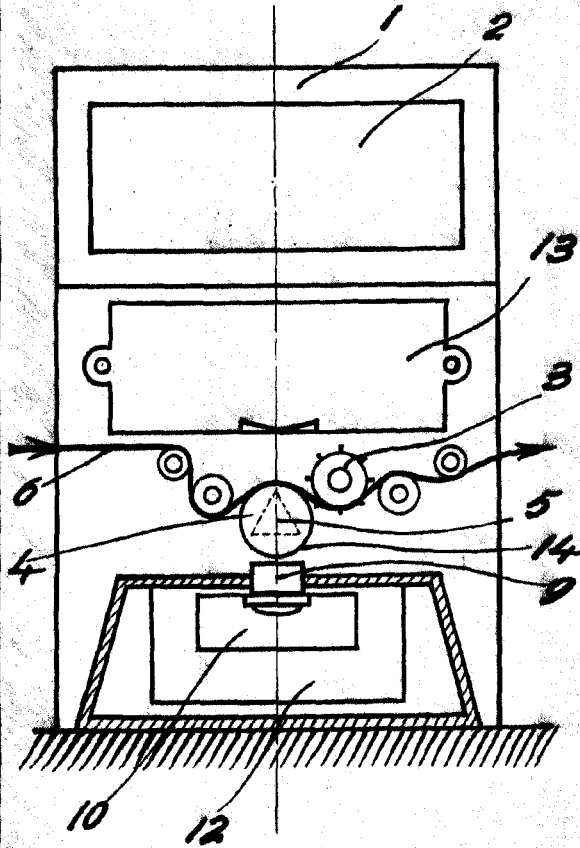

FIG. II

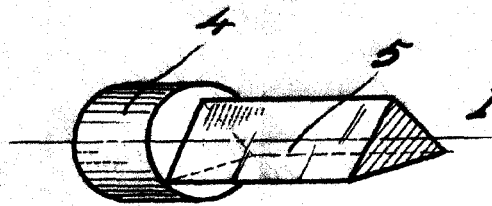
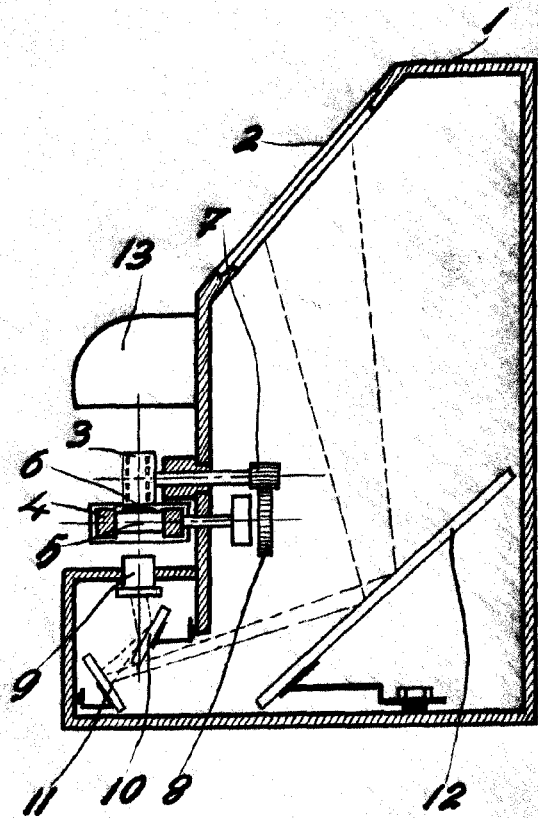

FIG. III

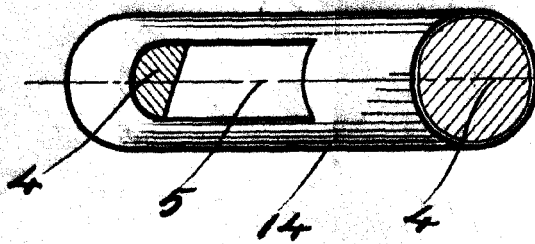

FIG. IV



Barcelona 30 julio 1947

P.A.

L. DURAN
P. P.

Escala Variable