

15629

15629

MODELO DE UTILIDAD

por 20 años

a favor de "MANUFACTURAS BEYTOL, S.L."

de nacionalidad española,

residente en Barcelona (Hostafranchs), calle 26 de Enero, nº 32

por:

"UN CLIP PARA PLUMAS ESTILOGRÁFICAS" (Clase 66ª, Grupo 7º del Nomenclator).

MEMORIA DESCRIPTIVA

El presente Modelo de Utilidad está destinado a garantizar a su concesionaria la propiedad y el derecho a la fabricación y explotación exclusiva de un clip para plumas estilográficas.

5. Conocidos son los clips que van montados en los capuchones de las plumas estilográficas para retención de estas en el borde de los bolsillos, y que consisten en una lámina de metal troquelada y embutida de manera que aumente la dureza del material empleado en su fabricación.
10. Estos clips presentan el inconveniente de que debido al sistema empleado para su fabricación, la fijación de la pluma al bolsillo se efectúa de una manera forzada, deteriorando el borde del bolsillo en que se acostumbra a llevar la pluma. Ade-



más presenta otro inconveniente que consiste en que si se acostumbra a sujetar la pluma en un grosor determinado bastante ancho, al acoplarse para la sujeción a otro grosor más delgado hace que ésta no quede bien sujeta, debido a que el material

5. de que está constituido el clip se ha distendido sin tener entonces dicho elemento la fuerza suficiente para retener bien la estilográfica al objeto de evitar su pérdida o sustracción.

El clip para plumas estilográficas objeto del presente Modelo, presenta la ventaja de que su adaptación al borde del

10. bolsillo se efectúa de una manera suave sin mengua de la seguridad de fijación necesaria. Ello se logra gracias al especial sistema empleado para el montaje del clip al capuchón, mediante el cual la presión necesaria para la fijación de la pluma al bolsillo se obtiene por medio de un resorte espiral dispuesto

15. to en uno de los extremos del clip, consiguiéndose con ello que éste disponga de mucha mayor abertura y flexibilidad que los de tipo corriente.

A continuación se describe con todo detalle el clip de que estamos tratando, adjuntándose para su mejor comprensión

20. una hoja de dibujos.

En los referidos dibujos se representa a guisa de ejemplo no limitativo, en la Fig. 1, un capuchón de pluma estilográfica en el cual se ha montado un clip del tipo objeto del presente Modelo de Utilidad, y en la Fig. 2, un detalle del montaje del

25. clip.

Consiste el clip de que estamos tratando, en una plaquita de metal troquelada (1) cuya forma será variable, pero que en el extremo que va acoplado al capuchón de la estilográfica presenta un doblez o pata (2) que lleva practicado una escotadura

30. (3) por la cual pasa un tornillo (4) roscado a profundidad variable en un casquete (5) fijado en el fondo de dicho capuchón.



1947

El acoplamiento del clip a la estilográfica se efectúa introduciendo la pata (2) a través de un orificio (6) practicado al efecto en el capuchón (7) de la misma, de manera que ajuste bien. Un resorte en espiral (8) dispuesto entre la cabeza del tornillo y la pata (2) completa el mecanismo del clip objeto del Modelo de Utilidad que nos ocupa.

El funcionamiento del clip para la sujeción de la estilográfica al borde de los bolsillos es el siguiente:

Para mayor claridad podemos considerar el clip como una palanca de primer género con el punto de apoyo en el borde del orificio (6) por el que se introduce la pata (2) en el interior del capuchón; uno de los extremos de dicha palanca o sea la pata (2) está presionada constantemente por el resorte (8) en forma que, permitiendo la apertura del clip por el otro extremo, una vez introducido en el bolsillo queda la estilográfica retenida suficientemente gracias a la presión que ejerce el resorte por el otro extremo.

La regulación de la presión podrá hacerse roscando más o menos el tornillo.

En el Modelo de Utilidad descrito serán variables la forma, tamaño y acabado del clip, los materiales empleados en su fabricación y en general todos cuantos detalles no alteren, cambien o modifiquen su propia esencialidad.

N O T A

R E I V I N D I C A C I O N E S

25.

Se reivindica como objeto del presente Modelo de Utilidad:

"UN CLIP PARA PLUMAS ESTILOGRÁFICAS" que se caracteriza y distingue:

1.- Por consistir en una plaquita de metal troquelada, que presenta en el extremo que va acoplado al capuchón de la estilográfica, un dobléz o pata que se introduce en el interior del mismo, a través de un orificio practicado en dicho capuchón de manera que ajuste bien, y presentar dicha pata una escotadura

1947



por la cual pasa un tornillo roscado en un casquete fijado en el fondo del capuchón.

2ª.- Por disponerse un resorte espiral entre la cabeza del tornillo y la pata del clip a fin de presionar constantemente a ésta de manera que permitiendo la apertura del clip por el otro extremo, una vez introducido en el bolsillo, queda la estilografica retenida suficientemente gracias a la presión que ejerce dicho resorte por el otro extremo.

3ª.- "UN CLIP PARA PLUMAS ESTILOGRÁFICAS".

10. Sean cuales fueren las circunstancias que concurren con la esencialidad propia del mismo.

Consta la presente Memoria descriptiva de cuatro páginas foliadas y mecanografiadas por una sola cara y va acompañada de dibujos aclarativos en una hoja.

Barcelona, 17 de Julio de 1947.

p. a.

*J. Masera*



15629

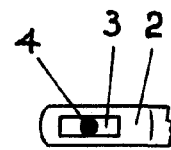
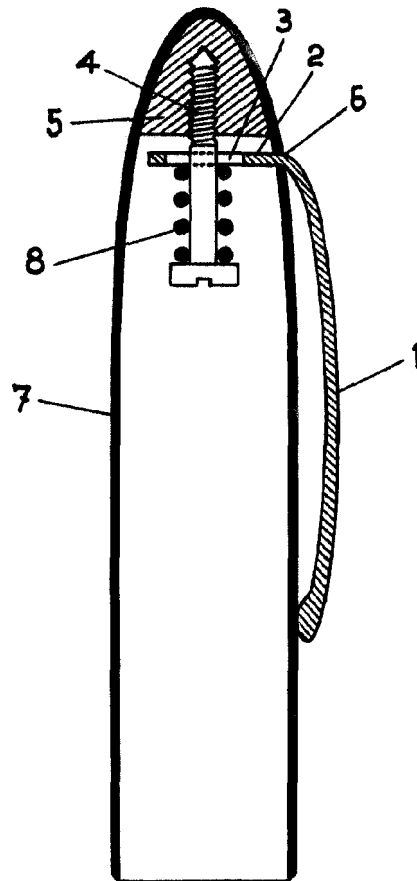

Fig. 2

Fig. 1

Barcelona 17 de julio de 1947

P. A.

*[Handwritten signature]*

Escala variable

