

15589



15589

MODELO DE UTILIDAD

por 20 años

por "UN DISPOSITIVO PARA ABRIR Y CERRAR EL TAPE DE LAS CAJAS EN GENERAL Y DE LOS TAMPONES EN PARTICULAR", a favor de Don Francisco Muncunill Vilaró, de nacionalidad española, domiciliado en Manresa (Barcelona).

=====

MEMORIA DESCRIPTIVA

En numerosos casos concretos, la operación de abrir el tape de una caja, resulta poco higiénico por el continuado manoseo, o sucio por la índole del contenido o simplemente molesto por ajustar el tape excesivamente fuerte con la caja. Tal ocurre al abrir con las manos el tape de un tampón utilizado para entintar los sellos o timbres ya que es fácil mancharse los dedos con la tinta con que está impregnada la almohadilla. Si, para evitarlo, se deja abierto el tape, se reseca enseguida el tampón y se ensucia de polvo.

Para solventar estos inconvenientes, el recurrente ha ideado y puesto en ejecución práctica un dispositivo que ejecuta mecánicamente, tanto la operación de abrir como la de cerrar el tape, sin necesidad de manosear la caja.

Siendo este dispositivo nuevo y de su propia invención, el recurrente solicita que se le garantice en su propiedad y exclusiva explotación, mediante la concesión del registro por Modelo de utilidad a que se refiere la presente memoria descriptiva.

A título de ejemplo, se adjuntan unos dibujos que, representando una solución concreta del dispositivo ideado, en el caso de un tampón permitirán describir clara y sucintamente, las características del nuevo invento.

Como puede verse en los expresados dibujos, el dispositivo en cuestión consiste en una palanca de primer grado -1-, cuyo punto de apoyo se materializa en un eje, muñón o simplemente en un tornillo -2- fijado perpendicularmente a una de las paredes laterales -3- de la caja -4-. Esta palanca presenta esencialmente, un plano, botón o ensanchamiento a modo de tecla -5- en el extremo de su brazo de acción, para facilitar mejor la presión o pulsación de la palanca con la yema de un dedo. El brazo pasivo de la misma palanca, presenta un tope, vástago o saliente lateral -6- que, pasando por el corte o escotadura -7- prevista en la parte superior de la misma pared lateral, queda situada debajo del borde -8- de la tapa -9-, con lo que, al pulsar o presionar a la palanca -1- por -5- hacia abajo, el tope -6- se levantará, abriendo de golpe la tapa -9- y rebatiéndola sobre el segundo tope -10-, que presenta el mismo brazo pasivo de la palanca -1-. Para suavizar el golpe o choque del tape contra -10-, este tope, va cubierto con una funda de caucho -11-.

Una vez utilizado el tampón o el contenido de la caja para cerrar la tapa, basta pulsar o golpear de nuevo la palanca por -5-, con lo que el tope -10-11- empujará violentamente a la tapa -9- y la cerrará.

A los efectos legales del registro que se solicita,



- 50 . serán variables todos cuantos detalles no afecten, alteren, cambien o modifiquen la esencia del dispositivo ideado y aquí descrito. Así, por ejemplo, para asegurar mejor el anclaje del tornillo o muñón -2-, la caja podrá fabricarse en material plástico, con un espesor de paredes y presentando una superficie de roce -12- con la palanca -1- perfectamente lisa y plana. La palanca -1- podrá fabricarse de cualquier material resistente y rígido y preferentemente metálico.

N O T A.

- 60 . Se reivindica como objeto de este registro por Modelo de utilidad:

1.- Un dispositivo para abrir y cerrar el tape de las cajas en general y de los tampones en particular, caracterizado por el hecho de estar formado por una palanca

- 65 . de primer grado dispuesta a un lado de la caja con su punto de apoyo materializado en un eje, muñón o vástago, o bien un tornillo, anclado y fijo perpendicularmente a la pared lateral de la caja. Esta palanca, presenta en el extremo de su brazo de acción, un plano, botón o ensam-

- 70 . blamiento a modo de tecla, para facilitar la presión o golpe seco con la yema de un dedo; en cuanto al brazo pasivo, presenta lateralmente, por la cara de la caja, dos topes, uno de los cuales, penetrando por una escotadura de la caja, queda por debajo del borde de la tapa y sirve

- 75 . para levantarla y abrirla al golpear la tecla, rebatiéndola sobre el otro tope, que, al efecto de suavizar el choque, va protegido por una vaina de caucho. Este segundo tope, sirve, a su vez, para cerrar la tapa de golpe, al percutir de nuevo con un dedo a la tecla.



- 80 . Sean cuales fueren las circunstancias que concurren con la esencialidad del Modelo de utilidad definido en la anterior reivindicación, cual objeto es:

2.- "UN DISPOSITIVO PARA ABRIR Y CERRAR EL TAPE DE LAS CAJAS EN GENERAL Y DE LOS TAMPONES EN PARTICULAR".

85 . Consta la presente memoria de cuatro hojas, folia-
das y mecanografiadas por una sola cara, y del dibujo
unido a la misma.

Barcelona a veintitrés de julio de mil novecientos
cuarenta y siete.

P. A. de Don Francisco Muncunill Vilaró.



L. DURÁN
P. P.

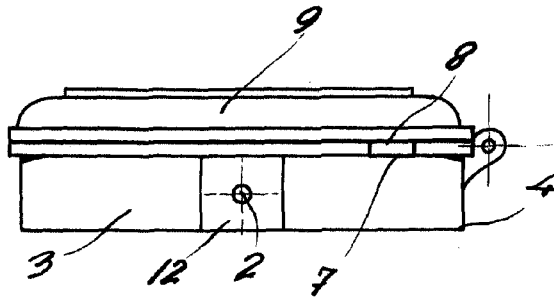
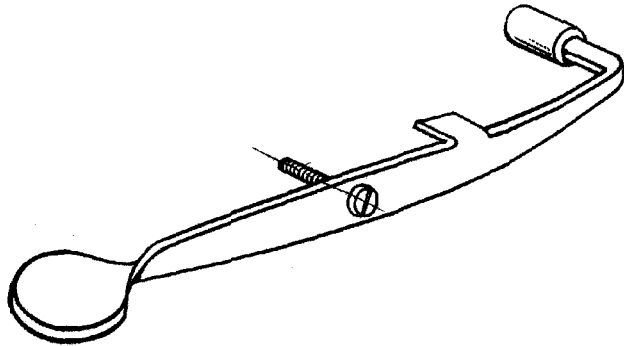
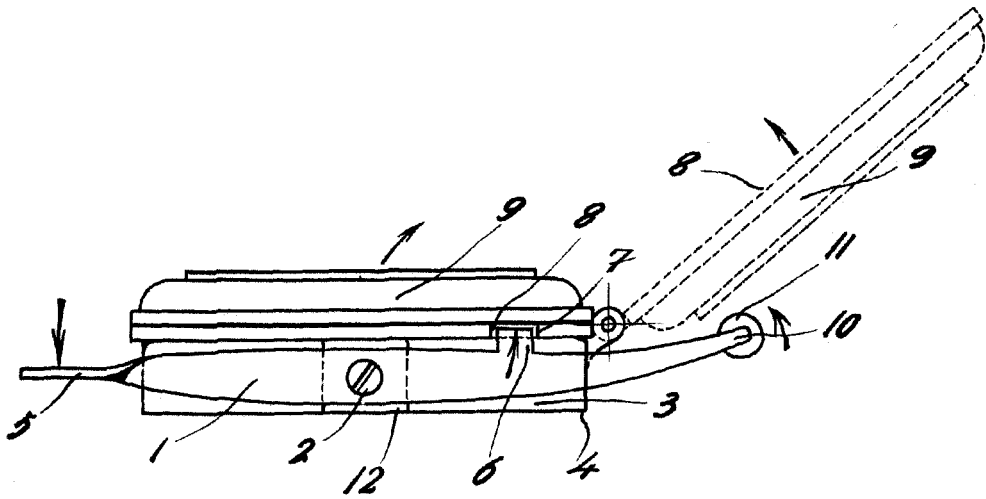

Barcelona 23 julio 1947

L. DURAN
P. P.

Escala variable