

15571

15571

MODELO DE UTILIDAD

por 20 años

a favor de D. Angel TOSAT RIN

de nacionalidad española

residente en Barcelona, Avenida Puerta del Angel, nº 36

por:

"UNA SILLA ALTA PARA NIÑOS, TRANSFORMABLE" (Clase 55ª,  
Grupo 6º del Nomenclator).

MEMORIA DESCRIPTIVA

El presente Modelo de Utilidad, está destinado a garantizar a su concesionario, la propiedad y el derecho a la fabricación y explotación exclusiva de una silla alta para niños, transformable.

5. La silla alta para niños, transformable de que estamos tratando puede, como su nombre indica, transformarse en tres formas distintas o sea; como andador, como sillón para niños, de tipo bajo, y como silla alta.

Esencialmente consiste en un sillón para niños, propiamente dicho, acoplable a un andador a fin de transformarlo en silla alta para niños, constituyendo el conjunto de las dos piezas, una vez acopladas un todo único.



A continuación se describe con todo detalle la citada silla alta para niños, transformable, acompañándose para mayor claridad una hoja de dibujos, en los que se representa, en la Fig. 1, la silla alta para niños constituida por el acoplamiento del andador y del sillón representados en las Figs. 2 y 3 respectivamente, y en la Fig. 4 un detalle de las patas del andador, en las que se han dispuesto unos parachoques.

Consiste la silla alta para niños, transformable objeto del presente Modelo de Utilidad, en un sillón para niños (1) de forma variable, acoplable por los extremos de sus patas a un andador para niños (2) constituido por dos bastidores (3) y (4) de diferente tamaño unidos mediante cuatro montantes (5), adoptando dicho armazón la figura de un tronco de pirámide, constituyendo una vez acoplados ambos elementos un todo único.

15. El acoplamiento del sillón al andador, se efectúa introduciendo unas espigas de que está provista cada una de sus patas en unos orificios (6) practicados en los ángulos del bastidor superior (3) del andador, pudiéndose asegurar la unión de ambos, mediante gatillos o por otro elemento similar.

20. Los cuatro extremos inferiores del andador que constituyen de hecho las patas del mismo y de la silla alta, están provistos de unos remates circulares (7), en los cuales van montadas unas ruedas que giran locas. A fin de que al mover la silla para niños en su forma de andador no pueda perjudicar los muebles al

25. chocar las patas del mismo con ellos, se ha previsto un parachoques en cada remate, constituido por un aro de goma (8) o material similar aplicado a dicho remate circular que constituye la pata (7).

El sillón está provisto de cuatro ruedas laterales (9) que no impiden el acoplamiento del mismo con el andador, y éste está provisto de una tira de bolitas (10) u otro elemento análogo para distracción del niño.



En el Modelo de Utilidad descrito serán variables, el tamaño, la disposición de sus elementos accesorios, los materiales empleados en su fabricación, su acabado, y en general todos cuantos detalles no alteren, cambien o modifiquen su propia 5. esencialidad.

N O T A

R E I V I N D I C A C I O N E S

Se reivindica como objeto del presente Modelo de Utilidad:

"UNA SILLA ALTA PARA NIÑOS, TRANSFORMABLE" que se caracteri-  
10. za y distingue:

1ª.- Por consistir en un sillón para niños, de tipo bajo, transformable en silla alta para pequeños, mediante su acoplamiento a un andador, constituyendo el conjunto de las dos piezas una vez acopladas, un todo único, pudiéndose utilizar indistintamen-  
15. te, en las dos formas indicadas, o bien como andador.

2ª.- Por estar constituido el andador, mediante dos bastidores de diferente tamaño, unidos por medio de cuatro montantes, adoptando dicho armazón la figura de un tronco de pirámide, y efectuarse el acoplamiento de éste al sillón, introduciendo unas  
20. espigas de que está provista cada una de las patas del mismo en unos orificios practicados en los ángulos del bastidor superior del andador.

3ª.- Por estar provistas las cuatro patas del andador de unos remates circulares en las que van montadas unas ruedas que  
25. giran locas y cuyos remates van provistos de parachoques constituidos por un aro de goma o material similar, aplicado a cada remate.

4ª.- "UNA SILLA ALTA PARA NIÑOS, TRANSFORMABLE".

Sean cuales fueren las circunstancias que concurren con la esencialidad propia del mismo.

Consta la presente Memoria descriptiva de cuatro páginas



1947

15571



foliadas y mecanografiadas por una sola cara y va acompañada de dibujos aclarativos en una hoja.

Barcelona, 25 de Junio de 1947,

p. a.

A handwritten signature in cursive script, likely the name of the sender.

15571

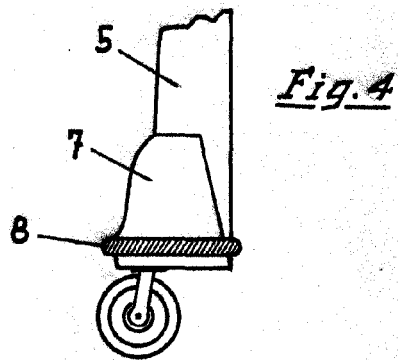
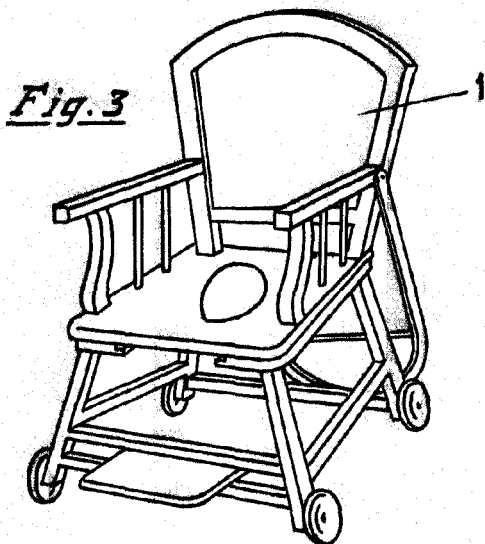
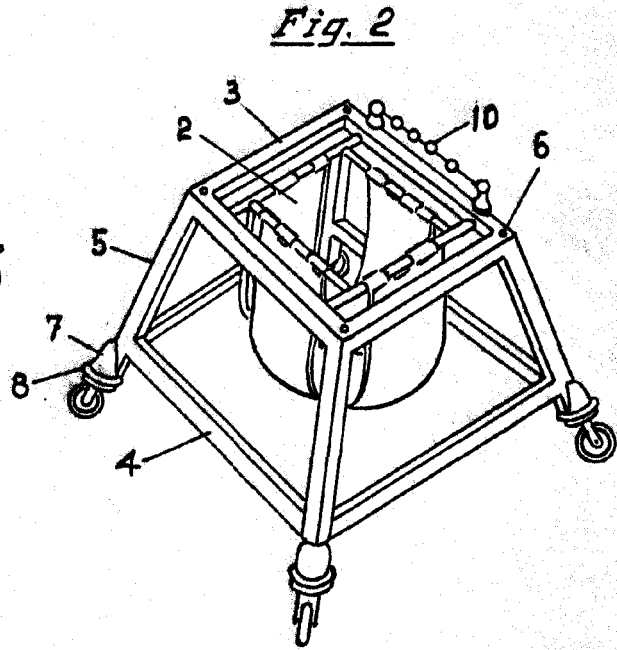
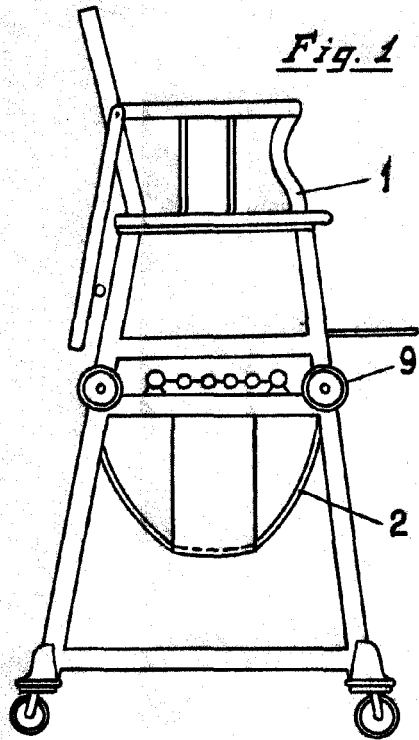

Barcelona 25 de junio de 1947

P. A.

*[Signature]*

Escala variable

1947

