



MEMORIA DESCRIPTIVA
para solicitar
M O D E L O D E U T I L I D A D
e n
E S P A Ñ A
por VEINTE años
por «Fiambarrera con mango de alambre»

A nombre de: MANUFACTURAS METALICAS MADRILEÑAS, S.A.
Domiciliada en: Calle del Teniente Coronel Noreña,
númerp 26, M A D R I D

-e-

Consiste el presente Modelo de Utilidad que se solicita, en una fiambarrera corriente a la que se le ha introducido la novedad de dotarla de mango de alambre que provoca el beneficio y efecto nuevo de que a la vez que sirve para asegurar cerrada la tapadera, sirve también de asa o mango con lo que se

5



15552

puede manejar la fiambarrera y acercarla al fuego con comodidad y sin peligro de quemarse.

10 Como se puede apreciar en el adjunto dibujo, consiste en una fiambarrera con un mango 2 de alambre que cuando está en la posición de la figura sirve para sujetar la tapadera mediante el broche y pitón 1. Cuando se desee utilizar el recipiente basta con
15 hacer bascular los elementos móviles en el sentido indicado por las flechas, quedando la fiambarrera provista así de un asa utilísima para los fines propios del recipiente.

Este Modelo puede construirse en cualquier tamaño y con los materiales adecuados que se desee.

20

.-- N O T A --.

Los puntos de invención propia y nueva que se presentan para que sean objeto de este Modelo de Utilidad en España por veinte años, son los siguientes:

25 1.- Fiambarrera con mango de alambre caracterizada por que se compone de un cuerpo de fiambarrera al que se le ha dotado de un mango de alambre que basculando sobre un lado puede tomar dos posiciones finales; una por encima de la tapa y entonces sirve para efectuar el cierre por medio de un broche y pitón,
30 y otra desplegada que sirve como asa ya que su forma permite adosarse sobre la fiambarrera de modo que sujetando el asa se mantiene aquella fija.

2.- Fiambarrera con mango de alambre»

Tal y como se ha descrito en la Memoria que antecede, representada en el dibujo que se acompaña y para los fines que se han especificado.

Esta Memoria consta de dos hojas escritas a máquina por una sola cara.

Madrid, 1^a de Agosto de 1.947

Escala variable

15552

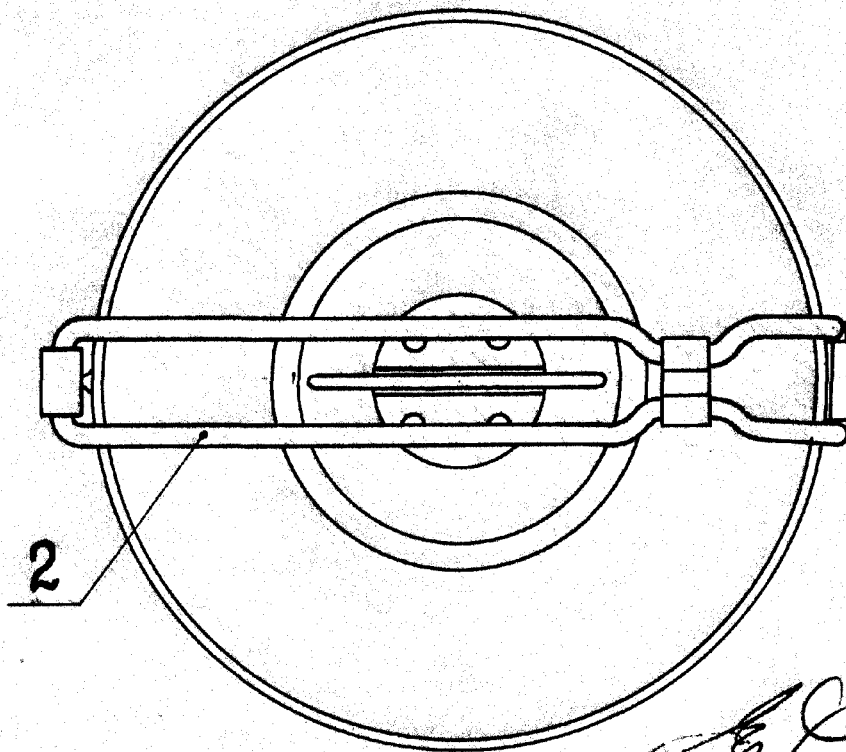
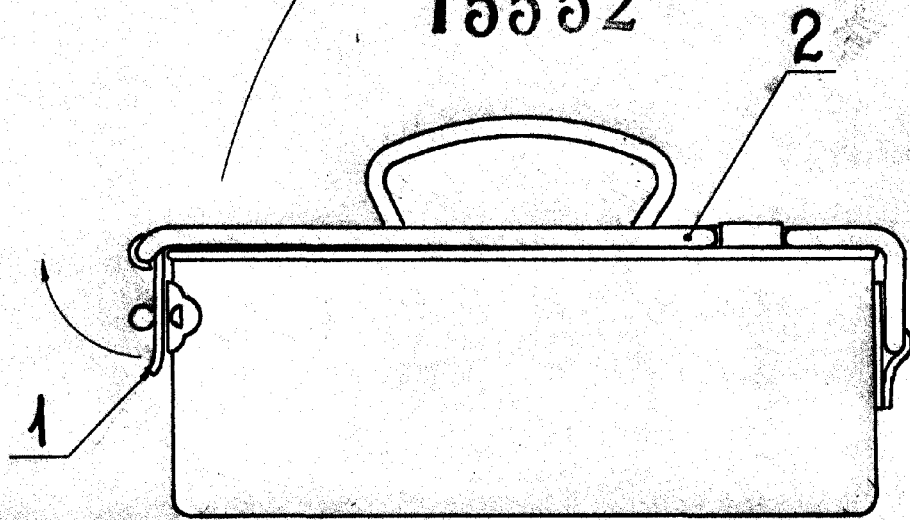

invad

A. L. L.