

15545



E/ND-1-

MODELO de UTILIDAD

que por veinte años se solicita, como propio y a favor de don Benito Manso Alonso, de nacionalidad y residencia españolas, que ha de recaer sobre un -----CASQUETE-FILTRO PARA GRIFOS.-----

Memoria descriptiva.

-o-o-o-o-o-o-o-o-o-o-o-o-

El presente registro de Modelo de Utilidad, tiene por objeto garantizar la explotación exclusiva, en todo el territorio nacional, de un casquete-filtro para grifos, conforme se describe a continuación y se representa, en forma gráfica, a título de ejemplo, en el plano que se acompaña.

5

Este casquete-filtro, de caucho, para grifos viene a sustituir a los conocidos en el mercado que llevan en su parte exterior, una boquilla metálica, y se compone de tres piezas independientemente entre sí, que son: cuerpo, tapón y filtro.

10

En la figura I, se presenta una vista en sección y planta del cuerpo del casquete filtro, con los elementos siguientes:

15

- 1- Cuerpo cilíndrico.
- 2- Cuerpo interior cilíndrico.
- 3- Reborde de refuerzo.
- 4- Hendidura para alojamiento del tapón.
- 5- Corona refuerzo circular.
- 6- Orificio para alojamiento del grifo.



20

En la figura II, se presenta una vista en sección y en planta, donde la cámara del tapon (7), con el tapon (7), lleva una hendidura para sujección del filtro (9), y un orificio para salida del líquido (10)

25

Mientras en la figura III, se presenta una vista en sección y planta, en la IV, es una sección y montaje del casquete-filtro con sus tres accesorios o componentes, se detallan los elementos que siguen:

30

- 11- Cuerpo cilíndrico.
- 12- Filtro.
- 13- Salida del líquido.
- 14- Reborde de refuerzo.
- 15- Coronas circulares de refuerzos.
- 16- Orificio para alojamiento del grifo.
- 17- Cuerpo interior.
- 18- Cuerpo cilíndrico.

35

Se ha estudiado la forma característica de este casquete-filtro de manera que la limpieza del mismo, cuando éste se ensucie y obstruya el paso del líquido, se efectue rápida y fácilmente.

40

Para usarlo la forma característica de este casquete-filtro de forma que la limpieza del mismo como queda dicho se haga rápidamente, se introduce en la boca del grifo el cuerpo por su orificio (6), a

45

presion y cuando por el uso se desee limpiar el



filtro, basta con quitar el tapon (B), y dandole

un fuerte chorro de agua por su parte posterior

queda ésta automaticamente limpio, ya que el fil-

tro es de un material inoxidable y bien niquelado,

50

con el exclusivo objeto de que su duración sea el

máximo.

Asimismo por su forma característica, que lle

va doble recámara el cuerpo y del filtro, que lleva

el tapón, el líquido que sale del grifo a traves

55

de éste hace que caiga con un chorro uniforme y

sin salpicadura alguna, como sucede cuando los grifos

no llevan ninguno de éstos casquetes conducto-

res. Al estar compuesto, por sus partes exterior

de caucho, evita que de esta forma se rompan los

60

platos y vajillas en general, al efectuar su frega-

do de las mismas, como corrientemente ocurre al

golpearse las vasijas con el grifo.

La forma, materiales, dimensiones, etc. se-

ran variables y en general, cuanto sea accesorio y

65

secundario, siempre que no altere, cambie o modifi-

que la esencialidad del invento, que se describe en

esta memoria, redactada en forma cierta y sin re-

servas.

70

N o t e d e

Se reivindica, a favor de don Benito Manso Alonso, de nacionalidad y residencia españolas, por los extremos que se indican a continuación:

PRIMERO.- Por un "casquete-filtro para grifos" ,

75

caracterizado por estas compuesto de tres piezas,

cuerpo, tapon y filtro, dos de caucho o materia si

milar y otra metálica, siendo el cuerpo cilíndrico,

llevando en su interior una recamara cilíndrica ,

80

un orificio para introducir en la boca de los grifos, una hendidura para alojamiento y obturación del tapón y un reborde de refuerzo, en su parte externa.

85

SIGUNDO.- Por un "casquete-filtro para grifos", caracterizado porque el tapon es de forma circular, con un orificio central para salida del líquido y una hendidura circular e interior para sujeción del filtro metálico inoxidable o bien niquelado para que su duración sea mayor.

90

TERCERO.- Por un CASQUETE-FILTRO PARA GRIFOS .

Tal y como queda descrito en la memoria precedente y para los fines, que en la misma, se dejan bien especificados, que consta de cuatro hojas mecanografiadas, por una sola cara, a la que se une, otra de planos, en forma reglamentaria, para la mejor comprensión del invento.

95

Madrid, a treinta y uno de julio de mil novecientos cuarenta y siete.

98

P. A. de don Benito MANSO ALONSO,

Produce de
manal



E/ND-1-

.....

FIG. I

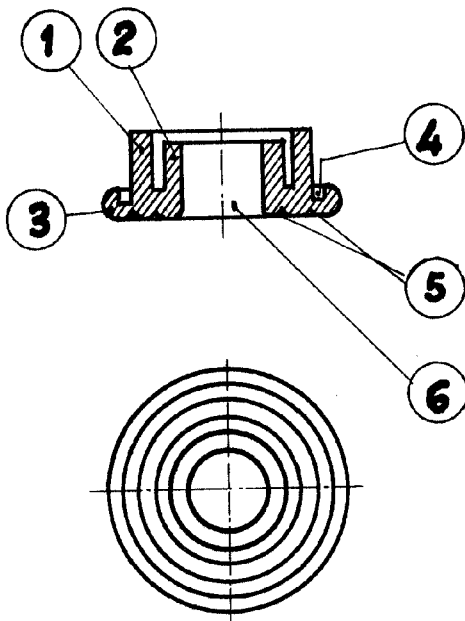

FIG. II

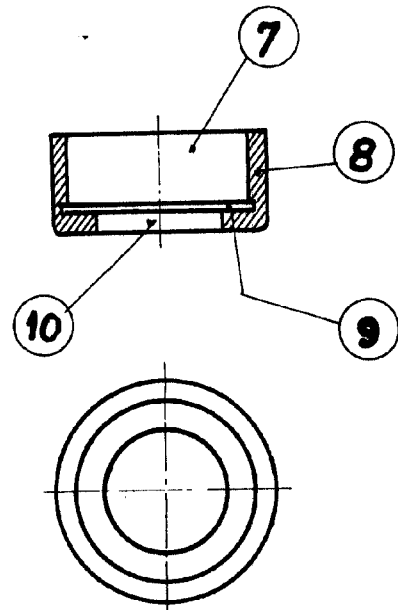

FIG. III

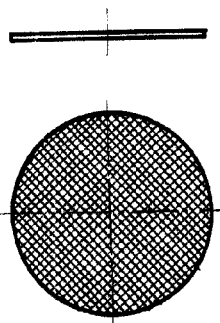
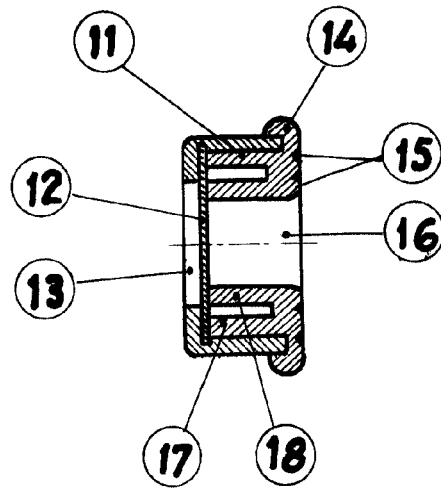

FIG. IV



San Sebastián 21 Julio 1947

R. C. Rodruque de
Quar

Escala variable