

15521

MODELO
DE
UTILIDAD



a favor de Don AGUSTIN ROQUE OMEDES, de nacionalidad española, residente en Barcelona, por "DISPOSITIVO SUJETADOR DE MANTELES Y SIMILARES".

- . -

MEMORIA DESCRIPTIVA

La presente invención se refiere a un dispositivo sujetador de manteles o similares, con el cual se fijan muy fácilmente y a voluntad los manteles a los bordes de la mesa o tablero en que van dispuestos, siendo este dispositivo de constitución y construcción simplísimas y empleo fácil, cómodo y seguro.

5.

El dispositivo que se trata de proteger es de gran utilidad en la fijación de manteles en las mesas pequeñas o individuales de los restaurantes, hoteles o establecimientos públicos, en los que, debido a las

10.

15521

pequeñas dimensiones de las mesas, al paso por las proximidades de las mismas o simplemente por las corrientes de aire, especialmente en verano, sucede con frecuencia que se altera la posición de los manteles sobre las mesas, cayéndose o al menos quedando en posición inadecuada.

5.



15

El dispositivo aludido consiste esencialmente en una plaquita doblemente acodada en ángulo recto, con un brazo mayor que el otro, disponiéndose en la cara interior del brazo corto un muelle o resorte que llega a las proximidades del otro brazo. Este dispositivo se utiliza colocándolo de manera que el brazo mayor de la placa quede encima de la mesa y sobre el mantel y que la tabla o mesa propiamente dicha quede por su borde entre este brazo mayor y el referido muelle o resorte, resultando de esta forma el mantel retenido.

10.

15.

Para la mejor comprensión de la presente memoria descriptiva, se acompaña un dibujo en el que, esquemáticamente y tan sólo a título de ejemplo, se representa un caso práctico de realización del objeto de la invención.

20.

En dicho dibujo, la figura 1 representa una vista en perspectiva del dispositivo; la figura 2, un alzado lateral del mismo una vez colocado; y la figura 3, una vista en perspectiva del mismo dispositivo fijando un mantel.

25.

Una plaquita alargada -1- de suficiente resistencia está doblemente acodada en ángulo recto por -2- y -3-

15521

presentando el brazo -4- superior de mayor longitud que el -5-. En la cara interior del brazo -5- va acoplado el resorte -6-, el cual por su extremo libre -7- queda en las proximidades del brazo superior -4-, acabando este resorte con una pequeña porción -8- doblada.

5.

La utilización del dispositivo descrito se deduce de las figuras 2 y 3, disponiéndose en la mesa -9- por su borde el dispositivo de forma que el brazo -4- quede sobre el mantel y el borde de la mesa resulte entre el resorte -6- y el brazo -4-.

10.

La utilización del dispositivo de referencia es de gran interés, puesto que mediante un elemento tan simple y económico, se logra una fijación rápida y segura de los manteles, sin estropear para nada los mismos.

15.

Serán independientes del objeto del presente modelo de utilidad los materiales, forma y dimensiones de las diversas partes del dispositivo sujetador y, en general, todo cuanto no altere, cambie o modifique la esencialidad de la invención.

20.



- . -

NOTA

Se reivindica como objeto del presente modelo de utilidad:-

1. Dispositivo sujetador de manteles y similares,



15 Jul

que consiste esencialmente en una placa doblemente
acodada en ángulo recto, cuyos dos brazos extremos
son de distinta longitud útil, presentando el brazo
menor un muelle o resorte que llega hasta las proxi-
midades del brazo mayor.

5.

2. Dispositivo sujetador de manteles y similares.

La presente memoria consta de cuatro hojas folia-
das, escritas por una sola cara.

Barcelona, a 15 de julio de 1947.

Agustín ROQUE OMEDES

p.a. J. PONTI

E.P.



Fig. 1

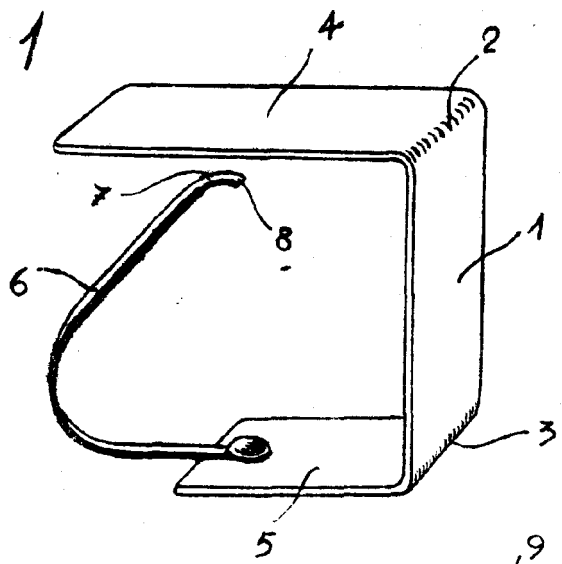

Fig. 2

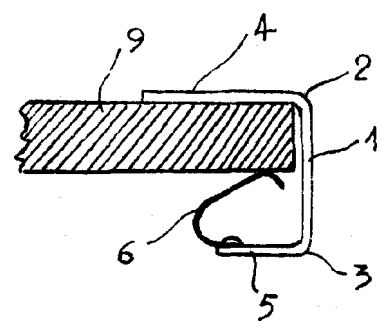
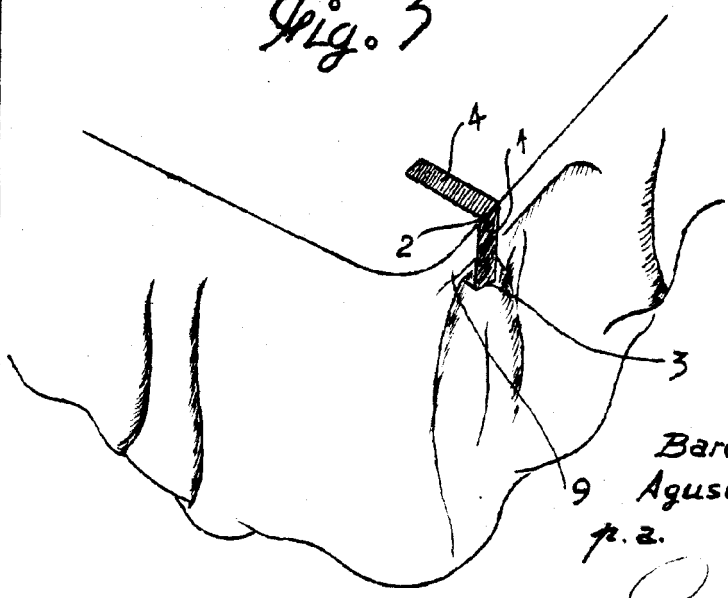

Fig. 3



Barcelona, 15 Julio 1947
9 Agustin Roque Omedes
p. 2. I. PONTI
E. R.