

15452



15452

MODELO DE UTILIDAD

por veinte años

a favor de Don Francisco MATEU
Curtó, de nacionalidad española, residente en Bar-
celona, calle Petxina, número 7, por:

"UNA DISPOSICION DE LA MANECILLA DE FRENADO Y CAMBIO DE
MARCHA DEL PLATO DE LAS GRAMOLAS Y SIMILARES".

MEMORIA DESCRIPTIVA

- 1 La disposición en las manecillas de frenado y de cambio de marcha del plato de las gramolas y similares, objeto de este registro es singularmente simple y hace cómodo y seguro el manejo.
- 5 La descripción y comprensión de la misma, quedarán facilitadas si se hace referencia a los dibujos adjuntos, esquemáticos, que representan una realización práctica de la misma; pero explícitamente se manifiesta, que a los efectos legales del registro, podrá variarse en la práctica todo
10 cuanto revista caracter accesorio o circunstancial relativa-

15452



mente a lo que constituye la esencialidad de la nueva disposición. En dichos dibujos: Figura 1 es una vista por encima, figura 2 un corte longitudinal y figura 3 un corte transversal:

5 Se caracteriza la dicha nueva disposición en que la manecilla de referencia, 1, presenta en su cara inferior, una uña o lengüeta 2, destinada a introducirse y desplazarse -al girar la palanca- en una correspondiente ranura horizontal 3 formada con la plaquita de señales 4, y que queda
10 bajo la misma, cuyas lengüeta y ranura forman un sistema que retiene la palanca, y limita por los toques finales 10-10' de la ranura, el curso de la palanca:

 La palanca presenta en su extremo o mango, un agujero 5, formando con su perfil o contorno una especie de punta o
15 flecha 6, que viene a quedar enfrentada con el limbo o numeración de la plaquita de señales, marcando exactamente la posición:

 En el extremo del mango, por su cara superior, sobresale el botón 7, fijado por ejemplo mediante un tornillo 8, el
20 cual puede llevar un rubí o cristal rojo 9, quedando con ello facilitado el manejo y obtenido un efecto llamativo:

 Se tiene que con la disposición relacionada, se establece un enlace que retiene la palanca en adecuada posición, impidiéndose que se levante la misma y delimitándose su ca-
25 rerra, y todo ello dejando visto el mango y dotando al mismo de cierta elegancia:

 Tanto la palanca como la plaquita podrán ser de materiales muy varios (chapa embutida, metal fundido, material termoplástico, u otro). Así también podrán ser muy diversas

15452



las formas concretas y en general podrá variarse todo cuanto se estime pertinente, mientras que se subsistente la característica fundamental de la disposición que motiva el presente registro:

5

N O T A

SE REINVINDICA :

1 - Una disposición de la manecilla de frenado y cambio de marcha del plato de las gramolas y similares, según la cual la manecilla o palanca en cuestión presenta en su cara inferior una uña o lengüeta, destinada a introducirse y desplazarse -al mover la palanca- en una correspondiente ranura horizontal formada con la propia plaquita de señales y que queda bajo la misma, cuyas lengüeta o uña y ranura dichas forman un sistema que retiene la palanca y limita su curso:

2 - Disposición según reivindicación 1, de acuerdo con la cual la manecilla o palanca presenta en su extremo un agujero, que forma con su contorno una especie de flecha o punta que viene a enfrentarse con el mismo limbo o numeración de la plaquita de señales, marcando exactamente la posición de la palanca:

3 - Disposición según reivindicaciones 1 y 2, de acuerdo con la cual va dispuesto en el extremo de la palanca o manecilla un botón saliente, por su cara superior, a propósito para manejar la manecilla:

4 - Una disposición de la manecilla de frenado y cam-

15452



bio de marcha del plato de las gramolas y similares:

5

Consta la presente Memoria Descriptiva de cuatro hojas mecanografiadas, escritas por una sola cara, numeradas del 1 al 4, y con sus líneas numeradas, a su vez, de cinco en cinco, y de una hoja con dibujos, anexa.

Barcelona, 5 julio 1947
P.A.

15452



FIG. 1

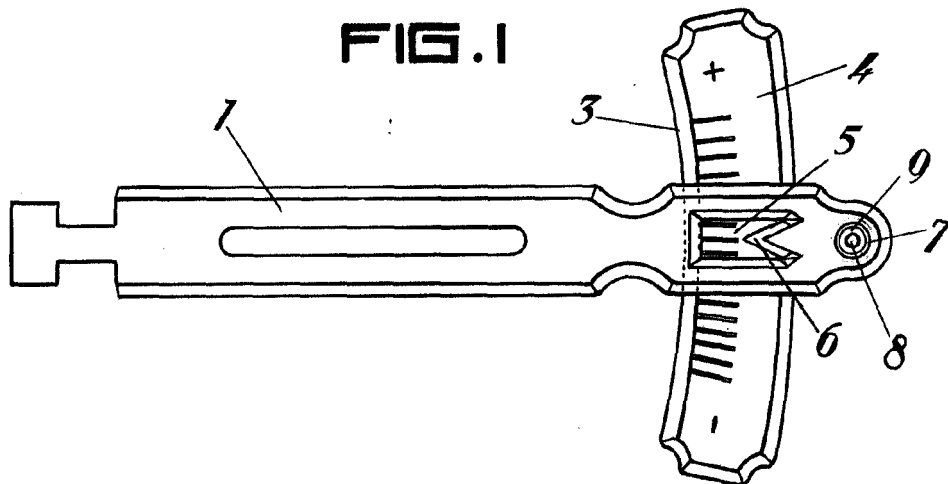

FIG. 2

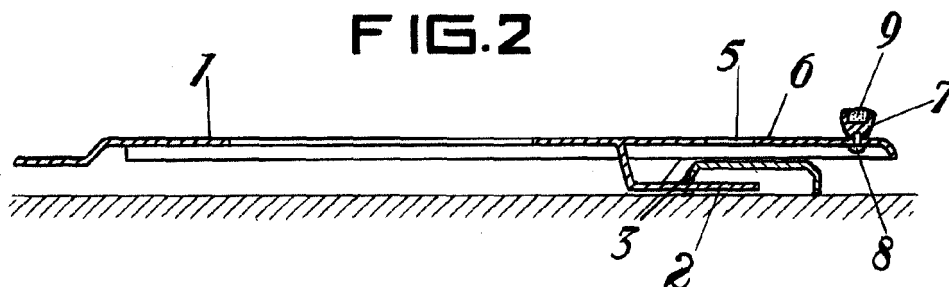
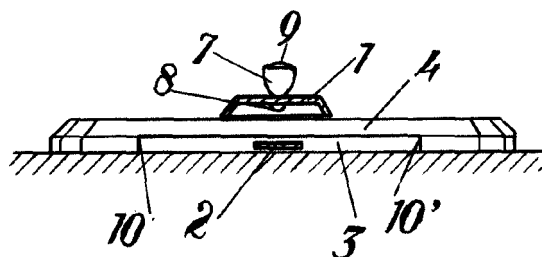

FIG. 3



Barcelona, 5 julio 1947

P.A.

Escala variable.