

MODELO
DE
UTILIDAD

12 JUL



15435

para "UN DISPOSITIVO CORTADOR DE USO DOMESTICO, PARA OBTENCION DE LAMINAS DELGADAS", a favor de Don Willy Zobel, domiciliado en Barcelona.

- . -

MEMORIA DESCRIPTIVA

El presente modelo de utilidad se refiere a un dispositivo cortador de uso doméstico, para obtención de láminas delgadas.

Se caracteriza el dispositivo por estar constituido mediante un útil cortador, formado por una chapa de acero

5. doblada en forma de U, en la cual, en la parte convexa de su superficie, se ha practicado un afilado, rebajándola de manera que se produzca un vaciado longitudinal, cuyos dos bordes son biseles cortantes.

10. Esta U es basculante en un eje formado por dos apéndices, situado en los extremos de dicha pieza.

Este juego basculante es el que hace presentar el filo contra la superficie a cortar, saliendo de ésta una fina lámina, la cual pasa por el hueco o ranura de entre las dos

15. superficies cortantes, de las que solamente actúa una en cada

15435

12



caso.

El útil cortador se monta en una chapa, dotada de una ranura oblicua, quedando dicho útil oscilante y participando de esta misma oblicuidad, que facilita el trabajo del corte.

5.

Esta chapa es adecuadamente conformada para darle resistencia y hacerla de fácil asidero con una sola mano.

Para facilitar la explicación, se acompaña a la presente memoria una lámina de dibujos, en la cual se ha representado un caso de ejecución, que se cita solamente a título de ejemplo.

10.

En el dibujo:

la figura 1ª representa en (I), la proyección horizontal del útil cortante, y en (II), se indica la sección transversal A-B de la misma,

15.

la figura 2ª manifiesta en planta el dispositivo cortador en una chapa soporte (I), indicándose en (II) la sección transversal C-D, y

la figura 3ª manifiesta, esquemáticamente, el trabajo efectuado por el referido útil.

20.

Consiste el modelo en un útil cortante -1-, constituido por una chapa de acero doblada en U, en la cual se ha afilado y rebajado en bisel la parte convexa, quedando los filos -2- y -3-, indicados en (I), figura 1ª.

25.

Esta chapa en U tiene los apéndices -4- y -5-, que son mufiones de eje para su montaje. Este montaje se efectúa entre dos alojamientos tubulares -4'- y -5'-, situados en una placa P, en la cual existe una ranura oblicua -6- para acondicionar al útil cortante (Figura 2ª).

30.

Este conjunto, indicado en sección transversal en C-D de dicha figura 2ª, es fácilmente empuñable con una sola mano,

15435 12 JUL



5. y se aplica sobre la superficie del material a cortar en finas láminas. Este material M puede ser cualquiera de consistencia blanda, por ejemplo tubérculos, jabón u otros, en los cuales la aplicación del útil (según la figura 3ª), arranca la viruta fina F, en forma más o menos continua, según la superficie del cuerpo a cortar, dando lugar a láminas delgadas.

10. El modelo, dentro de su esencialidad, puede ser llevado a la práctica en otras variaciones, a las cuales alcanzará igualmente la protección que se recaba. Podrá, pues, ser construido en cualquier forma y tamaño, utilizando para su fabricación los materiales más adecuados: por entrar todo dentro del espíritu de las reivindicaciones.

N O T A

15. Descrito el objeto y utilidad de la invención, lo que se declara como no divulgado ni practicado en España, comprenden de las siguientes reivindicaciones:

20. 1ª.- Un dispositivo cortador de uso doméstico, para obtención de láminas delgadas, caracterizado esencialmente por el hecho de estar compuesto de un útil oscilante, constituido por una chapa de acero doblada en forma de U y alargada, para formar una especie de teja, en la cual, por la parte externa convexa de la curva de la U, se la practica un rebajado a muela, formados dos biseles, que dejan entre sí una canal longitudinal hueca, cuyos biseles son los cortes o filos, existiendo en las dos cabeceras de este útil, sendos apéndices longitudinales, que sirven de eje de giro.

25.

12 JUL

15435



5. 2ª.- Un dispositivo de cortador según la anterior reivindicación, en el que el útil basculante se coloca entre cojinetes situados en una chapa metálica, en la cual existe una ranura para acondicionar al útil, preferentemente oblicua en dicha chapa, dentro de cuya ranura queda encajado el útil, que es visible por ambas caras, y de las que, la de servicio es la que corresponde a los bordes en filo.

10. 3ª.- Un dispositivo según las reivindicaciones precedentes, en el que la chapa soporte puede tener cualquier forma, preferiblemente rectangular, para empujar con una sola mano, o con bordes embutidos o vueltos, para dotarla de resistencia a la flexión, o disposición similar conducente al mismo fin.

15. 4ª.- Un dispositivo cortador de uso doméstico, para obtención de láminas delgadas.

Según se describe y reivindica en la presente memoria descriptiva, que consta de cuatro hojas, foliadas y escritas a máquina por una sola cara, acompañadas de una lámina de dibujos.

20. Madrid, a 12 de Julio de 1947.

WILLY ZOBEL.

p.a.



Fig. 1°

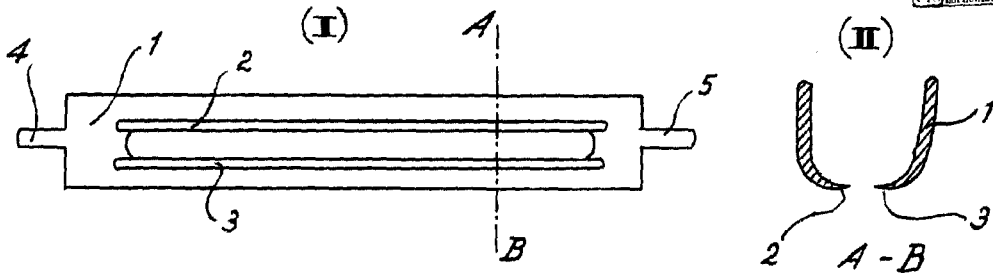

Fig. 2°

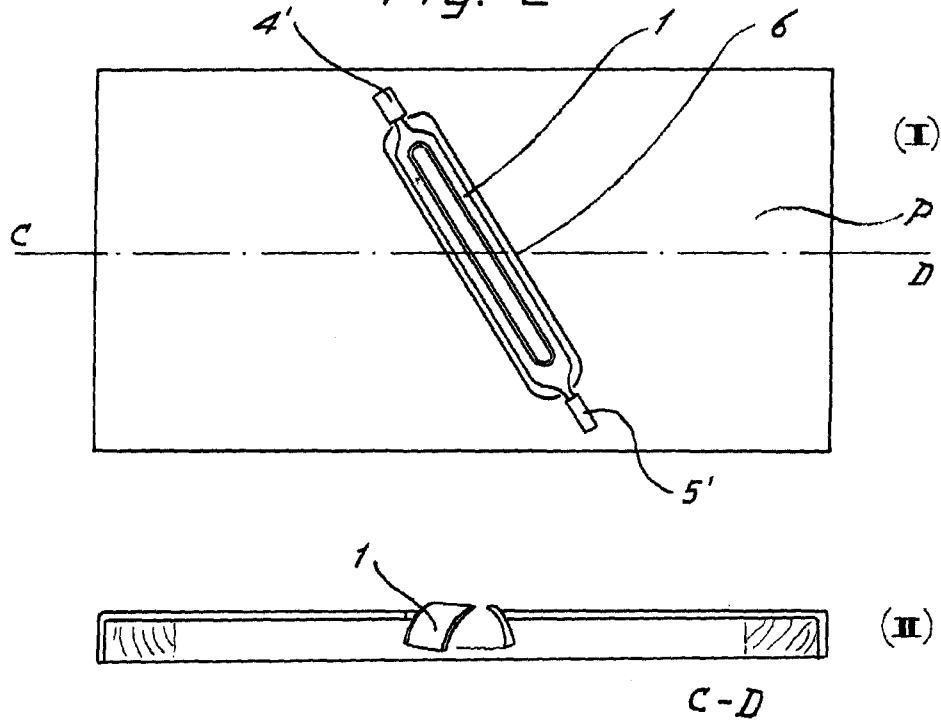
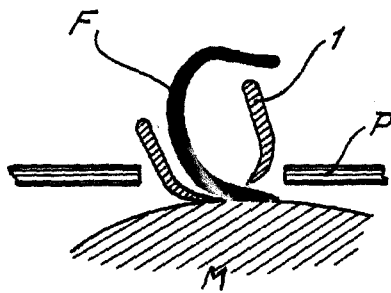

Fig. 3°



Madrid, 12 Julio 1947

Joaquín Irujo

P.P. *[Signature]*