

15383

15383



3 JUL

MEMORIA DESCRIPTIVA  
para solicitar  
M O D E L O D E U T I L I D A D  
e n  
E S P A Ñ A  
por VEINTE años  
por »Un pasapurés totalmente metá  
lico»

A nombre de: MANUFACTURAS METALICAS MADRILEÑAS, S.A.  
Domiciliada en: Calle Teniente Coronel Noreña, nú-  
mero 26. M A D R I D

-----

El objeto de la presente solicitud de Modelo de Utilidad es un pasapurés proyectado y concebido con el fin de que presente el beneficio y efecto nuevo de que el prensado y extracción de purés se hace por el giro de una pieza cilíndrica de directriz espiral de eje vertical que efectúa la extracción de un modo total y completo a través de un cilindro en-

5

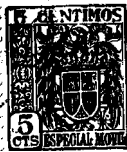

volvente dotado de numerosos y pequeños orificios.

10 El principio básico en que se funda este modelo es que al hacer girar a una pieza cilíndrica de directriz espiral dentro de otro cilindro perforado, cualquier masa contenida es presionada de manera progresiva contra los orificios determinando la expulsión de las partes blandas susceptibles de pasar a través de dichos orificios.

15 En los adjuntos planos se ha representado el pasapurés realizado de acuerdo con el principio indicado. La hoja primera contiene la sección longitudinal y la hoja segunda la vista en planta para que se pueda apreciar la forma de ejecución del Modelo de Utilidad dando al resultado industrial del mencionado pasapurés.

20 Como fácilmente se aprecia, se trata de un recipiente cilíndrico de revolución, 1, con una tolva troncocónica; la parte cilíndrica va perforada por numerosos orificios y en su fondo se fija la pieza 2 que sujeta al eje 3 sobre el que se monta la pieza espiral 4 que es la que ejerce la presión, el movimiento de esta pieza se efectúa haciendo girar el eje curvado 3 impulsando la empuñadura 5.

25 Con lo expuesto y examinando los dibujos, se deduce fácilmente el empleo y aplicación del pasapurés.

30 El Modelo de que se trata se construye enteramente metálico de cualquier metal o aleación adecuado y en los tamaños que convenga para cada caso.

--- N O T A ---.

Los puntos de invención propia y nueva que se



15383

40

presentan para que sean objeto de este Modelo de Utilidad en España por veinte años, son los siguientes:

45

1.- Un pasapurés totalmente metálico caracterizado por estar constituido por un depósito cilíndrico perforado dotado de una tolva troncocónica, el cual lleva en su fondo un soporte sobre el que se monta un eje acodado.

50

2.- Un pasapurés totalmente metálico caracterizado por que sobre el eje acodado se monta una pieza de planta espiral cuya rama extrema roza tangencialmente al depósito cilíndrico, la cual pieza gira sobre el eje acodado al impulsar a este accionando la empuñadura en que termina.

55

3.- Un pasapurés totalmente metálico

Tal y como se ha descrito en la Memoria que antecede representada en el plano que se acompaña y para los fines que se han especificado.

Esta Memoria consta de tres hojas escritas a máquina por una sola de sus caras.

Madrid, 3 de Julio de 1.947

15383

Escala variable



*E. P. Comany*

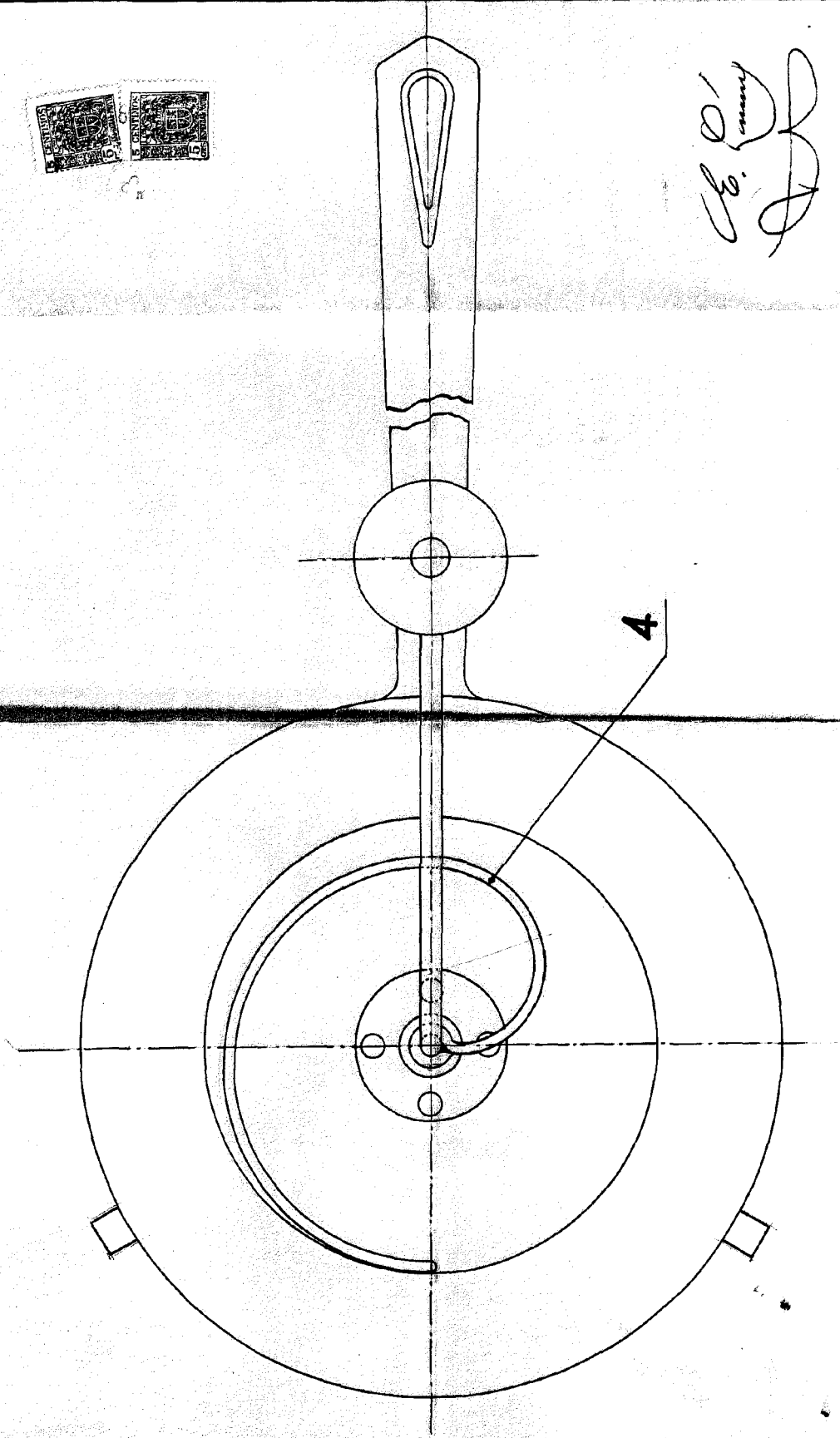

*27/1/58*

MANUFACTURAS METALICAS MADRILENAS, S.A.

**Hoja primera**

Escala variable

**15383**

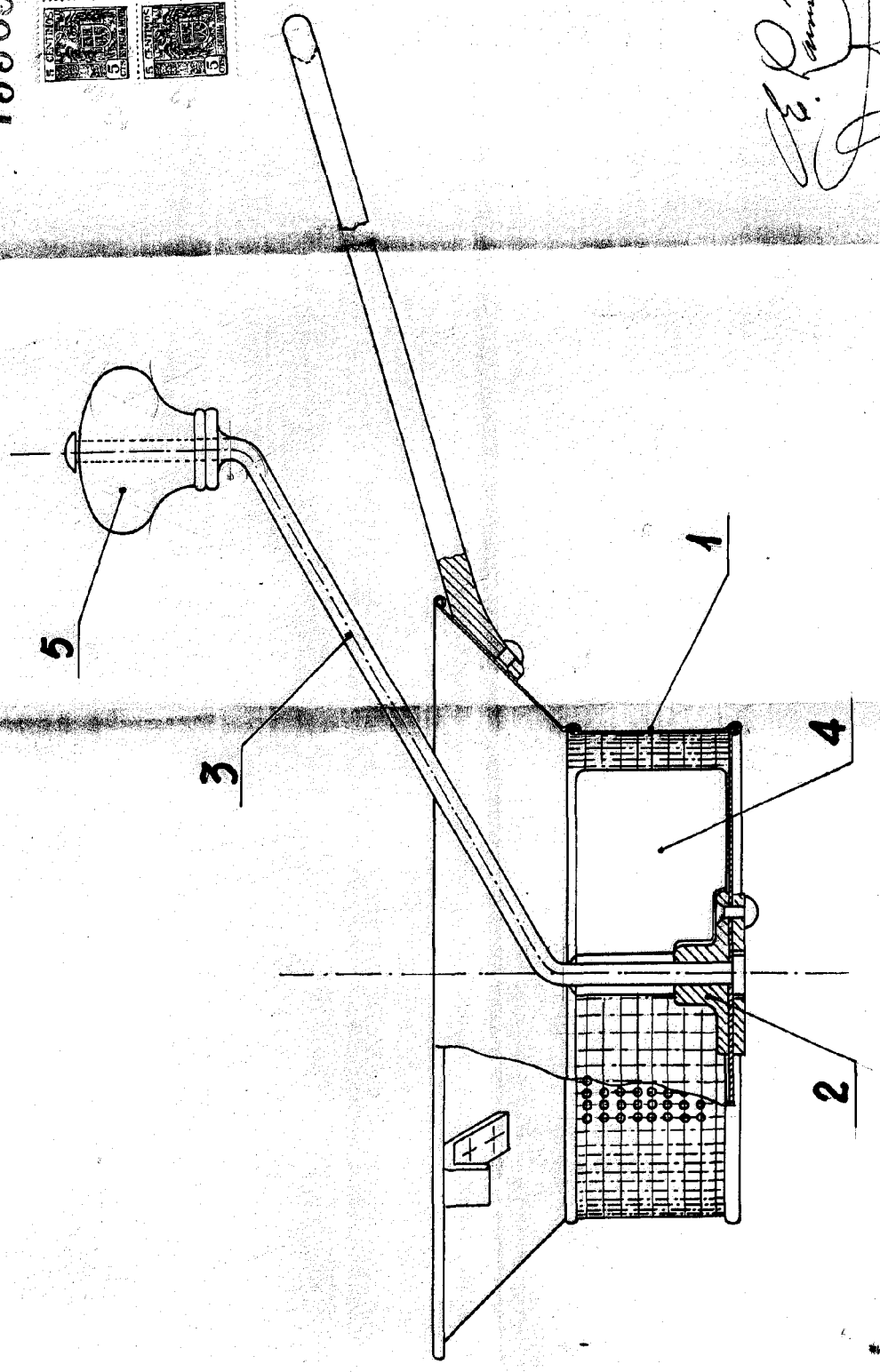

*Dr. P. R. Romy*